



Comet 200 Xenon

Montageanleitung
Fernscheinwerfer

Mounting Instructions
Driving lamps

Instructions de montage
Projecteurs longue portée

Monteringsanvisning
Fjärrstrålkastare

Montagehandleiding
vèstralers

Instrucciones de montaje
Faros de largo alcance

Istruzioni di montaggio
Proiettori di profondità

Asennusohje
Lisäkaukovalo

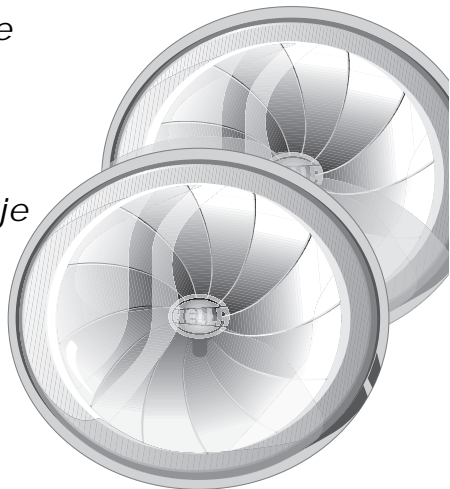

Lieferumfang
Kit includes
Furniture

Leveransomfattning
Leveringsomvang
Volumen del suministro

Dotazione di forniture
Osaluettelo

A



B

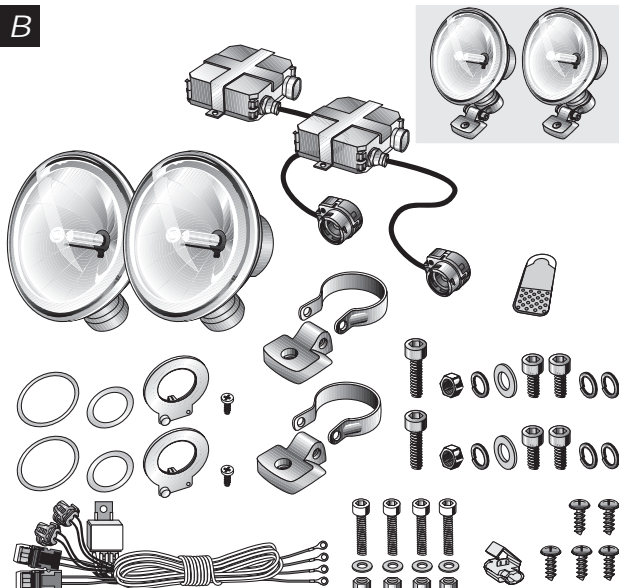

3

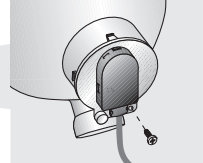
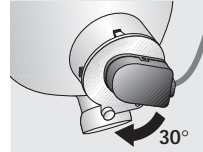
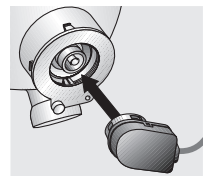
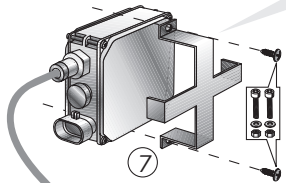
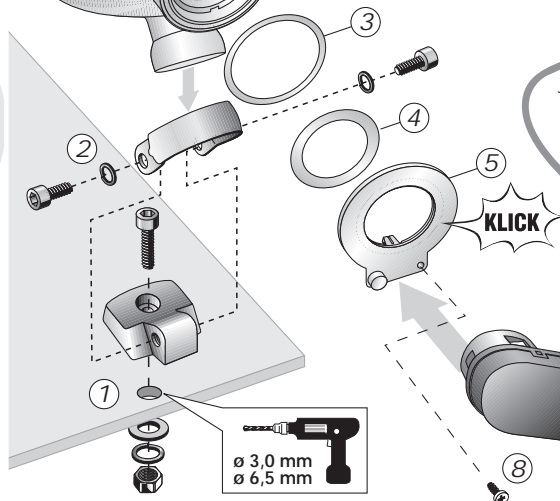
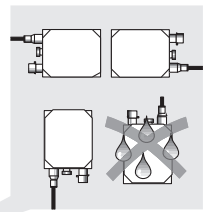
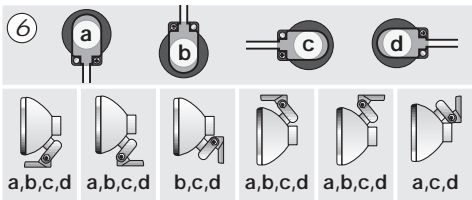

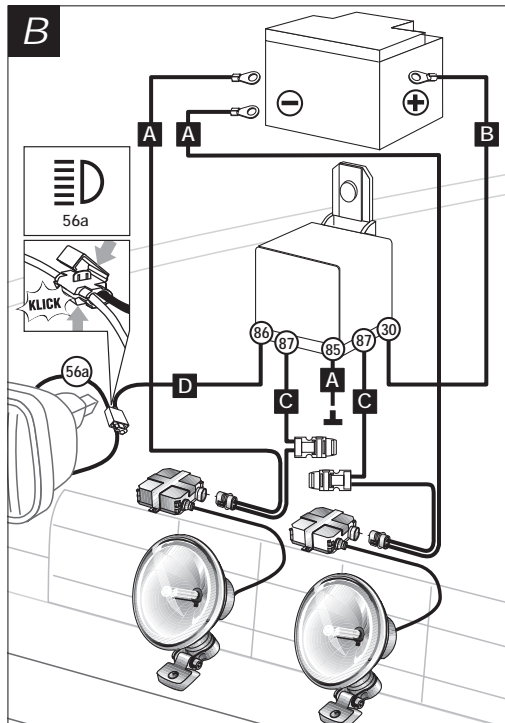
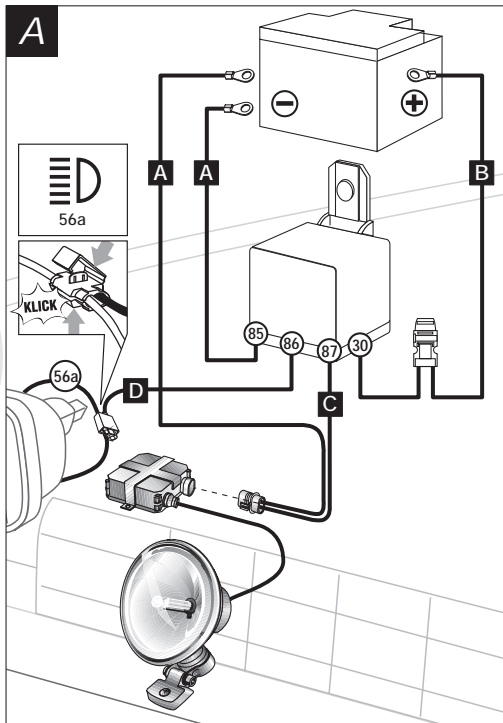

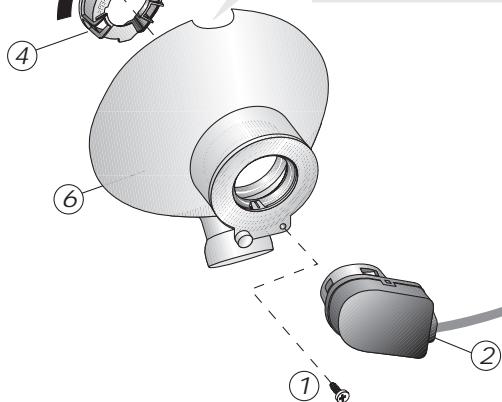
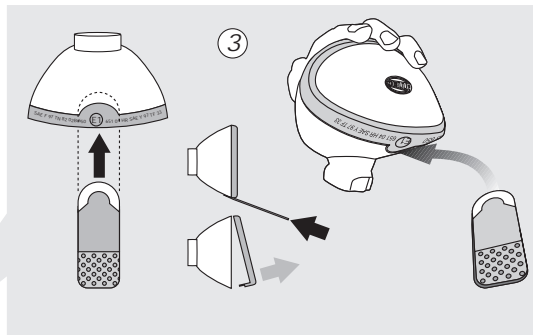
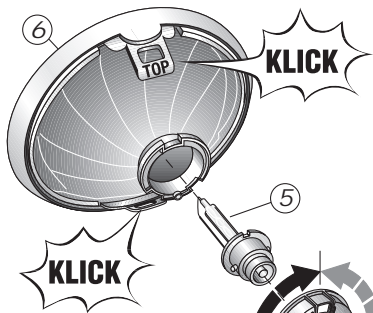

Zubehör

(nicht im Lieferumfang enthalten)

Accessories (not included with kit)

Accessoires (non fournis)

Tillbehör (ingår ej i leveransen)

Toebehoren (worden niet meegeleverd)

Accesorios

(no se incluyen en el suministro)

Accessori (non in dotazione)

Lisätarvikkeet

(eivät kuulu toimitukseen)

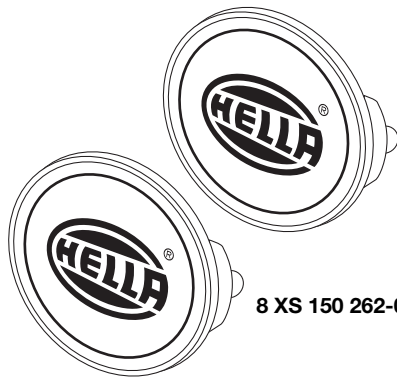

8 XS 150 262-001

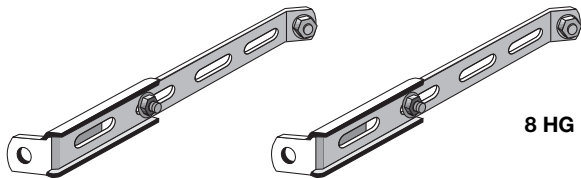

8 HG 116 741-801

(D) *DEUTSCH* Technische Änderungen vorbehalten 8 – 9

(GB) *ENGLISH* Subject to alteration without notice 10 – 11

(F) *FRANÇAIS* Sous réserve de modifications techniques 12 – 13

(S) *SVENSKA* Vi reserverar oss för tekniska ändringar 14 – 15

(NL) *NEDERLANDS* Technische wijzigingen voorbehouden 16 – 17

(E) *ESPAÑOL* Reservadas modificaciones técnicas 18 – 19

(I) *ITALIANO* Con riserva di apportare modifiche tecniche 20 – 21

(FIN) *SUOMI* Tekniset muutokset pidätetään 22 – 23

Benötigtes Werkzeug

- Zollstock
- Kombizange

- Maul- oder Ringschlüssel SW 10
- Inbusschlüssel SW 5
- Kreuzschlitzschraubendreher

- Bohrmaschine mit Bohrer
Ø 3/ 6,5 mm

Seite 3 Montageschritte

Montage hängend oder stehend, oberhalb oder unterhalb der Stoßstange möglich.

Scheinwerfer dürfen nicht vibrieren, über die Motorhaube ragen und müssen symmetrisch angebracht sein.

Montageposition festlegen und Befestigungspunkte anzeichnen.

Mit 3 mm vorbohren und 6,5 mm aufbohren. Gebohrte Metallteile mit Rostschutz versiegeln ①.

Großen Dichtungsring ③ in die Führungsnut des Gehäuses einlegen. Kleinen Dichtungsring ④ in die Abdeckung ⑤ einlegen. Je nach gewünschter Leitungsführung ⑥ Abdeckung aufklipsen.

Halterung vormontieren ②, und mit dem Gehäuse je nach gewählter Position ⑥ zusammensetzen. Schrauben handfest anziehen.

Hella lesbar, bei hängender Montage Gehäuse öffnen und Reflektor mit Streuscheibe drehen. (Seite 5, Abb. 3)

Befestigen Sie das Vorschaltgerät ⑦ mit Haltebügel sicht- und spritzwassergeschützt in Scheinwerfernähe (Leitungslänge max. 45 cm).

Achten Sie darauf, dass die Versorgungsleitung zwischen Scheinwerfer und Vorschaltgerät nicht um mehr als 90° verdreht und/oder einem Radius von kleiner als 20 mm gebogen wird.

Stecker ⑧ auf Leuchtmittel stecken, eindrücken, arretieren und Sicherungsschraube eindrehen.

Seite 4 Elektrik

Abb. A: Einzelscheinwerfer

Abb. B: Scheinwerferset

Kabelfarben:

A = braun **C** = blau

B = rot **D** = gelb/grau

Relais spritzwassergeschützt mit Anschlussklemmen nach unten einbauen.

Benutzen Sie zum elektrischen Anschluss ausschließlich den mitgelieferten Spezialkabelsatz.

Lösen Sie zunächst die Masseleitung von der Batterie, führen Sie danach den elektrischen Anschluss entsprechend des Anschlussplanes durch.

Masseleitung (-) der Batterie wieder anschließen. Lichtanlage prüfen,

Scheinwerfer ausrichten, Schrauben festziehen und Anschlussleitungen sicher befestigen.

Bei einer Verlängerung des Kabelsatzes ist auf einen ausreichenden Kabelquerschnitt zu achten. Der Leitungswiderstand zwischen Vorschaltgerät und Batterie darf einen Widerstand von 150 mOhm (bei 12 V) oder 300 mOhm (bei 24 V) nicht überschreiten.

Sicherheitshinweise

WICHTIG!

Die elektrische Verbindung zwischen Scheinwerfer und Vorschaltgerät führt Hochspannung und darf nicht getrennt werden.

Scheinwerfer vor dem Lampenwechsel immer ausschalten und von der Versorgungsspannung trennen.

Niemals in den Stecker hineingreifen.

Das Vorschaltgerät darf niemals ohne Lampe betrieben werden, da es zu gefährlichen Spannungsüberschlägen an dem Stecker kommen kann, die zu Beschädigungen führen.

Die Lampe zunächst abkühlen lassen.

Benutzen Sie beim Lampenwechsel eine Schutzbrille und Sicherheitshandschuhe.

Der Glaskörper der Xenon Lampe ist mit verschiedenen Gasen und Metaldämpfen gefüllt und steht unter Druck (Splittergefahr).

Den Glaskolben der Xenon Lampe niemals berühren, die Lampe nur am Sockel anfassen.

Fingerabdrücke auf dem Glaskolben mit einem sauberen Tuch und Alkohol sorgfältig entfernen.

Lampe **nur** in geschlossenen Scheinwerfern betreiben.

Seite 5

Austausch der Xenon Lampe

- ① Sicherungsschraube lösen.
- ② Anschlussstecker drehen und abziehen.
- ③ Scheinwerfereinsatz mit beiliegendem Werkzeug entriegeln und herausnehmen.
- ④ Bajonettring nach links entriegeln und abziehen.
- ⑤ Leuchtmittel austauschen und Bajonettring nach rechts verriegeln.
- ⑥ Scheinwerfereinsatz und Gehäuse zusammensetzen und beidseitig hörbar einrasten lassen.

Anschlussstecker, wieder auf Leuchtmittel stecken, eindrücken und arretieren, Sicherheitsschraube eindrehen.

Die ausgetauschte Xenon Lampe als Sondermüll entsorgen. Funktion und Einstellung der Scheinwerfer prüfen.

Lassen Sie die Fernscheinwerfer in der Fachwerkstatt oder bei einer Tankstelle einstellen. Nur richtig eingestellte Scheinwerfer sorgen für optimales Licht.

Noch ein Tip:

Halten Sie die Streuscheiben sauber. Schmutz kann bis zu 80% an Lichtleistung schlucken, Haben Sie Ersatz-Lampen und Sicherungen im Wagen? Wenn Sie Fragen oder Einbauprobleme haben: Rufen Sie den Hella Kundendienst an.

Telefon 

(0180) 5 25 00 02

E-mail:

technischer.kundendienst@hella.de

Tools Required

- Folding rule
- Cutting pliers
- Ring spanner SW 10
- Inbus spanner SW 5
- Cross recessed-head screwdriver
- Drill with bit Ø 3/ 6.5 mm

Page 3 Mounting Steps

Mounting possible suspended or standing, above or below the bumper.

Headlamps may not vibrate, extend beyond the hood of the engine and must be attached symmetrically.

Determine position of mounting and mark fastening points.

Drill with 3 mm and 6.5 mm. Seal drilled metal parts with rust protection ①.

Insert large seal ③ into the guidance groove of the housing. Insert small seal ④ into the cover ⑤. Depending on the desired passage of cable ⑥, clip on cover.

Pre-mount holder ② and put together with housing according to desired position ⑥. Tighten screws by hand.

Hella readable, for suspended mounting, open housing and turn reflector with cover lens.

Fasten marker lamp ⑦ with holding bracket, protected from vision and spray water near the headlamp (length of cable max. 45 cm).

Make sure that the supply cable between headlamp and marker lamp is not turned more than 90° and/or bent by a radius of less than 20 mm.

Place plug ⑧ onto lamp, press in, hold and screw in securing screw.

Page 4 Electrics

Diagram A: individual headlamp

Diagram B: headlamp set

Cable colours:

A = brown

C = blue

B = red

D = yellow/grey

Install relay protected from spray water with terminals pointing downwards.

Use only the supplied special cable set for making the electrical connection.

Loosen the earthing cable from the battery and make the electrical connection in accordance with the circuit diagram.

Connect earthing cable (-) again, check light system. Align headlamps, tighten screws and fasten connecting cables securely.

In case of an extension of the cable set, make sure that the cable cross-section is sufficient. The cable resistance between marker lamp and battery may not exceed a resistance of 150 mOhm (at 12V) or 300 mOhm (at 24 V).

Safety Instructions

IMPORTANT

The electrical connection between the headlamp and the marker lamp conducts high-voltage and may not be cut-off.

Always switch off headlamps before replacing the bulbs and cut-off from the supply voltage.

Never put your hand into the plug.

The marker lamp may never be operated without the bulb as this can result in dangerous voltage sparkovers on the plug which lead to damage.

Allow the bulb to cool first of all.

When replacing the bulbs, use protective goggles and safety gloves.

The glass body of the Xenon bulb is filled with gases and metal vapours and is under pressure (risk of splinters).

Never touch the glass tubes of the Xenon bulb, only grip the bulb by the base.

Remove finger prints on the glass tubes with a clean cloth and alcohol.

Only operate the bulb in closed headlamp.

Page 5

Replacing the Xenon bulb

- ① Loosen securing screws
- ② Turn connecting plug and remove.
- ③ Unlock headlamp insert using enclosed tool and remove.
- ④ Unlock bayonet ring to the left and remove.
- ⑤ Replace lamp and lock bayonet ring to the right.
- ⑥ Put headlamp insert and housing together and allow to snap in audibly on both sides.

Put connecting plug onto bulb again, press in and stop, screw in safety screw.

Dispose of the replaced Xenon bulb as special waste. Check function and adjustment of the headlamps.

Have the driving headlamps adjusted in a specialist garage or at a service station. Only correctly adjusted headlamps provide optimum light.

One more tip:

Keep the cover lens clean. Dirt can absorb up to 80% of the light output.

Do you have spare bulbs and fuses in the car?

If you have questions or problems with installation: ring up the Hella customer surface.

Outillage nécessaire

- Mètre pliant

- Pince universelle
- Clé plate ou polygonale de 10
- Clé Allen de 5

- Tournevis cruciforme
- Perceuse avec mèches
Ø 3 / 6,5 mm

Page 3 Etapes de montage

Montage vertical ou suspendu, au dessus ou au dessous du bouclier. Les projecteurs ne doivent ni vibrer ni dépasser la hauteur du capot et sont à monter de façon symétrique.

Déterminer la position de montage et repérer les points de fixation sur la carrosserie.

Commencer par percer à Ø 3 mm puis à Ø 6,5 mm. Enduire la carrosserie aux endroits percés d'un produit antirouille ①.

Poser le grand joint ③ dans la rainure de guidage du boîtier. Poser le petit joint ④ dans le capot de protection ⑤. Suivant le type de passage de câble souhaité ⑥, clipser le capot de protection.

Préassembler les éléments du support ② et assembler avec le boîtier en fonction de la position ⑥ désirée.

Le logo Hella doit être lisible.
En cas de montage vertical, ouvrir le boîtier et tourner le réflecteur avec la glace (page 5, fig. 3).

Fixer le ballast ⑦ à l'aide de l'étrier de fixation à proximité du projecteur et s'assurer qu'il soit à l'abri des regards et des projections d'eau (longueur de câble 45 cm max.).

Veiller à ce que le câble d'alimentation entre le projecteur et le ballast ne soit pas tordu à un angle au-delà de 90° ou qu'il ne soit pas plié à un rayon inférieur à 20 mm.

Brancher le connecteur ⑧ à la lampe, l'enfoncer jusqu'à ce qu'il s'enclenche. Poser la vis de blocage.

Page 4 Branchement électrique

Fig. A : projecteur seul

Fig. B : kit de projecteurs

Couleur des câbles :

A = marron

C = bleu

B = rouge

D = jaune/gris

Monter le relais avec les languettes de raccordement vers le bas pour les protéger contre les projections d'eau.

Pour le branchement électrique utiliser uniquement le faisceau de câbles spécial fourni.

Déconnecter d'abord la tresse de masse (-) de la batterie, puis effectuer le branchement électrique selon le schéma de connexion.

Reconnecter la tresse de masse (-) à la batterie. Contrôler le dispositif d'éclairage, régler les projecteurs,

serrer les vis à fond et fixer correctement les fils de connexion.

En cas de rallonge pour le faisceau de câbles, veiller à ce que la section de câble soit appropriée. La résistivité du câble entre le ballast et la batterie ne doit pas dépasser une résistance de 150 m ohm à 12 V ou 300 m ohm à 24 V.

Consignes de sécurité

IMPORTANT

Le branchement électrique entre le projecteur et le ballast est sous haute tension et ne doit pas être déconnecté.

Toujours éteindre les projecteurs et les mettre hors tension avant de changer la lampe.

Ne jamais mettre les doigts dans le connecteur.

Le ballast ne doit jamais fonctionner sans la lampe afin d'éviter des décharges dangereuses de tension au niveau du connecteur, de telles décharges pouvant endommager le système.

Laisser tout d'abord refroidir la lampe.

Lors du remplacement de la lampe porter des lunettes et des gants de protection.

L'ampoule de la lampe au xénon contient différents gaz et vapeurs métalliques, elle est donc sous pression (d'où un risque de bris).

Ne jamais saisir la lampe au xénon par l'ampoule, prendre la lampe par le culot uniquement.

Essuyer toute trace de doigts sur l'ampoule à l'aide d'un chiffon propre imbibé d'alcool.

Ne faire fonctionner la lampe que lorsque le projecteur est refermé.

Page 5 Remplacement de la lampe au xénon

- ① Déposer la vis de blocage.
- ② Tourner le connecteur et le déposer.
- ③ Déverrouiller l'optique du projecteur avec l'outillage fourni et la déposer.
- ④ Déverrouiller la bague à baïonnette en la tournant vers la gauche et la déposer.
- ⑤ Remplacer la lampe et verrouiller la bague à baïonnette en la tournant vers la droite.
- ⑥ Assembler l'optique du projecteur et le boîtier et les clipser ensemble de manière audible.

Remettre le connecteur sur la lampe, l'enfoncer et le bloquer.

Reposer la vis d'arrêt.

Remettre la lampe au xénon usée à un service de traitement spécial des déchets.

Contrôler la fonction et le réglage des projecteurs.

Faire régler les projecteurs longue-portée dans un garage ou une station-service spécialisé. Seuls des projecteurs bien réglés assurent un éclairage optimal.

Encore un conseil:

Veillez à la propreté des glaces car la saleté peut absorber jusqu'à 80% de la lumière. S'assurer que des lampes et des fusibles de remplacement sont à bord du véhicule. Pour tous renseignements ou problèmes de montage, veuillez s.v.p. vous adresser à votre revendeur habituel.

Nödvändiga verktyg

- tumstock

- kombitång
- skruv- eller ringnyckel nyckelvidd 10

- insexnyckel nyckelvidd 5
- kryskskruvmejsel
- börmaskin med borr (3 / 6,5 mm)

Sida 3 Monteringssteg

Montering kan göras hängande eller stående, över eller under stötfångaren.

Strålkastarna får inte vibrera, och måste monteras symmetriskt.

Bestäm monteringsläget och rita in fästpunkterna.

Förborra med 3 mm och borra upp med 6,5 mm. Försegla borrade metalldelar med rostskyddsmedel^①. Lägga i den stora tätningringen^③ i

kåpans styrspår. Lägga i den lilla tätningringen^④ i skyddet^⑤. Snäpp på skyddet allt efter önskad ledningsdragning^⑥.

Förmontera fästet^② och sätt ihop det med kåpan beroende på vald position^⑥. Dra åt skruvarna för hand.

Hella läsbart, öppna kåpan vid hängande montering och vrid reflektorn med lyktglaset (sida 5, bild 3).

Fäst förkopplingsdonet^⑦ med fästbygeln sikt- och stänkvattenskyddat i närheten av strålkastaren (ledningslängd max. 45 cm).

Se till att försörjningsledningen mellan strålkastare och förkopplingsdon inte vrids mer än 90° och/eller böjs med en radie mindre än 20 mm.

Sätt i stickkontakten^⑧ i lampan, tryck in och håll fast den och skruva i låsskruven.

Sida 4 Elektrisk anslutning

Bild A: enkelstrålkastare

Bild B: strålkastarset

Kabelfärger:

A = brun **C** = blå

B = röd **D** = gul/grå

Montera reläet stänkvattenskyddat med anslutningarna nedåt.

Använd uteslutande den medföljande specialkabelsatsen för den elektriska anslutningen.

Lossa till att börja med jordledningen från batteriet, genomför därefter den elektriska anslutningen motsvarande anslutningsschemat.

Anslut batteriets jordledning (-) igen. Kontrollera ljusanläggningen, rikta strålkastarna, dra åt skruvarna och

fäst anslutningledningarna säkert igen.

Vid en förlängning av kabelsatsen måste man se till att kabelarean är tillräcklig.

Ledningsresistansen mellan förkopplingsdon och batteri får inte överskrida en resistans på 150 mOhm (vid 12 V) eller 300 mOhm (vid 24 V).

Säkerhetsanvisningar

VIKTIGT!

Den elektriska förbindelsen mellan strålkastare och förkopplingsdon leder högspänning och får inte brytas.

Släck alltid av strålkastarna före lampbyte och bryt dem från försörjningsspänningen.

Ta aldrig i stickkontakten.

Förkopplingsdonet får aldrig användas utan lampa, eftersom det kan uppstå farliga spänningsöverslag på stickkontakten, vilka leder till skador.

Låt lampan svalna först.

Använd skyddsglasögon och säkerhetshandskar vid lampbyte.

Xenon-lampans glaskropp är fylld med olika gaser och metallångor och står under tryck (splitterfara).

Berör aldrig Xenon-lampans glaskolv, utan greppa lampan endast i sockeln.

Avlägsna fingeravtryck på glaskolven noga med en ren trasa och alkohol.

Använd lampan endast i slutna strålkastare.

Sida 5

Byte av Xenon-lampan

- ① Lossa låsskruven.
- ② Vrid och dra ur stickkontakten.
- ③ Öppna upp strålkastarinsatsen med medföljande verktyg och ta ur den.
- ④ Öppna upp bajonettringen åt vänster och dra av den.
- ⑤ Byt ut lampan och vrid bajonettringen åt höger.
- ⑥ Sätt ihop strålkastarinsatsen och kåpan och "klicka" i dem hörbart på båda sidor.

Sätt i stickkontakten i lampan igen, tryck i och håll fast den, skruva i låsskruven.

Avfallshantera den utbytta Xenon-lampan som farligt avfall. Kontrollera strålkastarnas funktion och inställning.

Låt en fackverkstad eller en bensinstation ställa in fjärrstrålkastarna. Endast korrekt inställda strålkastare ger optimalt ljus.

Ett tips till:

Håll lyktglasen rena. Smuts kan absorbera upp till 80% av ljuset. Ha alltid reservlampor och säkringar i bilen.

Benodigd Werktuig:

- Duimstok of rolmaat

- Combinatietang
- Steek- of ringsleutel SW 10
- Inbussleutel SW 5

- Kruiskopschroevendraaier
- Boormachine met boor
Ø 3/6,5 mm

Blz. 3 Montagestappen

Montage hangend of staand, boven of onder de bumper mogelijk. De verstralers mogen niet vibreran en boven de motorkap uitsteken en moeten symmetrisch worden aangebracht.

De montageplaats vaststellen en bevestigingspunten aftekenen.

Met 3 mm voorboren en 6,5 mm uitboren. De geboorde gaten met roestbescherming verzegelen^①.

Grote rubberen ring^③ in de geleidegroef van het huis leggen. De kleine ring^④ in de afdekking^⑤ leggen. Afhankelijk van kabeltraject^⑥ afdekking vastklikken.

De steun vormmonteren^② en met het huis in de gewenste positie^⑥ monteren. De schroeven worden met de hand aangedraaid.

„Hella“ leesbaar, bij hangende montage het huis openen en de reflector met lampglas 180° draaien (blz. 5, afb. 3)

Bevestig de voorschakelektronika^⑦ met bevestigingsbeugel spatwaterdicht in de buurt van de lamp (kabelenlge max.45 cm). Let erop, dat de hoogspanningskabel tussen verstraler en voorschakelektronica niet meer dan 90° wordt verdraaid en/of een radius van kleiner dan 20 mm wordt gebogen.

Stekker^⑧ op lamp steken, indrukken, arreteren en borgschroef vastdraaien.

Blz. 4 Elektrische installatie

Afb. A: Enkele verstraler

Afb. B: Verstralerset

Kabelkleuren;

A = bruin

C = blauw

B = rood

D = geel/grijs

Relais spatwaterdicht met aansluitingsklemmen naar beneden inbouwen.

Gebruik voor de elektrische aansluiting uitsluitend de meegeleverde speciale kabelset.

Maak de massakabel van de accu los. Voer daarna de elektrische aansluiting volgens het aansluitschema uit.

Massaleiding (-) weer op de accu aansluiten. Licht controleren, verstralers afstellen,

schroeven vastdraaien en aansluitingskabels veilig bevestigen.

Bij verlenging van de kabelset moet op een juiste kabeldiameter worden gelet. De geleidingweerstand vande voorschakelektronica en accu mag niet hoger zijn dan 150 mOhm (bij 12 V) of 300 mOhm (bij 24 V).

Veiligheidsaanwijzingen

BELANGRIJK!

De elektrische verbinding tussen verstraler en voorschakel-elektronica voert hoogspanning en mag niet worden gescheiden.

De verstraler voor het verwisselen van de lamp altijd uitschakelen en van de verzorgingsspanning loskoppelen.

Nooit de stekeraansluitingen aanraken.

Blz. 5 Vervanging van de xenonlamp

- ① Bevestigingsschroef losdraaien.
- ② Aansluitstekker draaien en lostrekken.
- ③ Verstralerezet met bijgevoegd gereedschap ontgrendelen en eruit nemen.
- ④ Bajonetring naar links ontgrendelen en lostrekken.
- ⑤ Lamp vervangen en bajonetring naar rechts vergrendelen.
- ⑥ Verstralerezet in huis plaatsen, zodat deze aan beide zijden hoorbaar vastklikt.

De voorschakel-elektronica mag nooit zonder lamp worden gebruikt, omdat dit tot gevaarlijke spanningssprong kan leiden, waardoor beschadigingen kunnen ontstaan.

De lamp eerst laten afkoelen.

Gebruikt U voor het verwisselen van de lamp een veiligheidsbril en veiligheidshandschoenen.

De aansluitstekker weer op de lamp steken, indrukken en arrêteren, borgschroef vastdraaien.

De vervangen xenonlamp als speciaal afval verwijderen. De functie en afstelling van de verstralers controleren.

Laat de verstralers in een professionele werkplaats of bij een servicestation afstellen. Alleen juist afgestelde verstralers zorgen voor optimaal licht.

De glasbol van de xenonlamp is met verschillende gassen en metaaldampen gevuld en staat onder druk (splintergevaar).

De glasbol van de xenonlamp nooit aanraken, de lamp alleen aan de fitting vastpakken.

Vingerafdrukken op de glasbol met een schone doek en alcohol zorgvuldig verwijderen. Lamp alleen in gesloten verstralers gebruiken.

Nog een tip:

Houd de lampglazen schoon. Vuil kan tot 85% verlies aan lichtopbrengst leiden. Heeft U reservelampen en zekeringen in de auto? Bij vragen of inbouwproblemen: belt U de Hella klantenservice :

telefoon  030-6 09 56 11

 03-8 87 97 21

Herramientas necesarias

- Metro plegable

- Alicates universales
- Llave de boca o anular, ancho de boca 10

- Llave de hexágono interior, ancho de boca 5
- Destornillador cruciforme
- Taladradora con broca Ø 3/ 6,5mm

Página 3 Fases de montaje

Es posible realizar el montaje colgando o en posición superior, por encima o por debajo del para-choques. Los faros no deberán vibrar, sobresalir del capó del motor y deberán montarse simétricamente.

Determinar la posición de montaje y marcar los puntos de fijación.

Taladrar previamente con broca de 3 mm y ampliar a continuación a 6,5 mm. Sellar las piezas de metal taladradas con protección anticorrosiva ①.

Colocar el anillo de junta grande ③ en la ranura guía de la carcasa. Colocar el anillo de junta pequeño ④ en el recubrimiento ⑤. Según se desee el tendido de cable ⑥, abrir el recubrimiento.

Premontar la sujeción ② y ensamblar con la carcasa según la posición deseada ⑥. Apretar los tornillos sólo a mano.

Cuando se trate de montaje colgando, siendo la palabra Hella legible, abrir la carcasa y girar el reflector con el cristal de dispersión. (página 5, figura 3).

Fijar el aparato de preconexión ⑦ con el estribo de sujeción de modo que no quede a la vista y protegido contra salpicaduras de agua cerca del faro (largo del cable: 45 cm como máximo).

Poner atención en que el cable de alimentación entre el faro y el aparato de preconexión no quede retorcido más de 90° y/o no forme un radio inferior a 20 mm.

Conectar el enchufe ⑧ en la lámpara, encastrar y apretar el tornillo de seguridad.

Página 4 Eléctrica

Figura A: Faro individual

Figura B: Juego de faros

Colores de los cables:

A = Marrón

C = Azul

B = Rojo

D = Amarillo/gris

Montar el relé con los bornes de conexión hacia abajo de modo que quede protegido contra salpicaduras de agua.

Para la conexión eléctrica, utilizar exclusivamente el juego especial de cables que se suministra adjuntamente.

Soltar primeramente el cable a masa de la batería, llevando a cabo a continuación la conexión eléctrica según el esquema de conexiones.

Conectar de nuevo el cable a masa (-) de la batería. Comprobar la instalación de luces.

Alinear los faros, apretar los tornillos y fijar de modo seguro los cables de conexión.

Si se prolonga el largo del cable, es necesario tener en cuenta una suficiente sección del mismo. La resistencia del cable entre el aparato de preconexión y la batería no deberá ser superior a 150 mohmios (con 12 voltios) o 300 mohmios (con 24 voltios).

Medidas de seguridad

¡IMPORTANTE!

La conexión eléctrica entre el faro y el aparato de preconexión se encuentra bajo alta tensión y no deberá separarse.

Antes de cambiar la lámpara, desconectar primeramente el faro y desconectarlo de la tensión de alimentación.

No tocar jamás el interior del enchufe.

El aparato de preconexión no deberá funcionar nunca sin la lámpara ya que ello podría originar peligrosos saltos de tensión en el enchufe los cuales pueden conducir a serios daños.

Por lo pronto, dejar que se enfríe la lámpara.

Al cambiar la lámpara utilizar gafas protectoras y guantes de seguridad.

La bombilla de xenón va rellena de diversos gases y vapores metálicos,

y se halla bajo presión (riesgo de salir despedidos fragmentos).

No tocar jamás con los dedos la ampolla de cristal de la bombilla. Coger la lámpara sólo por el portalámpara.

Limpiar con un paño limpio y con alcohol eventuales huellas dactilares en la ampolla de cristal de la bombilla.

La lámpara sólo deberá dejarse funcionar estando el faro cerrado.

Página 5 Reemplazamiento de la lámpara xenón

- 1 Soltar el tornillo de seguridad.
- 2 Girar y desconectar el enchufe.
- 3 Desbloquear la unidad de faro con la herramienta adjunta y retirarla.
- 4 Desbloquear hacia la izquierda el cierre de bayoneta y retirar.
- 5 Cambiar la lámpara y bloquear el cierre de bayoneta hacia la derecha
- 6 Ensamblar el suplemento de faro y la carcasa hasta oír que encastra por ambos lados.

Conectar de nuevo el enchufe en la lámpara, oprimir y encastrar. Apretar el tornillo de seguridad. Desechar la lámpara de xenón cambiada en la basura especial. Comprobar el funcionamiento y reglaje de los faros.

Hacer que el reglaje de los faros de luz de carretera sea realizado en un taller especializado o en una estación de servicio. Sólo unos faros correctamente ajustados ofrecen una iluminación óptima.

Un consejo más:

Mantener siempre limpios los cristales de dispersión. La suciedad puede reducir hasta en un 80% la potencia luminosa. ¿Se tiene a disposición en el vehículo bombillas y fusibles de repuesto? En el caso de tener consultas que hacer o problemas respecto al montaje, ponerse en contacto con el servicio postventa de Hella.

Attrezzi necessari

- metro pieghevole

- pinza multiuso
- chiave fissa o ad anello da 10
- chiave brugola da 5

- cacciavite a croce
- trapano con punta \varnothing 3-6,5 mm

Pagina 3 Montaggio

Il montaggio può essere ritto o appeso, sopra o sotto al paraurti.

I proiettori non devono vibrare né sporgere dal cofano e devono essere montati simmetricamente.

Definire la posizione di montaggio e contrassegnare i punti di fissaggio. Sgrossare con punta da 3 mm e rifinire con punta da 6 mm. Applicare della protezione antiruggine sui fori praticati alle parti

in metallo ①. Inserire una guarnizione ad anello grande ③ nella scanalatura di guida della carcassa ed una guarnizione ad anello piccola ④ nella calotta ⑤. Fissare la calotta con clip in funzione della lunghezza del cavo richiesto ⑥.

Premontare il supporto ②, e emontarlo sulla carcassa a seconda della posizione scelta ⑥. Serrare a fondo le viti.

Il logo Hella deve essere visibile: nel montaggio appeso aprire la carcassa e girare il riflettore con il vetro (pagina 5, figura 3).

Fissare la centralina di pre-accensione ⑦ con staffa di supporto in modo che non sia visibile e sia protetta contro gli spruzzi d'acqua, vicino al proiettore (lungh. max. del cavo 45mm).

Fare attenzione che il cavo elettrico di alimentazione fra il proiettore e la centralina di pre-accensione non ruoti più di 90° e che presenti pieghe con un raggio non inferiore a 20 mm. Infilare la spina ⑧ nella lampadina, premere, arrestare e avvitare la vite di fissaggio.

Pagina 4 Parte elettrica

Fig. A: proiettore singolo

Fig. B: kit di proiettori

Colori dei cavi:

A = marrone

C = blu

B = rosso

D = giallo/grigio

Installare il relé con gli attacchi rivolti verso il basso in un punto protetto contro gli spruzzi d'acqua.

Per il collegamento elettrico usare esclusivamente il set di cavi speciali contenuto nella fornitura.

Per prima cosa staccare il cavo di massa dalla batteria, poi far passare il collegamento elettrico secondo lo schema.

Ricollegare il cavo di massa (-) della

batteria. Controllare l'impianto luci. Allineare i proiettori, serrare le viti e fissare bene i cavi di collegamento

Per poter prolungare il set di cavi si deve fare attenzione che la sezione sia sufficiente. La resistenza del cavo fra centralina di pre-accensione e batteria non deve superare 150 mOhm (con 12 V) o 300 mOhm (con 24 Volt).

Istruzioni di sicurezza

IMPORTANTE!

Il collegamento elettrico fra proiettorie centralina di preaccensione provoca alta tensione e non deve essere tagliato.

Prima di sostituire la lampadina spegnere sempre i proiettori e staccare la tensione di alimentazione.

Non mettere mai le mani nella spina.

Pagina 3 Sostituzione lampadina xeno

- 1 Svitare la vite di fissaggio.
- 2 Girare e sfilare la spina.
- 3 Con l' attrezzo fornito sbloccare e togliere il gruppo ottico.
- 4 Girando verso sinistra sbloccare l' anello a baionetta e sfilarlo.
- 5 Sostituire la lampadina e bloccare l' anello a baionetta girando verso destra.
- 6 Assemblare il kit di proiettori e la carcassa e farli innestare sui due lati con uno scatto.

La centralina di pre-accensione non deve mai essere fatta funzionare senza lampadina dato che ciò può provocare pericolose scariche di tensione sulla spina che a loro volta possono provocare danni.

Per prima cosa far raffreddare la lampadina.

Per sostituire la lampadina usare occhiali e guanti protettivi.

Inserire nuovamente la spina sulla lampadina, premere ed arrestare, avvitare la vite di fissaggio. La lampadina xeno sostituita deve essere smaltita nei rifiuti speciali. Verificare funzionamento e messa a punto dei proiettori.

Far regolare i proiettori di profondità da una officina specializzata. Solo proiettori messi a punto correttamente forniscono una luce ottimale.

Il bulbo della lampadina xeno è pieno di gas e vapori metallici di vario genere ed è sotto pressione (pericolo di schegge).

Non toccare mai il bulbo della lampadina xeno, prendere la lampadina sempre solo dal portalampada.

Eliminare accuratamente le impronte delle dita dal bulbo della lampadina con un panno pulito e dell' alcol. Accendere la lampadina solo con i proiettori montati.

Ancora un consiglio:

Tenete i vetri dei proiettori sempre puliti. Lo sporco può assorbire fino all' 80% dell' intensità luminosa. Accertatevi di avere sempre nella vettura lampadine e fusibili di scorta. Se avete domande o problemi di montaggio rivolgetevi al Servizio Assistenza Clienti Hella:

Telefono: ☎ 02.98.28.02.22

Tarvittavat työkalut:

- Mitta
- Pihdit
- Kiintoavain 10 mm

- Kuusiokoloruuvi 5 mm
- Ristipääruuvimeisseli
- Pora ja poranterät Ø 3 / 6,5 mm

Sivu 3 Asennus

Seisova tai riippuva kiinnitys, joko puskurin ala- tai yläpuolelle: tukevasti ja symmetrisesti.

Määrittele asennuskohta ja merkitse kiinnityspisteet.

Poraa 3 ja 6,5 mm reiät. Käsittele ruostesuojalla ①.

Asenna suuri tiivistysrennas ③ kopan uriin. Laita pieni tiivistysrennas ④ suojukseen ⑤. Kiinnitä peitelevy haluamaasi asentoon (ks. kuva 6).

Esiasenna valonheittimen kiinnitysalku ② ja kiristä ruuvit käsin ⑥.

Hella-merkki luettavissa, riippuvassa asennuksessa avaa koppa ja irrota umpio (s. 5, kuva 3).

Kiinnitä muunninyksikkö ⑦ kiinnikkeellä näkö- ja roiskevesisuojaustasi valonheittimen läheisyyteen (johdon pituus maks. 45 cm), johtoa ei saa lyhentää.

Varmista ettei valonheittimen ja muunninyksikön välinen syöttöjohto väännä enemmän kuin 90 astetta ja/ tai säde kaarru 20 cm pienemmäksi.

Asenna pistoke ⑧ valonheittimeen, paina sisään, lukitse ja kierrä lukkoruuvilla.

Sivu 4 Sähköliitäntä:

Kuva A: Yksittäinen valonheitin
Kuva B: Valonheitinsarja

Johtojen värit:

A = ruskea

B = punainen

C = sininen

D = keltainen/harmaa

Asenna rele niin, että liitäntänavat osoittavat alaspäin, jolloin rele on suojattu roiskevedeltä.

Käytä sähköliitännässä yksinomaan toimituksessa mukana olevaa erikoisjohtosarjaa.

Irrota seuraavaksi maakaapeli akusta, kytke sähköliitännät ohjeen mukaisesti.

Kytke akun maajohto (-). Testaa valojen toiminta ja suuntaus, kiristä ruuvit ja varmista liitäntäjohtojen kytkennät.

Johtosarjan pidennyksessä on huomioitava johdon riittävä poikkileikkaus. Muunninyksikön ja akun johdon resistanssi ei saa ylittää 150 ohmia (12V) tai 300 ohmia (24V).

Varotoimenpiteitä

TÄRKEÄÄ!

Valonheittimien ja muunninyksikön johdoissa on korkeajännite, eikä johtoa tämän takia saa purkaa.

Kytke virta aina pois ennen polttimon vaihtoa.

Älä koske pistokkeeseen.

Muunninyksikköä ei saa käyttää ilman polttimoa, koska se saattaa aiheuttaa vaarallisia jännitteenylylöntejä pistokkeelle, ja voi rikkoa muunninyksikön. Anna polttimon jäähtyä.

Käytä polttimon vaihdon yhteydessä suojalaseja sekä -käsineitä.

Ksenon-polttimo sisältää erilaisia kaasuja ja metallihöyryjä, ja se on paineenalainen (sirpalevaara).

Älä milloinkaan koske ksenon-polttimon lasikupua, ainoastaan kantaa.

Poista sormenjäljet lasikuvusta huolellisesti puhtaalla liinalla ja alkoholilla.

Käytä polttimoa ainoastaan valonheittimen ollessa kiinni.

Sivu 5 Ksenon-polttimon vaihto

- 1 Irrota varmistusruuvi.
- 2 Irrota pistoke kiertämällä.
- 3 Irrota valonheitinumpio ohessa olevilla työkaluilla.
- 4 Irrota bajonettirengas vasemmalle kiertämällä.
- 5 Vaihda polttimo ja lukitse bajonettirengas oikealle kiertämällä.
- 6 Kokoa valonheitinumpio ja koppa, niin että lukitus kuuluu (klik).

Asenna liitäntäpistoke uudelleen polttimoon, paina sisään, kierrä lukitukseen asti. Varmista ruuvilla.

Käsittele vaihdettua ksenon-polttimoa ongelmajätteenä. Tarkista valonheittimien toiminta ja asetukset.

Anna ammattitaitoisen korjaamon tai huoltoaseman huolehtia kaukovalojen asennuksesta. Vain oikein asennetut valonheittimet huolehtivat optimaalisesta valosta.

Vielä eräs tärkeä huomautus:

Pidä lasit puhtaina. Lika vähentää valotehoa jopa 80 %. Muista varapolttimot ja sulakkeet. Käytä ainoastaan korkealaatuisia tuotteita.

© **Hella KGaA** Hueck & Co., Lippstadt



460 845-04 /01/17