

SM2404 - SM2404 E

SM2406 - SM2406 E

SM2408 - SM2408 E

SOLLEVATORE A COLONNE INDIPENDENTI
INDEPENDENT POST LIFT
HEBEBÜHNE MIT UNABHÄNGIGEN SÄULEN
ELEVATEUR A COLONNES INDEPENDANTES
ELEVADOR DE COLUMNAS INDEPENDIENTES

0523-M001-2-P1



Manuale valido per i seguenti modelli:

SM2404 - SM2404 E

SM2406 - SM2406 E

SM2408 - SM2408 E

Redatto da ESSEBI (Bologna)

- Per eventuali chiarimenti interpellare il più vicino rivenditore oppure rivolgersi direttamente a:

Servizio assistenza tecnica: SPACE s.r.l. - Via Sangano, 48 - 10090 TRANA - Torino - Italia

Tel. 011 9338865 - Fax 011 9338864 - e-mail: spacesrl@tin.it

- For any further information please contact your nearest dealer or speak directly to

Technical services: SPACE s.r.l. - Via Sangano, 48 - 10090 TRANA - Torino - Italy

Tel. 011 9338865 - Fax 011 9338864 - e-mail: spacesrl@tin.it

- Im Zweifelsfall oder bei Rückfragen wenden Sie sich bitte an den nächsten Händler oder direkt an:

SPACE s.r.l. - Kundendienst - Via Sangano, 48 - 10090 TRANA - Torino - Italien

Tel. 011 9338865 - Fax 011 9338864 - e-mail: spacesrl@tin.it

- Pour tout renseignement complémentaire s'adresser au distributeur le plus proche ou directement à:

SPACE s.r.l. - Service Après-Vente - Via Sangano, 48 - 10090 TRANA - Torino - Italie

Tel. 011 9338865 - Fax 011 9338864 - e-mail: spacesrl@tin.it

- En caso de dudas, para eventuales aclaraciones, póngase en contacto con el distribuidor más próximo ó diríjase directamente a:

SPACE s.r.l. - Servicio Post Venta - Via Sangano, 48 - 10090 TRANA - Torino - Italia

Tel. 011 9338865 - Fax 011 9338864 - e-mail: spacesrl@tin.it

0523-M001-2-P1 Rev. n. 0 (12-2006)

**ATTENZIONE!**

-Il presente manuale costituisce parte integrante del prodotto, dovrà seguire tutta la vita operativa del sollevatore.

Conservarlo, quindi, in luogo noto e facilmente accessibile e consultarlo ogni qualvolta sorgano dubbi. Tutti gli operatori al prodotto devono poter leggere il manuale. Ogni danno derivante dalla mancata osservanza delle indicazioni contenute nel presente manuale e da un uso improprio del sollevatore esime la SPACE S.R.L. da ogni responsabilità.

**CAUTION!**

-This manual is an integral part of the product and must be kept together with the lift throughout its lifetime.

It should therefore be kept in an easily accessible and familiar place and consulted when in doubt. All product operators must be able to read the manual. Any damage resulting from improper use of the lift and failure to follow the instructions contained in this manual will release SPACE S.R.L. from any liability.

**ACHTUNG!**

- Diese Anleitung ist ergänzender Bestandteil des Produktes und muss zusammen mit der Hebebühne sorgfältig aufbewahrt werden.

Die Anleitung an einem bekannten und leicht zugänglichen Ort aufbewahren und bei Bedarf zu Rate ziehen. Alle Bediener des Geräts müssen zwecks Einsichtnahme Zugang zur Anleitung haben. Alle Schäden, die auf Nichtbeachtung der in dieser Anleitung enthaltenen Anweisungen oder auf einen unsachgemäßen Betrieb der Hebebühne zurückzuführen sind, sind nicht dem Hersteller anzulasten und befreien die Firma SPACE S.R.L. von jeglicher Haftungspflicht.











**ATTENTION!**

- La présente notice est partie intégrante du produit; elle devra accompagner l'élévateur pendant toute la durée de son fonctionnement. Elle doit donc être conservée dans un endroit connu et facilement accessible et être consultée au moindre doute. Tous les opérateurs qui utilisent le pont doivent pouvoir lire la notice. La Société SPACE S.R.L. décline toute responsabilité en cas de dommage dérivant du non-respect des instructions de la présente notice ou d'utilisation incorrecte.

**¡ATENCIÓN!**

- El presente manual forma parte integrante del producto y por lo tanto deberá seguir toda la vida operativa del elevador. Conservarlo, por lo tanto, en un sitio conocido, fácilmente accesible y consultarlo cada vez que surjan dudas. Todos los operadores que utilizan el elevador tienen que poder leer el manual. Cualquier daño que derive de la falta de respeto de las indicaciones contenidas en el presente manual, o del uso incorrecto del elevador exime de toda responsabilidad a la empresa SPACE S.R.L.

SIMBOLOGIA UTILIZZATA NEL MANUALE
SYMBOLS USED IN THE MANUAL
IN DER BETRIEBANLEITUNG VERWENDETE ZEICHEN
SYMBOLES UTILISES DANS LA NOTICE
SIMBOLOS UTILIZADOS EN EL MANUAL

	SIMBOLI	SYMBOLS	ZEICHEN	SYMBOLES	SIMBOLOS
	Sollevamento dall'alto	Lifting from above	Anheben von oben	Levage par le haut	Elevación por la parte superior
	Movimentazione con carrello elevatore o transpallets	Moving with fork lift truck or transpallets	Transport mit Gabelstapler oder auf Palettenhubwagen	Déplacement avec chariot élévateur ou transpalette	Desplazamiento con carretilla elevadora o transpaletas
	Indossare guanti da lavoro	Wear working gloves	Der Arbeit angemessene Handschuhe tragen	Porter des gants de travail	Colocarse guantes de trabajo
	Calzare scarpe da lavoro	Wear working shoes	Der Arbeit angemessene Schuhe tragen	Mettre des chaussures de travail	Usar zapatos de trabajo
	Non passare né sostare sotto carichi sospesi	Do not walk or stay beneath suspended loads	Sich nicht unter gehobener Last aufhalten oder durchgehen	Ne pas passer ni s'arrêter au-dessous des charges suspendues	No pasar ni permanecer debajo de cargas suspendidas
	Personale specializzato	Specialist staff	Qualifiziertes Fachpersonal	Personnel qualifié	Personal especializado
	Attenzione!	Caution!	Achtung!	Attention !	¡Atención!
	Organi meccanici in movimento	Working mechanical parts	Mechanische Organe in Bewegung	Organes mécaniques en mouvement	Órganos mecánicos en movimiento
	Schiacciamento	Crushing	Quetschgefahr	Risques d'écrasement	Aplastés
	Obbligo	Obligation	Pflicht	Obligation	Obligación

INDICE

0. NORME GENERALI DI SICUREZZA

0.1 Indicazioni dei rischi residui

1. DISPOSITIVI DI SICUREZZA

- 1.1 Interruttore generale lucchettabile
- 1.2 Sistema a uomo presente
- 1.3 Blocco meccanico d'emergenza
- 1.4 Riallineamento automatico carrelli
- 1.5 Blocco di emergenza
- 1.6 Manovre permesse in condizioni di emergenza
- 1.7 Arresto usura chiocciola
- 1.8 Arresto per ostacolo
- 1.9 Pittogrammi presenti sul sollevatore

2. DESTINAZIONE D'USO**3. DATI TECNICI**

3.1 Movimentazione e preinstallazione

4. DESCRIZIONE DEL SOLLEVATORE

- 4.1 Caratteristiche tecniche principali
- 4.2 Attitudine all'impiego

5. VERIFICA DEI REQUISITI MINIMI RICHIESTI PER LUOGO DI INSTALLAZIONE**6. ISTRUZIONI PER L'USO**

- 6.1 Requisiti per l'installazione
- 6.2 Controllo tensione elettrica
- 6.3 Allacciamento alla rete elettrica
 - 6.3.1 Cavo per alimentazione elettrica
- 6.4 Trasformazione 6/8 colonne
- 6.5 Commutazione PLC
- 6.6 Trasformazione da 6/8 colonne a 4 colonne
- 6.7 Allacciamento cavi
- 6.8 Allacciamento cavo di interconnessione

7. ISTRUZIONI PER L'USO DEL SOLLEVATORE

- 7.1 Uso improprio del sollevatore
- 7.2 Uso di accessori
- 7.3 Addestramento del personale preposto
- 7.4 Precauzioni d'uso
- 7.5 Identificazione dei comandi e loro funzione
- 7.6 Completamento e controllo
- 7.7 Smontaggio
- 7.8 Posizionamento per il sollevamento autoveicolo
- 7.9 Funzionamento simultaneo con coppie di colonne sfalsate
- 7.10 Funzionamento singolo
- 7.11 Colonnelle di supporto (optional)

8. INCONVENIENTI

8.1 Elenco segnalazioni

9. MANUTENZIONE

- 9.1 Guide di scorrimento
- 9.2 Vaschette di lubrificazione
- 9.3 Chiocciola portanti
- 9.4 Cuscinetti
- 9.5 Pulizia e verifiche funzionamento dispositivi di sicurezza

10. ACCANTONAMENTO

10.1 Rottamazione

11. IMPIANTO ELETTRICO

- 11.1 Impianto elettrico quadro secondario
- 11.2 Impianto elettrico quadro principale

- TAVOLE PEZZI DI RICAMBIO

CONTENTS

0. GENERAL SAFETY PRECAUTIONS

0.1 Indications of outstanding risks

1. SAFETY DEVICES

- 1.1 Padlockable main switch
- 1.2 Deadman device
- 1.3 Mechanical emergency stop
- 1.4 Automatic carriage height synchronisation
- 1.5 Emergency block
- 1.6 Manoeuvres permitted in emergency conditions
- 1.7 Nut wear stop
- 1.8 Obstacle stop
- 1.9 Pictograms on lift

2. INTENDED USE**3. TECHNICAL DETAILS**

3.1 Pre-installation and movement

4. DESCRIPTION OF LIFT

- 4.1 Main technical specifications
- 4.2 Suitability to use

5. CHECKING THE MINIMUM REQUIREMENTS FOR THE PLACE OF INSTALLATION**6. INSTRUCTIONS FOR USE**

- 6.1 Installation requirements
- 6.2 Voltage check
- 6.3 Connecting up to the mains
 - 6.3.1 Power cable
- 6.4 Change to 6/8 pillars
- 6.5 PLC switching
- 6.6 Change from 6/8 to 4 pillar lift
- 6.7 Cable connection
- 6.8 Interconnection cable

7. INSTRUCTIONS FOR USING THE LIFT

- 7.1 Improper use of the lift
- 7.2 Use of accessories
- 7.3 Staff training
- 7.4 Important checks to be made
- 7.5 Description and function of controls
- 7.6 Completion and check
- 7.7 Dismantling
- 7.8 Positioning for vehicle lifting

- 7.9 Simultaneous operation with staggered column pairs
- 7.10 Single operation
- 7.11 Support posts (optional)

8. TROUBLESHOOTING

8.1 Signals list

9. MAINTENANCE

- 9.1 Slideways
- 9.2 Lubrication tanks
- 9.3 Main nuts
- 9.4 Bearings
- 9.5 Safety devices cleaning and operational tests

10. STORAGE

10.1 Scrapping

11. WIRING DIAGRAM

- 11.1 Wiring diagram secondary board
- 11.2 Wiring diagram main board

- SPARE PARTS TABLES

INHALTSVERZEICHNIS

0. ALLGEMEINE**SICHERHEITSVORSCHRIFTEN**

0.1 Hinweise zu den Restrisiken

1. SICHERHEITSEINRICHTUNGEN

- 1.1 Verriegelbarer Hauptschalter
- 1.2 Totmann-System
- 1.3 Mechanische Not-Aus-Vorrichtung
- 1.4 Gleichlaufregelung der Hubwagen
- 1.5 Not-Aus
- 1.6 Bei Not-Aus zugelassene Bewegungen
- 1.7 Abschaltung bei Tragmutterabnutzung
- 1.8 Abschaltung bei Hindernis
- 1.9 Auf der Hebebühne vorhandene Gefahrenzeichen

2. BESTIMMUNGSGEMÄSSE VERWENDUNG**3. TECHNISCHE DATEN**

3.1. Transport und Installationsvorbereitung

4. BESCHREIBUNG DER HEWEBÜHNE

- 4.1 Technische Haupteigenschaften
- 4.2 Betriebstüchtigkeit

5. KONTROLLE DER MINDESTANFORDERUNGEN AN DEN AUFSTELLUNGORT**6. GEBRAUCHSANLEITUNG**

- 6.1 Installationsanforderungen
- 6.2 Kontrolle der Spannung
- 6.3 Netzanschluss
 - 6.3.1 Speisungskabel
- 6.4 Umwandlung der Hebebühne mit 6/8 Säulen
- 6.5 PLC-Umschaltung
- 6.6 Umwandlung von 6/8 auf 4 Säulen
- 6.7 Kabelanschluss
- 6.8 Anschluss der Verbindungskabel

7. ANWEISUNGEN FÜR DIE BEDIENUNG DER HEWEBÜHNE

- 7.1 Unsachgemäße Bedienung der Hebebühne
- 7.2 Gebrauch von Zubehörteilen
- 7.3 Schulung des Bedienungspersonals
- 7.4 Vorsichtsmaßnahmen
- 7.5 Steuerungen und deren Funktionen
- 7.6 Komplettierung und Kontrolle
- 7.7 Demontage
- 7.8 Positionieren für das Heben von

Fahrzeugen

- 7.9 Gleichzeitiger Betrieb mit versetzten Säulen-Paaren
- 7.10 Einzel-Betrieb
- 7.11 Stützsäulen (optional)

8. BETRIEBSSTÖRUNGEN

8.1 Verzeichnis der Signallampen

9. INSTANDHALTUNG

- 9.1 Gleitbahnen
- 9.2 Schmierbehälter
- 9.3 Tragmuttern
- 9.5 Reinigung und Betriebskontrollen der Sicherheitsvorrichtungen

10. EINLAGERUNG

10.1 Verschrottung

11 ELEKTROANLAGE

- 11.1 Elektrischen Anlage - zusatzschalttafel
- 11.2 Elektrischen Anlage - hauptschalttafel

- ERSATZTEILELISTEN

INDEX

0. NORMES GENERALES DE SECURITE

0.1 Risques résiduels

1. DISPOSITIFS DE SECURITE

- 1.1 Interrupteur principal verrouillable
- 1.2 Système de sécurité «à homme présent»
- 1.3 Arrêt mécanique d'urgence
- 1.4 Réalignement automatique des chariots
- 1.5 Arrêt d'urgence
- 1.6 Manœuvres autorisées en conditions d'urgence
- 1.7 Arrêt usure écrous
- 1.8 Arrêt à cause d'un obstacle
- 1.9 Pictogrammes présents sur l'élévateur

2. DESTINATION D'UTILISATION**3. CARACTERISTIQUES TECHNIQUES**

3.1 Déplacement et pré-installation

4. DESCRIPTION DU PONT ELEVATEUR

- 4.1 Principales caractéristiques techniques
- 4.2 Aptitude à l'utilisation

5. VERIFICATION DES CARACTERISTIQUES MINIMUMS REQUISES POUR LE SITE D'INSTALLATION**6. INSTRUCTIONS POUR L'UTILISATION**

- 6.1 Conditions requises pour l'installation
- 6.2 Contrôle de la tension électrique
- 6.3 Branchement au réseau électrique
- 6.3.1 Câble pour l'alimentation électrique
- 6.4 Transformation à 6/8 colonnes
- 6.5 Commutation de l'api
- 6.6 Transformation de 6/8 colonnes à 4 colonnes
- 6.7 Branchements câbles
- 6.8 Branchement câble d'interconnexion

7. MODE D'EMPLOI DU PONT ELEVATEUR

- 7.1 Utilisation incorrecte de l'élévateur
- 7.2 Utilisation d'accessoires
- 7.3 Formation du personnel chargé de l'utilisation
- 7.4 Précautions d'utilisation
- 7.5 Identification et fonction des commandes
- 7.6 Fin et contrôle
- 7.7 Démontage
- 7.8 Positionnement pour le levage de la voiture
- 7.9 Fonctionnement simultané par couples de colonnes décalés
- 7.10 Fonctionnement individuel

7.11 Colonnnettes de support (optional)

8. INCONVENIENTS

8.1 Liste des signaux

9. ENTRETIEN

- 9.1 Glissières
- 9.2 Bacs de graissage
- 9.3 Ecrous porteurs
- 9.4 Roulements
- 9.5 Nettoyage et vérification du fonctionnement des dispositifs de sécurité

10. STOCKAGE

10.1 Depose

11. INSTALLATION ELECTRIQUE

- 11.1 Installation électrique tableau secondaire
- 11.2 Installation électrique tableau principal

- PLANCHES DES PIECES DE RECHANGE

INDICE

0. NORMAS GENERALES DE SEGURIDAD

0.1 Indicaciones de los riesgos residuales

1. DISPOSITIVOS DE SEGURIDAD

- 1.1 Interruptor general bajo candado
- 1.2 Sistema "hombre presente"
- 1.3 Bloqueo mecánico de emergencia
- 1.4 Alineado automático de los carros
- 1.5 Bloqueo de emergencia
- 1.6 Maniobras admitidas en condiciones de emergencia
- 1.7 Parada desgaste tornillos patrones
- 1.8 Parada por obstáculo.
- 1.9 Pictogramas presentes en el elevador

2. DESTINACIÓN DE USO**3. DATOS TÉCNICOS**

3.1 Desplazamiento y preinstalación

4. DESCRIPCIÓN DEL ELEVADOR

- 4.1 Características técnicas principales
- 4.2 Aptitud para el empleo

5. COMPROBACIÓN DE LA EXISTENCIA DE**LOS REQUISITOS MÍNIMOS NECESARIOS PARA EL SITIO DE LA INSTALACIÓN****6. INSTRUCCIONES PARA EL USO**

- 6.1 Requisitos para la instalación
- 6.2 Control de la tensión eléctrica
- 6.3 Enlace a la red eléctrica
- 6.3.1 Cable para alimentación eléctrica
- 6.4 Transformación 6/8 columnas
- 6.5 Conmutación PLC
- 6.6 Transformación de 6/8 columnas a 4 columnas
- 6.7 Conexión cables
- 6.8 Conexión cable de interconexión

7. INSTRUCCIONES PARA EL USO DEL ELEVADOR

- 7.1 Uso impropio del elevador
- 7.2 Uso de accesorios
- 7.3 Formación del personal autorizado
- 7.4 Precauciones durante el uso
- 7.5 Identificación de los mandos y sus funciones
- 7.6 Completado y control
- 7.7 Desmontaje
- 7.8 Posicionamiento para el levantamiento del

vehículo

- 7.9 Funcionamiento simultáneo con parejas de columnas descentradas
- 7.10 Funcionamiento individual
- 7.11 Columnas de soporte (optional)

8. INCONVENIENTS

8.1 Lista de las señales

9. MANTENIMIENTO

- 9.1 Guías de deslizamiento
- 9.2 Carter de lubricación
- 9.3 Tornillos patrones
- 9.4 Cojinetes
- 9.5 Limpieza y controles funcionamiento dispositivos de seguridad

10. DESUSO

10.1 Desguace

11. INSTALACIÓN ELÉCTRICA

- 11.1 Instalación eléctrica cuadro secundario
- 11.2 Instalación eléctrica cuadro principal

- TABLAS PIEZAS DE RECAMBIO**COMPOSIZIONE DEL MANUALE**

- 82 pagine (comprese le copertine)
- 73 pagine numerate
- 2 pagine in bianco
- 27 figure
- 5 tabelle
- 2 schemi

THIS MANUAL CONSISTS OF

- 82 pages (covers included)
- 73 numbered pages
- 2 blank pages
- 27 figures
- 5 tables
- 2 diagrams

ZUSAMMENSETZUNG DER ANLEITUNG

- 82 Seiten (inkl. Deckblätter)
- 73 nummerierte Seiten
- 2 leere Seiten
- 27 Abbildungen
- 5 Tabellen
- 2 Schaltpläne

COMPOSICIÓN DEL MANUAL

- 82 páginas (incluidas las portadas)
- 73 páginas numeradas
- 2 páginas en blanco
- 27 figuras
- 5 tablas
- 2 esquemas

COMPOSITION DU MANUEL

- 82 pages (y compris les couvertures)
- 73 pages numérotées
- 2 pages blanches
- 27 figures
- 5 tableaux
- 2 schémas

0. NORME GENERALI DI SICUREZZA

L'uso del sollevatore è consentito solo a personale appositamente addestrato e solo dopo aver letto e compreso il presente manuale; l'operatore deve essere autorizzato da chi ricopre il ruolo di responsabile dell'impianto. Sono vietate manomissioni o modifiche al sollevatore e ai dispositivi di sicurezza; nel caso in cui si verifichi quanto sopra scritto il costruttore si ritiene sollevato dai danni derivati.

Seguire inoltre le seguenti indicazioni:

- usare solo accessori e ricambi SPACE S.R.L. ;
- l'installazione deve essere fatta da personale autorizzato e qualificato;

- controllare che durante la fase di salita e discesa non si verifichino condizioni di pericolo; in tal caso arrestare immediatamente il sollevatore e rimuovere le cause di emergenza;

- i sollevatori devono essere posizionati correttamente sotto i pneumatici del veicolo. Vedi paragrafo 2.

Prima della salita verificare la stabilità del veicolo.

- è vietato salire o sostare sugli organi di sollevamento;
- dopo il sollevamento posizionare l'interruttore sullo "O";
- prima di sollevare verificare che il carico su ogni singola colonna non ecceda la portata prevista.

E' vietato utilizzare il sollevatore in caso di vento. Vedi paragrafo 2.

0. GENERAL SAFETY PRECAUTIONS

The lift should only be used by properly trained personnel and only after reading and understanding this manual. The operator must be authorised by the person in charge of the plant. Tampering with or making changes to the lift and safety devices is forbidden. Failure to comply will result in the manufacturer being released from all liability for any resulting damages.

Also follow these instructions:

- only use SPACE S.R.L. accessories and spares;
- installation must be performed by authorised and professional personnel;
- make sure no hazardous situations occur during up or down

movement of the lift. If they do, stop the lift immediately and remedy the causes of the emergency;

- lifts must be correctly positioned under the vehicle tyres. See paragraph 2.

Check for vehicle stability before lifting.

- standing on the lifting mechanisms is forbidden;
- after lifting, position the switch on "O";
- before lifting, check that the load on each post does not exceed the recommended capacity.

Do not use the lift in case of wind. See paragraph 2.

0. ALLGEMEINE SICHERHEITSVORSCHRIFTEN

Die Hebebühne darf ausschließlich von geschultem Fachpersonal bedient werden und erst nachdem die Bedienungsanleitung aufmerksam gelesen und verstanden worden ist. Der Bediener muss zur Bedienung der Hebebühne von der Person autorisiert werden, welche die Verantwortung für die Anlage trägt. Unbefugtes Betätigen und Änderungen an der Hebebühne sowie an den Sicherheitseinrichtungen sind verboten. Bei Verstoß gegen diese Vorschriften lehnt der Hersteller jede Verantwortung für die daraus entstehenden Schäden ab. Darüber hinaus sind folgende Verhaltensmaßregeln einzuhalten:

- Nur SPACE S.R.L.-Zubehör und -Ersatzteile

verwenden;

- Die Hebebühne ist durch befugtes Fachpersonal aufzustellen;

- Sicherstellen, dass beim Heben- und Absenken der Hebebühne keine gefährlichen Situationen entstehen; ggf. die Hebebühne sofort anhalten und die Gefährdungen beseitigen;

- Die Hebearme sind richtig unter den Fahrzeugreifen zu positionieren; siehe Abschnitt 2.

Vor dem Hublauf die Stabilität des Fahrzeugs kontrollieren;

- Es ist verboten, auf die Hubelemente zu steigen oder sich auf diesen aufzuhalten.

- Nach dem Heben den Schalter auf "O" setzen;

- Vor dem Anheben des Fahrzeugs sicherstellen, dass die Last auf jeder Säule vorschriftgemäß ist

- Der Gebrauch der Hebebühne bei Wind ist verboten. Siehe Abschnitt 2.

0. NORMES GENERALES DE SECURITE

Le pont élévateur ne peut être utilisé que par un personnel ayant suivi une formation appropriée et ayant lu et compris le contenu de la présente notice ; l'opérateur doit être autorisé par la personne responsable de l'installation.

Il est strictement interdit de manipuler ou de modifier l'élévateur et les dispositifs de sécurité ; le fabricant décline toute responsabilité pour toute dérogation à ces instructions.

Respecter entre autres les instructions suivantes :

- n'utiliser que des accessoires et des pièces détachées d'origine SPACE S.R.L.;
- l'installation doit être effectuée par du personnel autorisé et

qualifié ;

contrôler l'absence de toute condition de danger pendant les manœuvres de montée et de descente ; en cas de danger, arrêter immédiatement l'élévateur et éliminer les causes à l'origine de la condition d'urgence ;

- Les élévateurs doivent être positionnés correctement sous les pneus du véhicule. Voir paragraphe 2.

Avant la montée, vérifier la stabilité du véhicule.

- Il est interdit de monter ou de rester sur les organes de levage
- Après le levage, positionner l'interrupteur sur «O» ;

- Avant d'effectuer le levage, s'assurer que la répartition de la charge sur chaque colonne ne dépasse pas la portée prévue.

Il est interdit d'utiliser l'élévateur en cas de vent. Voir paragraphe 2.

0. NORMAS GENERALES DE SEGURIDAD

El uso del elevador sólo está permitido a personal capacitado y sólo después de haber leído y comprendido el presente manual; el operador debe estar autorizado por el responsable de la instalación.

Están prohibidas las alteraciones o modificaciones del elevador y de los dispositivos de seguridad; en caso de que se verifique lo descrito anteriormente, se considera al constructor no responsable de los daños derivados.

Además, es necesario respetar las siguientes indicaciones:

- usar únicamente accesorios y recambios SPACE S.R.L. ;
- la instalación debe ser realizada por personal autorizado y calificado;

- controlar que durante la fase de subida y bajada no se

verifiquen condiciones de peligro: de ser así, detener el elevador y eliminar las causas de emergencia;

- los elevadores deben posicionarse correctamente debajo de los neumáticos del vehículo. Consultar párrafo 2.

- Antes de proceder con la subida controlar la estabilidad del vehículo.

- Se prohíbe subirse o permanecer sobre los órganos de elevación.

- después de la elevación colocar el interruptor en "O"

- antes de proceder con la elevación comprobar que la carga en cada columna no supere la capacidad prevista.

Se prohíbe utilizar el elevador en caso de viento. Consultar párrafo 2.

0.1 Indicazioni dei rischi residui

IL NOSTRO SOLLEVATORE È STATO REALIZZATO APPLICANDO SEVERE NORME PER LA RISPONDEZZA AI REQUISITI RICHIAMATI DALLE DIRETTIVE PERTINENTI. L'ANALISI DEI RISCHI È STATA EFFETTUATA ACCURATAMENTE ED I PERICOLI SONO STATI, PER QUANTO POSSIBILE, ELIMINATI.

Sono stati individuati alcuni punti a rischio che sono stati protetti con un carter e due salvapiedi in modo da impedire qualsiasi incidente.

a) Carter di protezione e chiusura parte posteriore della colonna

Questo carter impedisce all'operatore di introdurre le mani tra la vite di sollevamento durante il funzionamento del sollevatore (**la vite ruota ad una velocità molto bassa quindi non estremamente pericolosa**) ed inoltre impedisce a corpi estranei di danneggiare la vite stessa.

b) Aste salvapiedi fissate sulla base della colonna

Impediscono all'operatore di inserire il piede sotto la forca durante la discesa della stessa onde evitare schiacciamenti dell'arto.

0.1 Indication of outstanding risks

OUR LIFT HAS BEEN MANUFACTURED ACCORDING TO THE MOST STRINGENT STANDARDS REQUIRED BY THE APPLICABLE DIRECTIVES. RISK ANALYSIS HAS BEEN CAREFULLY MADE AND ALL HAZARDS HAVE, AS FAR AS POSSIBLE, BEEN ELIMINATED.

The risk points found have been protected by a special guard and two foot guard devices in order to prevent any possible accident.

a) Guard for post rear side protection and closure

This special guard prevents both the operator from putting his hand into the lifting screw during lift operation (**screw rotates at a very low and thus not dangerous speed**) and foreign bodies from damaging the screw.

b) Foot guard rods on post basis

These devices prevent the operator from putting his foot under the fork during its downward movement and, consequently, the limb crushing.

0.1 Hinweise zu den Restrisiken

BEI DER ENTWICKLUNG UNSERER HEBEBÜHNE WURDEN STRENGE NORMEN IN ÜBEREINSTIMMUNG MIT DEN VORGESCHRIEBENEN ANFORDERUNGEN DER EINSCHLÄGIGEN RICHTLINIEN ANGEWANDT. DIE ANALYSE DER RISIKEN WURDE MIT GRÖSSTER SORGFALT AUSGEFÜHRT UND DIE GEFÄHRDUNGEN WURDEN, SOWEIT MÖGLICH, BESEITIGT.

Es bestehen einige Gefahrenbereiche, die mit Schutzgehäusen und Fußabweisern geschützt sind, um jegliche Unfälle zu vermeiden.

a) Schutzgehäuse und Verschluss des hinteren Teils der Säule

Dieses Schutzgehäuse verhindert, dass der Bediener während des Betriebs der Hebebühne mit den Händen an die Spindel gelangt (**die Spindel dreht sich mit sehr niedriger und daher nicht besonders gefährlicher Geschwindigkeit**) und beugen außerdem der Beschädigung der Spindel durch Fremdkörper vor.

b) Am Fußboden befestigte Fußabweiserstangen der Säulen

Vermeiden, dass der Bediener während des Ansenkens der Gabel mit dem Fuß unter dieselbe gelangt und beugt somit der Quetschung von Gliedmaßen vor.

0.1 Risques résiduels

L'ÉLÉVATEUR OBJET DE LA PRÉSENTE NOTICE A ÉTÉ FABRIQUÉ DANS LE RESPECT DE NORMES SÉVÈRES POUR RÉPONDRE AUX CONDITIONS REQUISES PAR LES DIRECTIVES RÉGISSANT CES APPAREILS.

UNE ANALYSE ATTENTIVE DES RISQUES A ÉTÉ RÉALISÉE ET LES DANGERS ONT ÉTÉ ÉLIMINÉS DANS LA MESURE DU POSSIBLE.

Certains points à risque ont été repérés et sont protégés par un carter et deux dispositifs de protection des pieds de façon à éviter tout accident.

a) Carter de protection et fermeture de la partie arrière de la colonne

Ce carter empêche à l'opérateur d'introduire les mains entre la vis de levage durant le fonctionnement de l'élevateur (**la vis tourne à une vitesse très faible et, par conséquent, elle n'est pas extrêmement dangereuse**), de plus, il empêche l'endommagement de la vis par l'introduction de corps étrangers.

b) Tiges de protection des pieds fixées à la base de la colonne

Elles évitent à l'opérateur d'introduire le pied sous la fourche durant sa descente afin d'éviter tout écrasement du membre.

0.1 Indicaciones de los riesgos residuales

NUESTRO ELEVADOR HA SIDO FABRICADO RESPETANDO ESTRUCTURAS NORMAS PARA RESPONDER A LOS REQUISITOS EXIGIDOS POR LAS DIRECTIVAS CORRESPONDIENTES. HA SIDO EFECTUADA UNA ATENTA ANÁLISIS DE LOS RIESGOS Y LOS PELIGROS HAN SIDO EN LO POSIBLE, ELIMINADOS.

Han sido localizadas algunas posiciones que presentaban riesgos y han sido protegidas con un carter y dos protecciones pies para impedir todo accidente.

a) Cáster de protección y cierre parte trasera de la columna

Este carter impide que el operador introduzca las manos entre el tornillo de levantamiento durante el funcionamiento del elevador (**el tornillo gira a una velocidad muy baja y por lo tanto no es extremadamente peligroso**) y además impide que cuerpos extraños perjudiquen el tornillo mismo.

b) Barras protección pies sujetadas en la base de la columna

Impiden que el operador introduzca el pie debajo de la horquilla durante la bajada de la misma evitando aplastes del miembro.

1. DISPOSITIVI DI SICUREZZA

Ogni manomissione o modifica dell'apparecchiatura non preventivamente autorizzate dal costruttore sollevano quest'ultimo da danni derivati o riferibili agli atti suddetti. La rimozione o manomissione dei dispositivi di sicurezza comporta una violazione delle Norme Europee sulla sicurezza.

1.1 Interruttore generale lucchettabile**1.2 Sistema a uomo presente**

Il sollevatore è dotato di un sistema operativo del tipo "uomo presente": le operazioni di salita o di discesa, sono immediatamente interrotte al rilascio del pulsante di comando.

1.3 Blocco meccanico d'emergenza

Il sollevatore è dotato di arresti meccanici che agiscono in caso di anomalie del finecorsa, al termine della corsa di salita o di discesa. In tali situazioni comandare a scatti la manovra opposta all'operazione precedente per una corsa di 5-10 cm. Controllare il finecorsa interessato, ed eventualmente sostituirlo.

N.B. Oltre al blocco meccanico di cui sopra può verificarsi il disinserimento della sonda termica del motore; il riarmo automatico di quest'ultima avverrà dopo circa 3 minuti.

1.4 Riallineamento automatico carrelli

Quando la differenza di altezza tra i carrelli raggiunge i 30 mm, il dispositivo di controllo interviene automaticamente per ripristinare il corretto allineamento.

1. SAFETY DEVICES

Any unauthorised modifications or tampering with the equipment release the manufacturer from any liability for damages caused or related to the above-mentioned acts. Removal or tampering with safety devices constitutes an infringement of European Safety Regulations.

1.1 Padlockable main switch**1.2 Deadman device**

The lift is equipped with a "deadman" type operative system so that up or down movement is immediately stopped when the control button is released.

1.3 Mechanical emergency stop

The lift is fitted with mechanical stops that trigger when the limit switch sends warning signals, at the end of an up or down run. In these situations, jog operate the movement opposite to the previous movement for a distance of 5-10 cm. Check the relative limit switch and replace if necessary.

NOTE: Besides the mechanical stop described above, the motor heat probe might be disabled. This is automatically reset after about 3 minutes.

1.4 Automatic carriage height synchronisation

Should the difference in level of the carriages exceed 30 mm, the control device automatically resets the correct alignment.

1. SICHERHEITSEINRICHTUNGEN

Alle eigenmächtigen Eingriffe oder Modifizierungen an Einrichtungen, die nicht zuvor vom Hersteller autorisiert wurden, entheben diesen von der Haftungspflicht für dadurch verursachte Schäden. Die Entfernung oder der Umbau der Sicherheitseinrichtungen stellt eine Verletzung der Europäischen Sicherheitsnormen dar.

1.1 Verriegelbarer Hauptschalter**1.2 Totmann-System**

Die Hebebühne ist mit einem "Totmann"-Betriebssystem ausgerüstet. Wird die Betriebstaste losgelassen, werden alle Hebe- und Senkbewegungen unverzüglich unterbrochen.

1.3 Mechanische Not-Aus-Vorrichtung

Sollte ein Hub- oder Absenkenschalter nicht funktionieren, wird

die Hebebühne über ein mechanisches Sperrsystem abgestoppt. Unter diesen Umständen die Hebebühne in umgekehrter Richtung ggf. 5 - 10 cm stoßweise zurückfahren. Den Endschalter prüfen und ggf. auswechseln.

Hinweis: Außer der mechanischen Sperre kann die obige Situation das Abschalten des Motorwärmefühlers zur Folge haben. Es muss dann das automatische Wiedereinschalten desselben (nach ggf. 3 Minuten) abgewartet werden.

1.4 Gleichlaufregelung der Hubwagen

Erreicht der Höhenunterschied der Hubwagen 30 mm, greift automatisch die Überwachungsvorrichtung ein und stellt den Gleichlauf wieder her.

1. DISPOSITIFS DE SECURITE

Toute intervention ou modification de l'appareil non préalablement autorisée par le fabricant dégage ce dernier de toute responsabilité en cas de dommages dérivant ou reductibles à ces fautes. L'enlèvement ou l'endommagement des dispositifs de sécurité constitue une violation des Normes Européennes en matière de sécurité.

1.1 Interrupteur principal verrouillable**1.2 Système de sécurité «à homme présent»**

Le pont élévateur est équipé d'un système opérationnel du type «à homme présent»: les opérations de montée ou de descente sont immédiatement interrompues au relâchement de la commande.

1.3 Arrêt mécanique d'urgence

Le pont élévateur est équipé d'arrêts mécaniques qui interviennent en cas d'anomalie du fin de course, à la fin de la course de montée ou de descente. Dans ces cas, commander la manœuvre opposée à l'opération précédente par à-coups sur une course de 5-10 cm. Contrôler le fin de course concerné et, si nécessaire, le remplacer. **N.B.:** Outre le blocage mécanique susmentionné, la sonde thermique du moteur pourrait aussi se déclencher, dans ce cas, son réarmement s'effectue automatiquement après un délais d'environ 3 minutes.

1.4 Réalignement automatique des chariots

Lorsque la différence de hauteur entre les chariots atteint 30 mm, le dispositif de contrôle intervient automatiquement pour rétablir l'alignement correct.

1. DISPOSITIVOS DE SEGURIDAD

El constructor no se responsabiliza por los daños derivados de intervenciones o modificaciones al equipo sin autorización. El desmontaje o la manumisión de los dispositivos de seguridad es una violación a las Normas Europeas sobre la seguridad.

1.1 Interruptor general bajo candado**1.2 Sistema hombre presente**

El elevador ha sido equipado con un sistema operativo de tipo "hombre presente", las operaciones de subida o de bajada se interrumpen de inmediato al soltar el pulsador de mando.

1.3 Bloqueo mecánico de emergencia

El elevador ha sido equipado con topes mecánicos que actúan en caso de anomalías del fin de carrera, al final del recorrido

de subida o de bajada. En estos casos, mandar a intervalos la maniobra contraria a la operación anterior durante un recorrido de 5-10 cm. Regular o sustituir el final de carrera correspondiente.

NOTA: Además del tope mecánico, es posible que se verifique la desconexión mecánica de la sonda térmica del motor; el rearme automático de la sonda se verifica después de 3 minutos aproximadamente.

1.4 Alineado automático de los carros

Cada vez que se produce una diferencia en altura de los carros de 30 mm, el dispositivo de control se activa automáticamente para restablecer el correcto nivelado.

1.5 Blocco di emergenza

Questo tipo di blocco interviene in caso di:

- rottura di un interruttore di prossimità induttivo (proximity)
- blocco dei motori
- malfunzionamento di qualunque tipo che impedisca la manovra di riallineo dei carrelli.

**1.6 Manovre permesse in condizioni di emergenza**

- Se occorresse togliere il veicolo dal ponte, quando il sollevatore si trova in condizione di emergenza (vedi paragrafi precedenti), è possibile far scendere singolarmente ciascuna colonna in sequenza (vedi paragrafo 7.10).

1.7 Arresto usura chiocciola

Utilizzando il sollevatore oltre il limite di usura come indicato al par. 9.3 si avrà l'intervento dell'arresto usura chiocciola. L'intervento del dispositivo consente la discesa del carico ma impedisce il sollevamento.

1.8 Arresto per ostacolo

Nel caso in cui il carrello incontri un ostacolo che ne impedisce la discesa, si avrà l'intervento dell'arresto per ostacolo. L'intervento del dispositivo consente la salita del carico ma impedisce la discesa.

Attenzione: il sollevatore scarica sull'ostacolo tutto il carico presente sulla forca.

1.5 Emergency block

This type of block occurs in the case of:

- breakage of the inductive proximity switch
- motor block
- any malfunctioning preventing carriage height synchronisation.

**1.6 Manoeuvres permitted in emergency conditions**

- Each post can be lowered in sequence (see paragraph 7.10) in order to remove the vehicle from the lift, when the lift is in the emergency state (see previous paragraphs).

1.7 Nut wear stop

If the lift is operated even beyond the wear limit (see paragraph 9.3), the nut wear stop becomes operative. This intervention allows to move down the charge but, afterwards, the carriage lifting will not be possible.

1.8 Obstacle stop

Should the carriage meet an obstacle preventing the relevant downward movement, the lift obstacle stop will become operative. This intervention allows to move up the charge but, afterwards, the carriage lowering will not be possible.

Caution: the whole charge present on the fork will be transmitted to the obstacle.

1.5 Not-Aus

Not-Aus-Abschaltung bei:

- Bruch eines Schalters im Bereich des Annäherungssensors (Proximity)
- Anhalten der Motoren
- Jeglicher Art von Fehlfunktion, welche die Gleichlaufregelung der Hubwagen behindert.

**1.6 Bei Not-Aus zugelassene Bewegungen**

- Ist das Fahrzeug bei Not-Aus der Hebebühne (siehe vorhergehende Abschnitte) auf den Boden zu bringen, kann jede Säule der Reihe nach einzeln (siehe Abschnitt 7.10) abgesenkt werden.

1.7 Abschaltung bei Tragmutterabnutzung

Wird die Hebebühne über die in Abschnitt 9.3 angegebene Grenze hinaus benutzt, greift die Sicherheitseinrichtung für die Tragmutterabnutzung ein. Bei Eingriff dieser Vorrichtung kann die Last abgesenkt aber nicht gehoben werden.

1.8 Abschaltung bei Hindernis

Stößt der Hubwagen auf ein Hindernis, welches dessen Herunterfahren verhindert, greift die Hindernis-Vorrichtung ein. Bei Eingriff dieser Vorrichtung kann die Last gehoben aber nicht abgesenkt werden.

Achtung: Die Hebebühne lässt die gesamte auf der Gabel stützende Last auf das Hindernis aus.

1.5 Arrêt d'urgence

Ce type d'arrêt intervient en cas de:

- rupture d'un interrupteur de proximité à induction (proximity)
- arrêt des moteurs
- mauvais fonctionnement de toute nature empêchant la manœuvre de réaligement des chariots.

**1.6 Manœuvres autorisées en conditions d'urgence**

- En cas de nécessité enlever le véhicule du pont, lorsque l'élévateur se trouve en condition d'urgence (voir paragraphes précédents), il est possible de faire descendre individuellement chaque colonne l'une après l'autre (voir paragraphe 7.10).

1.7 Arrêt usure écrou

En cas d'utilisation du pont élévateur au-delà de la limite d'usure, voir paragraphe 9.3, le dispositif d'arrêt usure écrou intervient. L'intervention du dispositif permet la descente de la charge mais empêche le levage.

1.8 Arrêt à cause d'un obstacle

Si le chariot rencontre un obstacle qui empêche sa descente, le dispositif d'arrêt correspondant intervient.

Cette intervention permet la montée du chariot mais empêche sa descente.

Attention: l'élévateur décharge toute la charge présente sur la fourche sur l'obstacle.

1.5 Bloqueo de emergencia

Este tipo de bloqueo interviene en caso de:

- rotura de un interruptor de proximidad inductivo (proximity)
- bloqueo de los motores
- Todo tipo de funcionamiento incorrecto que impida la maniobra de alineado de los carros.

**1.6 Maniobras admitidas en condiciones de emergencia**

- Si resulta necesario quitar el vehículo del puente, cuando el elevador se encuentra en condiciones de emergencia (consultar párrafos anteriores), es posible proceder con el descenso individual de cada columna en secuencia (consultar párrafo 7.10).

1.7 Parada desgaste tornillos patrones

Utilizando el elevador con un límite de desgaste superior a lo indicado en el párrafo 9.3 se verificará la intervención de la parada desgaste tornillo patrón.

La intervención del dispositivo permite la bajada de la carga pero impide la subida.

1.8 Parada por obstáculo

Si el carro encuentra un obstáculo que impide su bajada, se activará la parada por obstáculo.

La intervención del dispositivo permite la subida de la carga pero impide la bajada.

Atención: el elevador descarga en el obstáculo toda la carga presente en la horquilla.

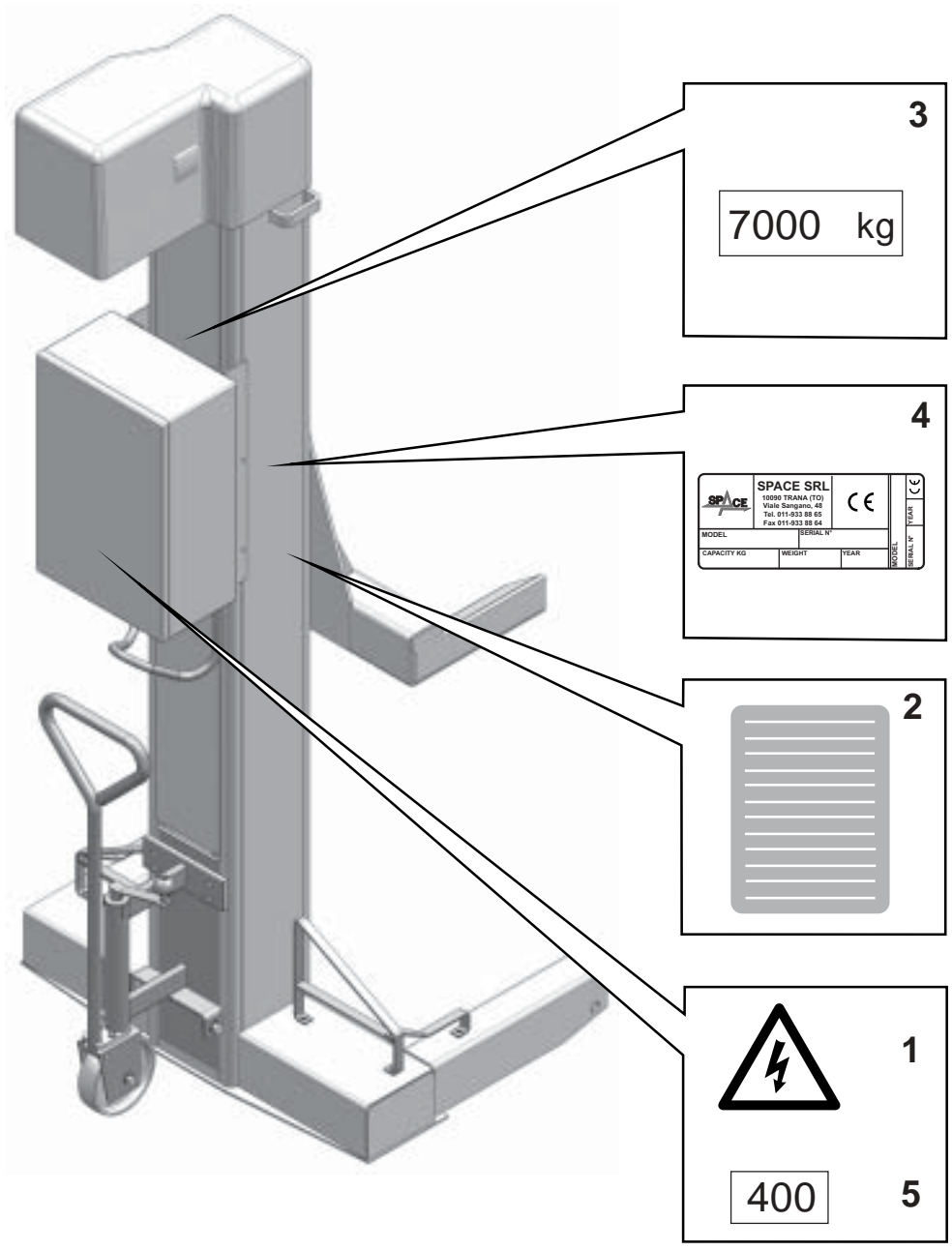

1	99990758	TARGHETTA PERICOLO	1	99990758	DANGER PLATE
2	999909829	TARGHETTA AVVERTENZE	2	999909850	WARNING PLATE
3	999909920	TARGHETTA PORTATA 7000 Kg	3	999904920	7000 Kg LOAD CAPACITY PLATE
4		TARGA MATRICOLA	4		SERIAL NUMBER PLATE
5	999912380	TARGA VOLT	5	999912380	VOLTAGE PLATE

1.9 Pittogrammi presenti sul sollevatore

VEDI FIGURA. NEL CASO CHE QUESTI PITTOGRAMMI SI DANNEGGINO E' NECESSARIO SOSTITUIRLI RICHIEDENDOLI ALLA SPACE S.R.L.

**1.9 Pictograms on lift**

SEE FIGURE. IN THE EVENT OF THESE PICTOGRAMS BEING DAMAGED, THEY MUST BE REPLACED BY NEW ONES AVAILABLE FROM SPACE S.R.L.

**1.9 Auf der Hebebühne vorhandene Gefahrenzeichen**

SIEHE ABB. EVTL. BESCHÄDIGTE GEFAHRENZEICHEN SIND BEI DER FIRMA SPACE S.R.L. ANZUFORDERN UND ZU ERSETZEN.

**1.9 Pictogrammes présents sur l'élévateur**

VOIR FIGURE. SI CÉS PICTOGRAMMES SONT ENDOMMAGES, IL EST NECESSAIRE DE LES DEMANDER A SPACE S.R.L. PUIS DE LES REMPLACER.

**1.9 Pictogramas presentes en el elevador**

VER FIGURA EN EL CASO DE QUE ESTOS PICTOGRAMAS SE ESTROPEEN, ES NECESARIO SUSTITUIRLOS, SOLICITÁNDOLOS A SPACE S.R.L.



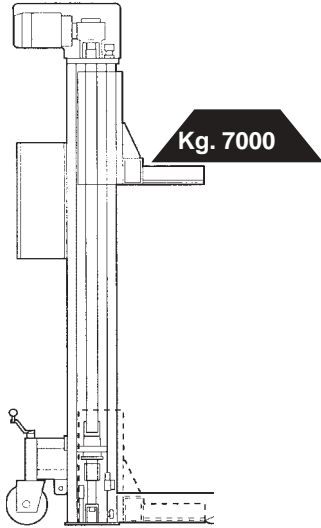

ATTENZIONE!
 WARNING!
 ACHTUNG!
 ATTENTION!
 CUIDADO!

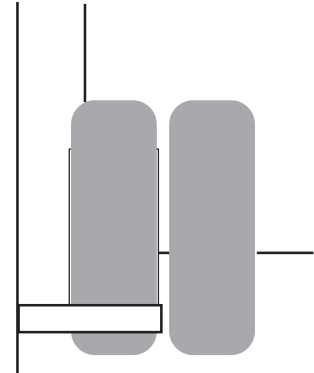
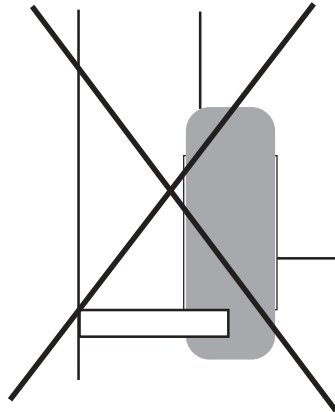
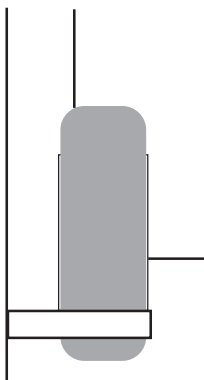
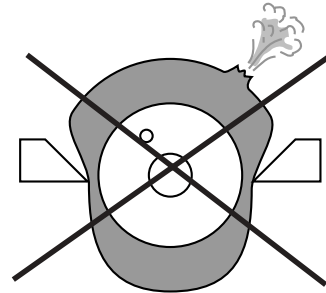
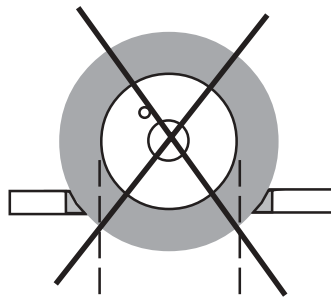
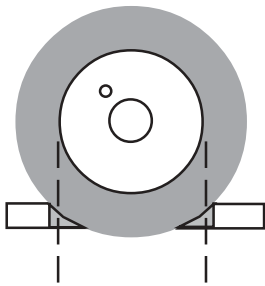
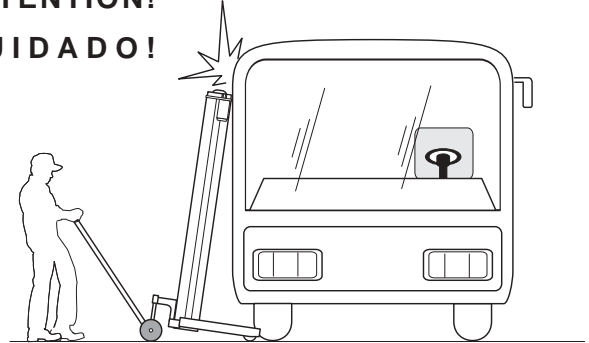

2. DESTINAZIONE D'USO

E' assolutamente vietato sollevare parzialmente un veicolo. E' consentito l'utilizzo dei sollevatori in quantità minima di quattro.

Le configurazioni possibili sono: quattro, sei e otto sollevatori

Il prodotto è destinato al sollevamento di autoveicoli; la portata è quella indicata nella targhetta matricola.

E' consentito il sollevamento di autoveicoli rispondenti ai seguenti requisiti:

- peso su ciascuna ruota non superiore alla portata del sollevatore

- le dimensioni della ruota debbono essere conformi a quanto previsto dal costruttore.

Per dimensioni di tipo diverso consultare il costruttore o provvedere al montaggio degli adattatori (optional).

Nel caso il veicolo sia provvisto di ruote gemellari verificare la portata della singola gomma.

- L'uso del sollevatore è consentito all'interno di locali chiusi, ove non sussistano pericoli di esplosione o incendio e all'esterno (il sollevatore non è idoneo ad un utilizzo in presenza di vento superiore a 50 km/h).

- Il sollevatore non è idoneo ad un utilizzo che preveda il lavaggio dei veicoli.

2. INTENDED USE

Do not partially lift a vehicle.

At least 4 lifts may be used.

Possible configurations are: four, six and eight lifts.

The product is designed for lifting vehicles. The capacity is indicated on the serial number plate.

Vehicles having the following characteristics may be lifted:

- weight on each wheel not exceeding lift capacity
- wheel dimensions should be in compliance with the manufacturer's prescriptions.

For different sizes, contact the manufacturer or use special (optional) adapters.

Should the vehicle be equipped with twin wheels, check for the capacity of each single tyre.

- The lift may only be used in enclosed areas where there is no danger of explosion or fire and outdoors (the lift is not suitable for use if the wind velocity exceeds 50 km/h).

- The lift is not suitable for use where vehicle washing is contemplated.

2. BESTIMMUNGSGEMÄSSE VERWENDUNG

Es ist strengstens verboten, ein Fahrzeug teilweise zu heben.

Es müssen stets mindestens vier Heber verwendet werden.

Mögliche Konfigurationen: vier, sechs und acht Heber.

Das Produkt ist zum Heben von Fahrzeugen vorgesehen. Die entsprechende Tragfähigkeit ist auf dem Seriennummernschild angegeben.

Gestattet wird das Heben von Fahrzeugen, die den folgenden Anforderungen entsprechen:

- Gewicht auf jedem Rad, das die Tragfähigkeit der Hebebühne nicht überschreitet.

- Die Ausmaße des Rads müssen den vom Hersteller angegebenen Bestimmungen entsprechen.

Die Verwendung abweichender Ausmaße muss mit dem Hersteller abgestimmt werden oder es müssen (optionale) Anpassvorrichtungen angebracht werden.

Im Fall von Fahrzeugen mit Zwillingsrädern, die Tragkraft der einzelnen Reifen überprüfen.

- Die Hebebühne darf ausschließlich nur in geschlossenen Räumen, wo weder Explosions- noch Brandgefahr besteht, und im Freien verwendet werden (bei einer Windstärke von über 50 km/h ist der Gebrauch der Hebebühne nicht geeignet).

- Die Hebebühne ist nicht zum Waschen von Fahrzeugen geeignet.

2. DESTINATION D'UTILISATION

Il est strictement interdit de lever partiellement un véhicule.

L'utilisation des élévateurs est autorisée en quantité minimum de quatre.

Les configurations possibles sont: quatre, six et huit élévateurs

Le pont élévateur est destiné au lavage de véhicules; la portée est celle indiquée sur la plaque de signalisation.

Il ne peut être utilisé que pour le lavage de véhicules répondant aux caractéristiques suivantes:

- le poids sur chaque roue ne doit pas dépasser la portée du pont élévateur,

- les dimensions de la roue doivent être conformes aux prescriptions du fabricant.

En cas de dimensions différentes, consulter le constructeur ou monter les adaptateurs (option).

En cas de véhicule avec roues jumelées, vérifier la portée de chaque pneu.

- L'utilisation du pont élévateur est autorisé à l'intérieur de locaux fermés, à l'abri de tout risque d'explosion ou d'incendie et à l'extérieur (l'élévateur n'est pas adapté pour une utilisation en présence de vent supérieur à 50 km/h)

- Le pont élévateur ne peut être utilisé pour laver les véhicules.

2. DESTINACIÓN DE USO

Se prohíbe levantar parcialmente un vehículo.

La cantidad mínima de elevadores admitida es de cuatro.

Las configuraciones posibles son: cuatro, seis y ocho levantadores

El producto está destinado a la elevación de vehículos; la capacidad está indicada en la placa de matrícula. Está permitida la elevación de vehículos que respondan a los siguientes requisitos:

- peso en cada rueda no superior a la capacidad del elevador
- las dimensiones de la rueda deben ser conformes con lo previsto por el constructor.

Para dimensiones diferentes consultar el constructor o montar los adaptadores (opcional).

Si el vehículo dispone de ruedas gemelas comprobar la capacidad de cada una de las ruedas.

- El uso del elevador se admite dentro de locales cerrados, en los que no exista peligro de explosión o incendio y al abierto (el elevador no es adecuado para un utilizzo en presencia de viento superior a los 50 Km/h).

- El elevador no es adecuado para usos que prevean el lavado de vehículos.

Pagina bianca per esigenze di impaginazione

This page intentionally blank

Freie Seite für Layout

Page blanche pour exigences de mise en page

Página en blanco por exigencias de compaginación

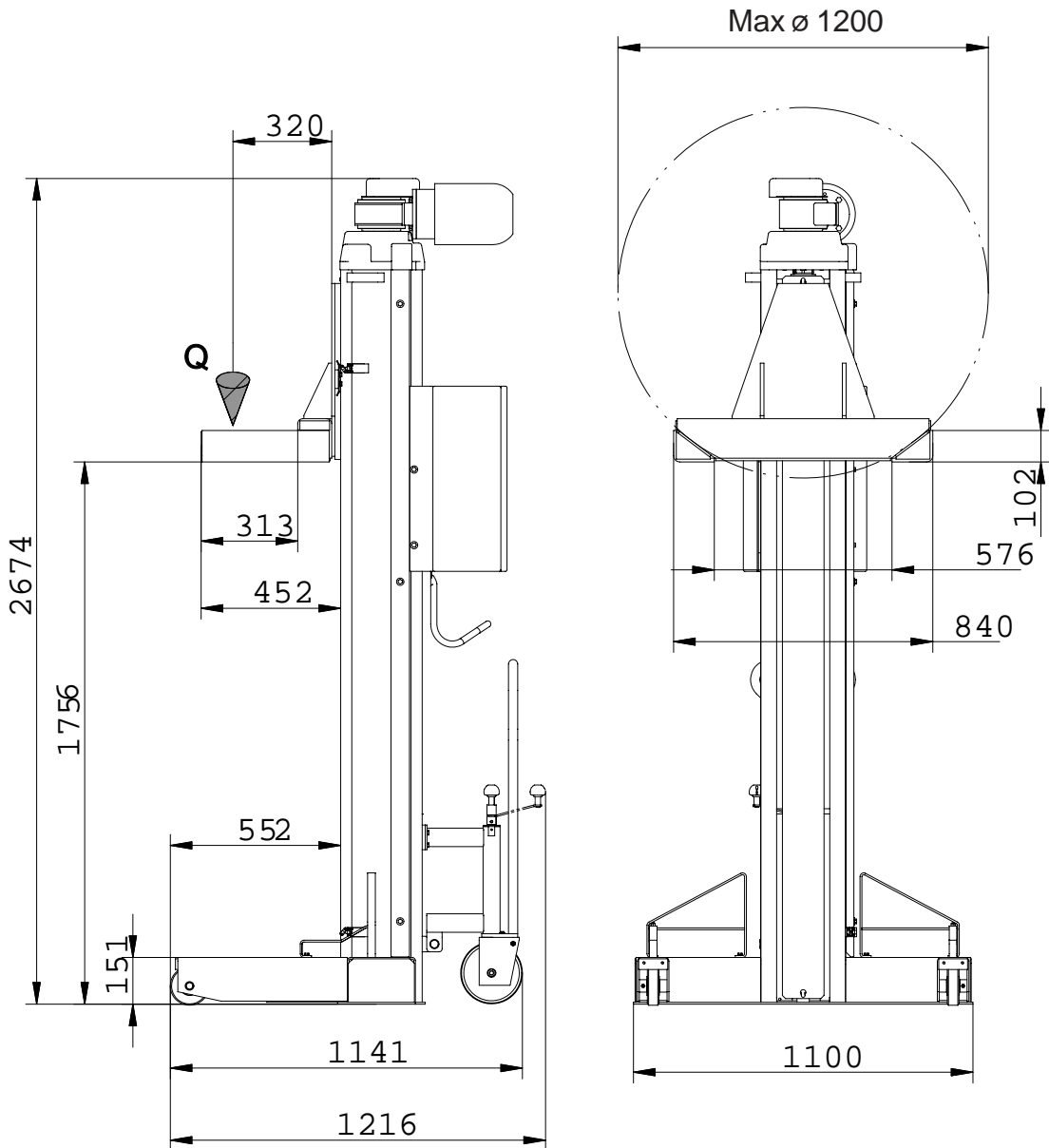

3. DATI TECNICI SM2404 - SM2404 E - SM2406 - SM2406 E - SM2408 - SM2408 E

Portata	7000 kg
Motore trifase	230/400 V - 50 Hz - 2,4 kW
Peso	550 kg
Rumorosità	≤ 70 dB (A)

3. TECHNICAL DETAILS

Capacity	7000 kg
Three-phase motor	230/400 V - 50 Hz - 2,4 kW
Weight	550 kg
Noise level	≤ 70 dB (A)

3. TECHNISCHE DATEN

Tragkraft	7000 kg
Drehstrommotor	230/400 V - 50 Hz - 2,4 kW
Gewicht	550 kg
Geräuschpegel	≤ 70 dB (A)

3. CARACTERISTIQUES TECHNIQUES

Portée	7000 kg
Moteur triphasé	230/400 V - 50 Hz - 2,4 kW
Poids	550 kg
Niveau de bruit	≤ 70 Db (a)

3. DATOS TÉCNICOS

Capacidad	7000 kg
Motor Trifásico	230/400 V - 50 Hz - 2,4 kW
Peso	550 kg
Ruidaje	≤ 70 dB (A)

**3.1 Movimentazione e preinstallazione**

- Indossare adeguati indumenti e protezioni individuali;
 - Il sollevatore viene spedito in posizione orizzontale all'interno di una cassa o verticale.
 - Verificare al momento dell'arrivo l'integrità dell'imballo.
 - Sollevare con cautela verificando il corretto **equilibrio** del carico, adoperando adeguati mezzi di sostegno del carico e in perfetta efficienza.
 - Evitare sobbalzi e strattoni improvvisi, prestare attenzione a dislivelli, cunette, ecc....;
 - Prestare la massima attenzione alle parti sporgenti: ostacoli, passaggi difficoltosi, ecc.....
 - Movimentare l'imballo mediante il transpallet o carrello elevatore.
- Smontare la parte superiore dell'imballo e le pareti laterali.

3.1 Lift handling and pre-installation

- *Wear suitable clothes and protective gear.*
 - *The lift is dispatched in a horizontal or vertical position inside a case.*
 - *Upon arrival, check for proper packaging conditions.*
 - *Lift with care, using suitable means of load support which are in perfect working order, and ensure that the load is correctly balanced.*
 - *Avoid sudden jolts and pulling, watch out for uneven surfaces, bumps, etc ...*
 - *Take special care with outjutting parts: obstacles, difficult throughways, etc ...*
 - *Use transpallet or fork lift truck to handle.*
- Remove packing top first and then side panels.*

3.1. Transport und Installationsvorbereitung

- Angemessene Kleidung anlegen und persönliche Schutzmaßnahmen treffen.
- Die Hebebühne wird in waagrecht oder senkrecht Lage in einer Kiste verpackt angeliefert.
- Bei Anlieferung die Verpackung auf ihre Integrität hin überprüfen.
- Vorsichtig anheben und dabei das korrekte Gleichgewicht der Last prüfen, dazu geeignete, sich in einwandfreiem Zustand befindende Hilfsmittel verwenden.
 - Unerwartete Erschütterungen und Ruckbewegungen vermeiden. Vorsicht bei Unebenheiten, Querrinnen usw.
 - Besondere Vorsicht bei herausstehenden Teilen: Hindernisse, schwierige Durchgänge usw. üben
- Die Verpackung mit einem Palettenhubwagen oder einem Gabelstapler heben und transportieren.
- Die obere Seite und die Seitenwände der Verpackung abnehmen.

3.1 Déplacement et pré-installation

- *Porter des vêtements et des protections individuelles adéquates.*
 - *L'élévateur est livré en position horizontale à l'intérieur d'une caisse ou à la verticale.*
 - *Vérifier l'intégrité de l'emballage à la réception du produit.*
 - *Soulever avec précaution, en vérifiant le correct équilibre de la charge et en utilisant des moyens de soutien de la charge adaptés et parfaitement fonctionnants.*
 - *Eviter les secousses et sursauts imprévus et faire attention aux différences de niveau, aux défoncements, etc...*
 - *Faire très attention aux parties saillantes: obstacles, passages difficiles, etc...*
 - *Déplacer l'emballage au moyen du transpalette ou du chariot élévateur.*
- Démonter la partie supérieure de l'emballage et les parois latérales.*

3.1 Desplazamiento y pre-instalación

- Usar prendas y protecciones individuales adecuadas.
 - El elevador se despacha en posición horizontal, dentro de una caja, o en posición vertical.
 - Al recibir la mercancía comprobar la integridad del embalaje.
 - Levantar con precaución y comprobar el correcto equilibrio de la carga, empleando medios de sostén de la carga adecuados y eficaces.
 - Evitar golpes o tirones repentinos, prestar atención a los desniveles, cunetas, etc.
 - Prestar la máxima atención a las partes sobresalientes: obstáculos, pasajes dificultosos, etc.
 - Mover el embalaje por medio de transpaleta o carretilla elevadora.
- Desmontar la parte superior del embalaje y las paredes laterales.



La fornitura comprende due casse con all'interno:

- una colonna principale e una colonna satellite
- due colonne satellite.

La colonna principale si differenzia dalle secondarie per avere un pannello di comando più grande.

The supply consists of two cases including the following:

- a main post and a secondary post
- two secondary posts.

The main post has a larger control panel.

Der Lieferumfang besteht in zwei Kisten, die folgendes beinhalten:

- eine Hauptsäule und eine Drehsäule
- zwei Drehsäulen

Die Hauptsäule unterscheidet sich von den Sekundärsäulen dadurch, dass sie eine größere Steuertafel hat.

La fourniture comprend deux caisses comprenant à l'intérieur:

- une colonne principale et une colonne satellite;
- deux colonnes satellite.

La colonne principale se différencie des secondaires car elle dispose d'un panneau de commande plus grand.

El suministro se compone de dos cajas que contienen:

- una columna principal y una columna satélite
- dos columnas satélites.

La columna principal se diferencia de las secundarias porque dispone de un tablero de mando más grande.



1200 kg

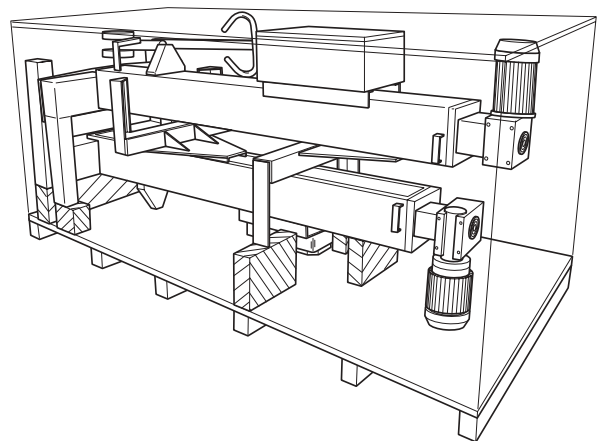

- A disimballo avvenuto verificare che non vi siano danneggiamenti e che siano presenti gli accessori che completano la fornitura.
 - Se il sollevatore si trova in posizione verticale sollevare e posizionarlo sul terreno; nel caso sia in posizione orizzontale eseguire in sequenza le operazioni illustrate nelle figure fino a portare il sollevatore in posizione verticale. - Eseguire le operazioni con molta attenzione e lentamente.

- After unpacking, check the lift for possible damages and make sure that all accessories supplied on standard are present.
 - If the lift is in vertical position, raise it and place it on the ground. If, on the contrary, the lift is in horizontal position, follow the sequence shown on the illustrations in order to place the lift in a vertical position. - Carry out all required operations very slowly with maximum care.

- Nach dem Auspacken kontrollieren, ob die Ware evtl. Beschädigungen aufweist und sicherstellen, dass das restliche Zubehör, das Teil der Ausstattung ist, vorhanden ist. - Bei senkrecht stehender Hebebühne, diese heben und auf dem Boden abstellen; bei waagrecht liegender Hebebühne die in den Abbildungen dargestellten Vorgänge in der angegebenen Reihenfolge durchführen, bis sich die Hebebühne in senkrechter Position befindet. - Die Arbeiten mit besonderer Sorgfalt und langsam durchführen.

- Une fois le déballage effectué, vérifier qu'il n'y a pas de dommages et que tous les accessoires qui complètent la fourniture sont présents. - Si l'élévateur se trouve en position verticale, le lever et le positionner au sol ; s'il est en position horizontale, exécuter les opérations indiquées sur les figures les unes après les autres jusqu'à ce qu'il soit à la verticale. - Effectuer les opérations lentement et très attentivement.

- Una vez desembalado el equipo, controlar que no haya sufrido daños y que estén presentes los otros accesorios que completan el suministro.

- Si el elevador se encuentra en posición vertical levantarlo y posicionarlo en el pavimento; si se encuentra en posición horizontal cumplir en secuencia las operaciones ilustradas en las figuras hasta colocar el elevador en posición vertical. - Efectuar las operaciones lentamente y con precaución.



Colonna principale - Main post - Hauptsäule - Colonne principale - Columna principal

1

550 kg

2

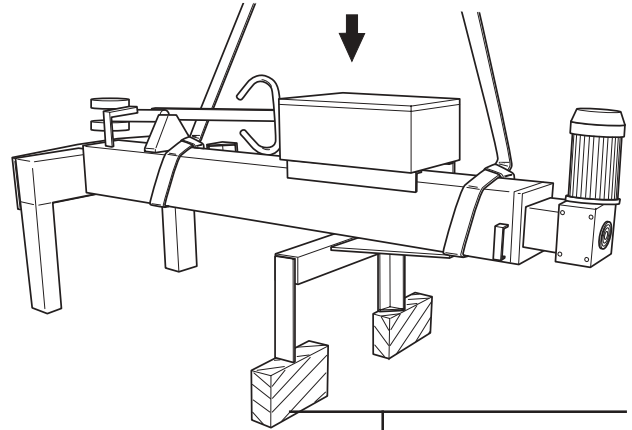
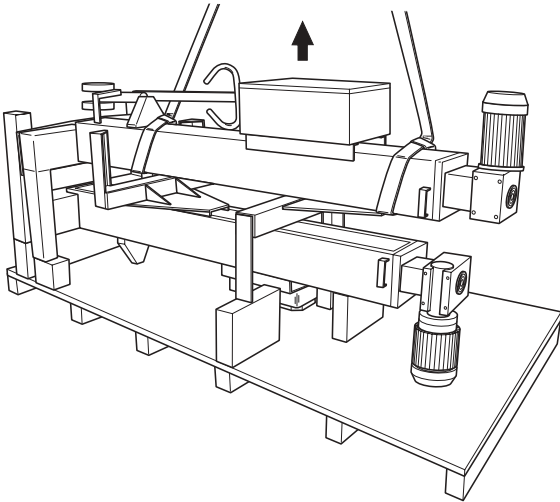

- Spessore di legno
- Wooden shim
- Holzklötz
- Cale en bois
- Espesor de madera

3

N.B: Il mezzo di sollevamento deve poter raggiungere un'altezza minima di 3000 mm
Note: the lifting means should reach a height of at least 3000 mm

HINWEIS: Die Hebevorrichtung muss eine Mindesthöhe von 3000 mm erreichen können.

N.B.: Le moyen de levage doit pouvoir atteindre une hauteur minimum de 3000 mm

N.B: El medio de levantamiento debe alcanzar una altura mínima de 3000 mm.

4

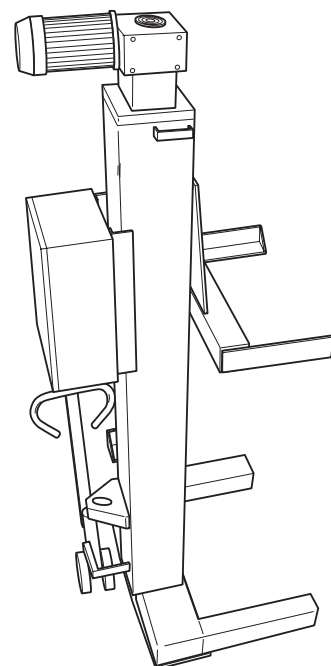
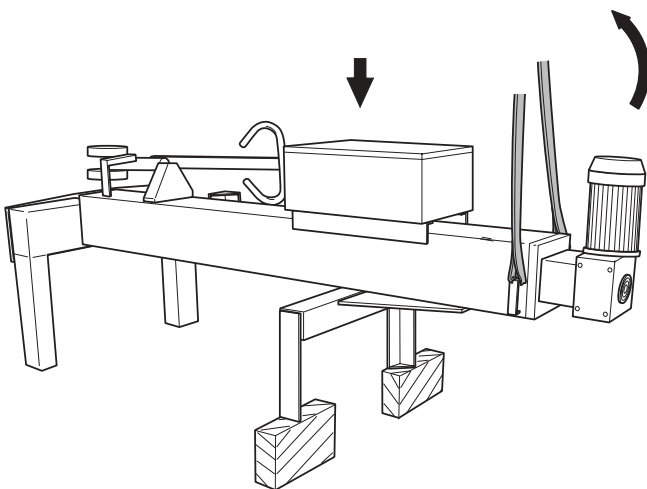



Colonna satellite - Secondary post - Drehsäule - Colonne satellite - Columna satélite

5

N.B: Il mezzo di sollevamento deve poter raggiungere un'altezza minima di 3000 mm
Note: the lifting means should reach a height of at least 3000 mm

HINWEIS: Die Hebevorrichtung muss eine Mindesthöhe von 3000 mm erreichen können.

N.B.: Le moyen de levage doit pouvoir atteindre une hauteur minimum de 3000 mm

N.B: El medio de levantamiento debe alcanzar una altura mínima de 3000 mm.

6

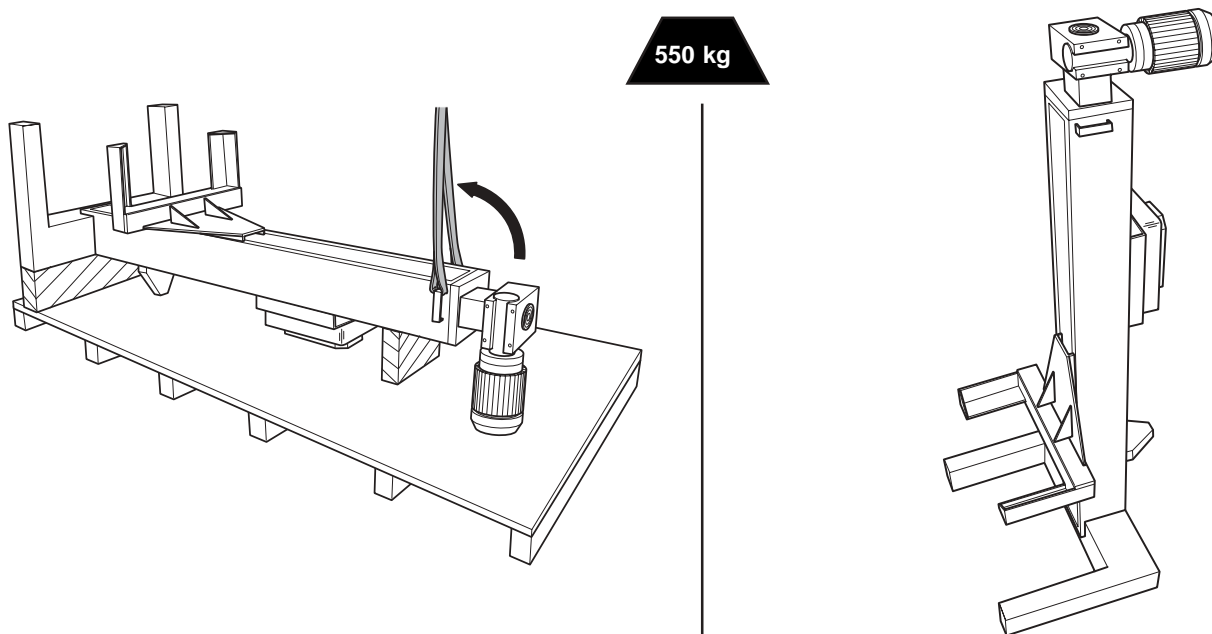

7

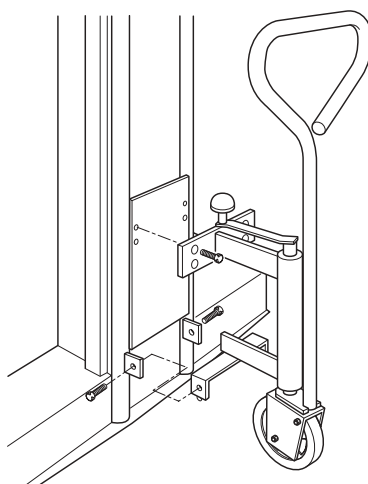

Montare il transpallet.
Fit transpallet.
 Palettenhubwagen montieren.
 Monter transpalette
 Instalar transpaleta

Dopo aver rimosso le varie parti dell'imballo, riporle in appositi luoghi di raccolta inaccessibili a bambini e animali per poi essere smaltite.

After having removed the different packaging materials, take them to special waste collecting areas far from children and animal reach where they will subsequently be disposed of.

Nach dem Entfernen der verschiedenen Verpackungsteile, sie an einen für Kinder und Tiere unzugänglichen Ort aufbewahren und später entsprechend entsorgen.

Après avoir enlevé les différentes parties de l'emballage, les déposer dans des lieux de récupération inaccessibles aux enfants et aux animaux afin qu'elles soient éliminées par la suite.

Una vez quitadas las diferentes partes del embalaje, colocarlas en un lugar de recolección específico, inaccesible a niños y animales, y luego eliminarlas conforme a las normas vigentes.

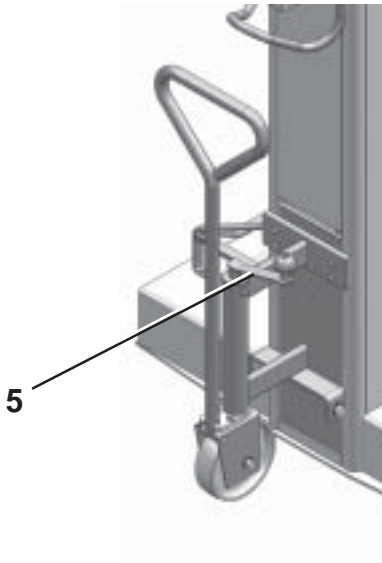
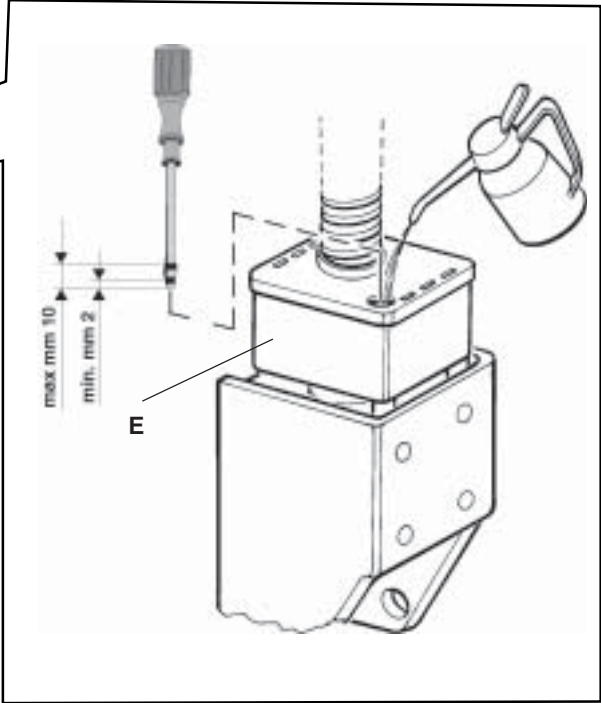
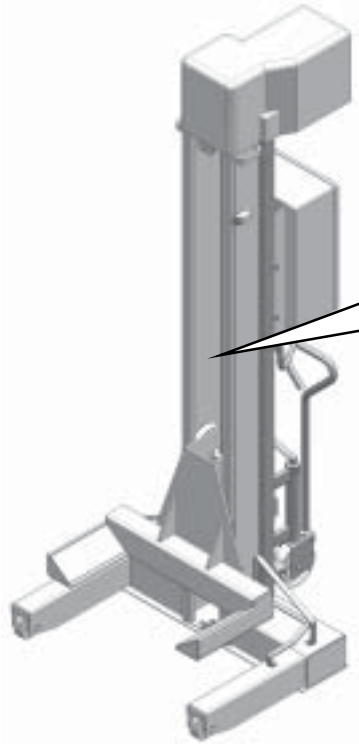

Controlli preliminari

Per eseguire questi controlli è necessario:
- Togliere la tendina anteriore della colonna.

- Se necessario ripristinare il livello della vaschetta **(E)** rabboccando con olio ESSO GEAR OIL GX85W od equivalente.
- Controllare la corretta lubrificazione delle chiocciolate. Verificare che i riferimenti, uno sulla chiocciola e l'altro sull'asta siano allineati (vedi par. 9).
- Rimontare la tendina di chiusura della colonna e se non già montati provvedere all'installazione dei salvapiedi.

- Sollevare la colonna dal pavimento agendo sul Transpallet (A) e agendo sul manico è possibile trasferirlo nella zona di utilizzo.

Preliminary checks

To carry out these checks:

- Remove the front casing of column.
- Top up the lubrication tank **(E)** with oil ESSO GEAR OIL GX85W or similar, if necessary.
- Check for correct lubrication of the scrolls.

Check that the two marks - one on the nut and the other on the rod - are aligned (see par. 9).

- Remount the column casing and if necessary, fit also the foot guards.

- Lift the column from ground by operating Transpallet (A) and, using the handle, move it to the working area.

Anfangs durchzuführende Kontrollen

Für die Durchführung dieser Kontrollen muss:

- den vorderen Schutz der Säule abnehmen.
- Bei Bedarf, den Schmierbehälter **(E)** mit Öl (ESSO GEAR OIL GX85W oder gleichwertigem) nachfüllen.
- Kontrollieren, dass die Schmierung der Muttern korrekt ist.

Sicherstellen, dass die Bezugspunkte - einer auf der Tragmutter und einer auf dem Stab - gegenüber ausgerichtet sind (siehe Abschnitt 9).

- Schutz der Säule wieder montieren und, falls noch nicht vorhanden, die Fußabweiser anbringen.

- Säule vom Boden durch das Transpallet (A) heben. Sie kann dann für den Einsatz anhand des Hebels in die gewünschte Position gebracht werden.

Contrôles préliminaires

Pour effectuer ces contrôles, il est nécessaire de:

- Retirer le panneau de la partie avant de la colonne.
- Si nécessaire, remplir le bac de lubrification avec l'huile ESSO GEAR OIL GX85W ou toute autre huile équivalente.
- Contrôler qu'à la lubrification des écrous est correct.

Vérifier que les repères, un sur l'écrou et l'autre sur la tige, sont alignées (voir par. 9).

- Remettre en place le panneau de la colonne et, s'ils ne sont pas déjà installés, monter les protections pieds.

- Soulever la colonne du plancher au moyen du Transpallet (A), et en intervenant sur le manche, le transporter en zone d'utilisation.

Controles preliminares

Para efectuar estos controles es necesario:

- Remover la cortina de cierre de la parte anterior de la columna.
- Si necesario, llenar el tanque **(E)** de aceite tipo ESSO GEAR OIL GX85W o con producto equivalente.
- Controlar que la lubricación de las tuercas es correcta.

Comprobar que las referencias, una en el tornillo patrón y la otra en la barra estén alineadas (consultar párrafo 9).

- Volver a montar la cortina de cierre de la columna y, si no se encuentran montadas, instalar las protecciones pies.

- Elevar la columna desde el piso por medio del Transpallet (A), y por medio de la manilla es posible desplazarla a la zona de utilizzo.

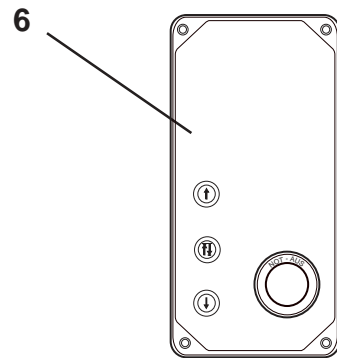
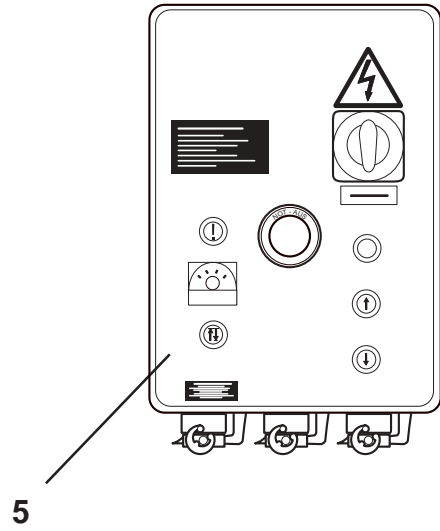
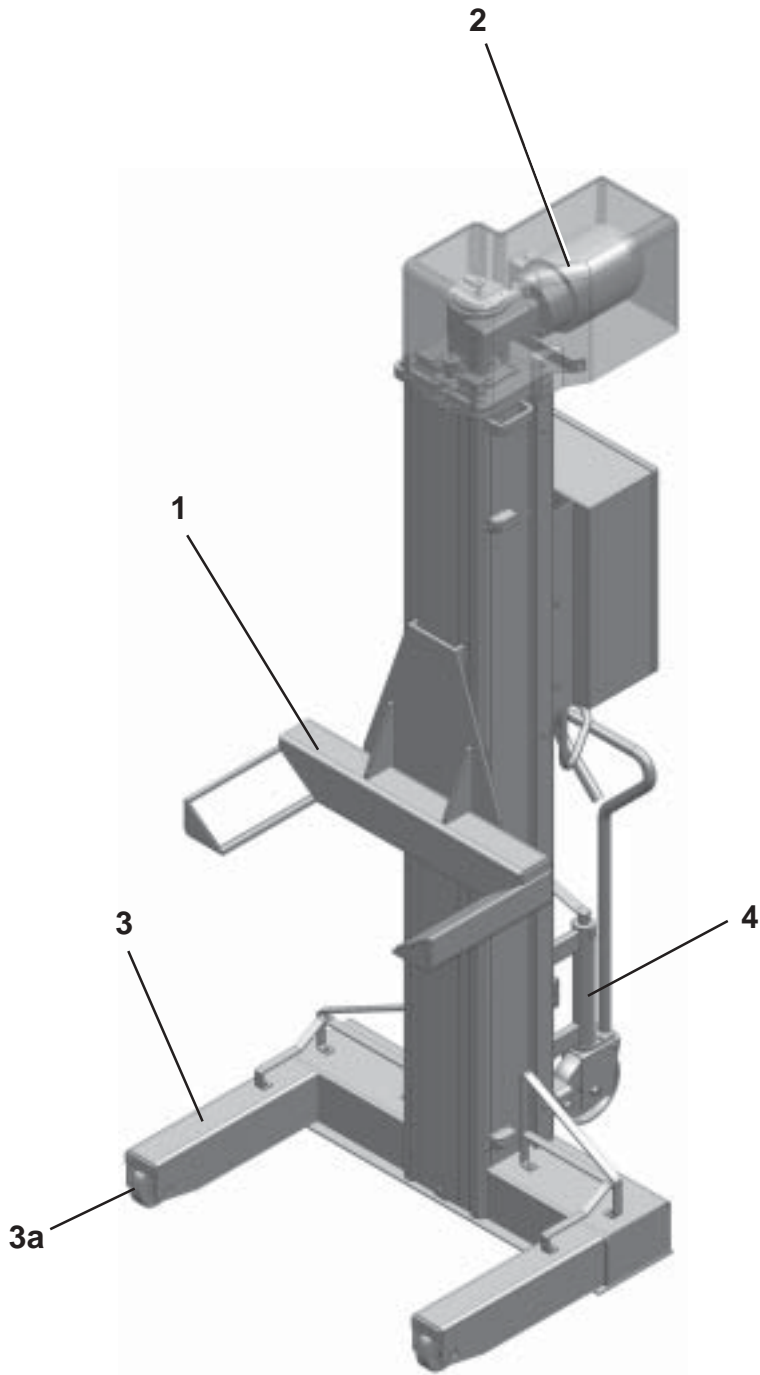

4. DESCRIZIONE DEL SOLLEVATORE

Sollevatore elettromeccanico a colonne mobili indipendenti con controllo elettronico dell'allineamento.

4.1 Caratteristiche tecniche principali

- Colonna mobile (1).
- Motoriduttore a vite senza fine (2) accoppiato direttamente alla vite di sollevamento senza alcun organo di trasmissione aggiuntivo.
- Rulli di traslazione (3a) carrello montati su cuscinetti autolubrificanti.
- Adeguata base di appoggio a terra (3) per assicurare la massima stabilità.
- Transpallet per la movimentazione (4).

- Movimenti di sollevamento e abbassamento ottenuti tramite chiocciole portanti in bronzo accoppiate con viti di manovra a passo fine a garanzia della irreversibilità dei movimenti.
- Dispositivo elettrico di fine corsa atto ad impedire ulteriori corse di sollevamento in caso di usura completa della chiocciola portante.
- Sistema di lubrificazione automatica delle viti di manovra.
- Cavi di interconnessione tra le colonne con attacco rapido e blocco di sicurezza.
- Pulsantiera principale (5).
- Pulsantiera secondaria (6).

4. DESCRIPTION OF LIFT

Electromechanical lift with movable independent posts and alignment electronic control.

4.1 Main technical specifications

- Movable post (1).
- Worm screw gearmotor (2) directly connected to the lifting screw without any additional driving element.
- Carriage translation rollers (3a) assembled on self-lubricating bearings.
- Ground rest base (3) to ensure max. stability.
- Transpallet for movement (4).

- Lifting and lowering by means of bronze main nuts coupled with fine-pitch set screws to ensure irreversible movement.
- Electric limit switch device for immediate lifting stop in case of complete wear of main nut.
- Automatic lubrication system of set screws and shoe slide tracks.
- Posts interconnection cables with quick coupling and safety stop.
- Main push-button panel (5).
- Secondary push-button panel (6).

4. BESCHREIBUNG DER HEBEBÜHNE

Elektromechanische Hebebühne mit unabhängigen beweglichen Säulen und elektronischer Gleichlaufsteuerung.

4.1 Technische Haupteigenschaften

- Bewegliche Säule (1).
- Getriebemotor (2) mit Endlosschraube direkt an der Hebeschraube verbunden, ohne irgendwelche zusätzlichen Antriebselemente.
- Schlittenschubrollen (3a) auf selbstschmierenden Lagern montiert.
- Angemessene Aufnahmepunkte (3) auf dem Boden, um maximale Stabilität zu gewährleisten.
- Palettenhubwagen (4) für die Versetzung.

- Hebe- und Senkbewegungen über Bronzetragsmuttern, die an Spindeln mit feiner Gewindesteigung gekoppelt sind, um die Unumkehrbarkeit der Bewegungen sicherzustellen.
- Elektrischer Endschalter zur unmittelbaren Sperrung der Bewegung im Fall von vollkommener Tragmutterabnutzung.
- Automatische Schmieranlage der Antriebsspindel.
- Verbindungskabel zur Verbindung der zwei Säulen mit Schnellverbinder und Sicherheitssperrung.
- Haupttastenspult (5).
- Zusatztastenspult (6).

4. DESCRIPTION DU PONT ELEVATEUR

Élévateur électromécanique à colonnes mobiles indépendantes avec contrôle électronique de l'alignement.

4.1 Principales caractéristiques techniques

- Colonne mobile (1)
- Moto-réducteur à vis sans fin (2) accouplé directement à la vis de levage, sans aucun organe de transmission additionnel.
- Rouleaux de translation chariot (3a) montés sur paliers à graissage automatique.
- Base d'appui au sol appropriée (3) afin de garantir une stabilité maximale.
- Transpalette pour la manutention (4)

- Manœuvres de montée et de descente obtenues au moyen d'écrous porteurs en bronze accouplés à des vis de manœuvre à pas fin pour garantir l'irréversibilité des mouvements.
- Dispositif électrique de fin de course afin d'empêcher d'ultérieures courses de montée en cas d'usure complète de l'écrou porteur.
- Système de lubrification automatique des vis de manœuvre.
- Câbles d'interconnexion entre les colonnes avec attache rapide et arrêt de sécurité.
- Pupitre de commande principal (5).
- Pupitre de commande secondaire (6).

4. DESCRIPCION DEL ELEVADOR

Elevador electromecánico de columnas móviles independientes con control electrónico del alineado.

4.1 Características técnicas principales

- Columna móvil (1).
- Motorreductor de tornillo sin fin (2) acoplado directamente al tornillo de elevación; ausencia de cualquier órgano de transmisión adicional.
- Rodillos de translación carro (3a) montados sobre cojinetes autolubricadores.
- Adecuada base de apoyo al pavimento (3) para garantizar la máxima estabilidad.

- Transpalette para el desplazamiento (4).
- Movimientos de subida y bajada obtenidos por medio de tornillos patrones de bronce acoplados con tornillos de maniobra a paso fino garantizan que los movimientos resulten irreversibles.
- Dispositivo eléctrico de final de carrera adecuado para impedir posteriores carreras de levantamiento en caso de desgaste completo del tornillo patrón.
- Sistema de lubricación automática de los tornillos de maniobra.
- Cables de interconexión entre las columnas con enganche rápido y bloqueo de seguridad.
- Teclado principal (5).
- Teclado secundario (6).

**4.2 Attitudine all'impiego**

Questo prodotto è già collaudato in fabbrica e per la sua tipologia non richiede prove in quanto non viene installato in maniera fissa. Nel caso si volessero eseguire ugualmente prove, questo prodotto è stato costruito conformemente alla Direttiva Europea 98/37/CE. In virtù dell'articolo 4.1.2.3 della suddetta Direttiva, i coefficienti adottati per le prove sono i seguenti:

1.10 per la prova Dinamica

1.25 per la prova Statica

Queste prove devono essere fatte da personale specializzato.

4.2 Suitability for use

This product has been tested at the factory and, considering the type of product and its mobile installation, it does not require any additional tests. However, additional tests should be necessary, we grant that it was manufactured in compliance with the European Directive 98/37/CE. According to Article 4.1.2.3 of this Directive, the coefficients used for the tests are as follows:

1.10 for the Dynamic test

1.25 for the Static test

These tests must be performed by specialised personnel.

4.2 Betriebstüchtigkeit

Dieses Produkt ist von uns schon geprüft worden und dieser Produkttyp braucht keine weiteren Prüfungen, weil er nicht fest installiert wird. Sollten Prüfungen auf jeden Fall ausgeführt werden, ist dieses Produkt gemäß der Europäischen Richtlinie 98/37/CE gebaut worden. Gemäß dem Artikel 4.1.2.3 der o.g. Richtlinie sind folgende Koeffizienten für die Prüfungen angesetzt worden:

1.10 für die dynamische Prüfung

1.25 für die statische Prüfung

Diese Prüfungen sind durch spezialisiertes Fachpersonal auszuführen.

4.2 Aptitude à l'utilisation

Ce produit est déjà testé à l'usine et pour sa typologie il ne requiert pas d'essais car il n'est pas installé de manière fixe. Au cas où on voudrait effectuer également des essais, ce produit a été fabriqué conformément à la Directive Européenne 98/37/CE. En vertu de l'article 4.1.2.3 de cette même Directive, les coefficients adoptés pour les essais sont les suivants:

1.10 pour l'essai dynamique,

1.25 pour l'essai statique.

Ces essais doivent être réalisés par un personnel spécialisé.

4.2 Aptitud para el empleo

Este producto ha sido examinado en fábrica y por el tipo de producto no se necesitan pruebas adicionales pues su instalación no es fija. Cuando se necesitan pruebas adicionales hay que considerar que este producto ha sido construido de conformidad con la Directiva Europea 98/37/CE. En virtud del artículo 4.1.2.3 de dicha Directiva, los coeficientes utilizados para las pruebas son los siguientes:

1.10 para la prueba Dinámica

1.25 para la prueba Estática

Estas pruebas deben ser efectuadas por personal especializado.



5. VERIFICA DEI REQUISITI MINIMI RICHIESTI PER LUOGO DI INSTALLAZIONE

Accertarsi che il luogo ove poi verrà installata la macchina sia conforme alle seguenti caratteristiche:

- illuminazione sufficiente (ma luogo non sottoposto ad abbagliamenti o luci intense). Riferimento norma UNI 10380;
- luogo non esposto alle intemperie;
- luogo in cui sia previsto adeguato ricambio aria;
- ambiente privo di inquinanti;
- livello di rumorosità inferiore alle prescrizioni normative vigenti a 70dB (A);
- il posto di lavoro non deve essere esposto a movimenti pericolosi dovuti ad altre macchine in funzionamento;
- il locale ove la macchina viene installata non deve essere adibi-

to allo stoccaggio di materiali esplosivi, corrosivi e/o tossici;

- la distanza delle colonne dalle pareti o da qualunque attrezzatura fissa deve essere almeno di 70 cm.
- scegliere il layout di installazione considerando che dalla posizione di comando l'operatore deve essere in grado di visualizzare tutto l'apparecchio e l'area circostante. Egli deve impedire, in tale area, la presenza di persone non autorizzate e di oggetti che potrebbero causare fonte di pericolo. Tutte le operazioni di installazione relative ai collegamenti ad alimentazioni esterne (elettriche in particolar modo) devono essere eseguite da personale professionalmente qualificato. L'installazione deve essere eseguita da personale autorizzato seguendo le istruzioni particolari eventualmente presenti in questo libretto; in caso di dubbi consultare i centri di assistenza autorizzati o l'assistenza tecnica SPACE S.R.L.

5. CHECKING THE MINIMUM REQUIREMENTS FOR THE PLACE OF INSTALLATION

Check that the area in which the machine is to be installed has the following characteristics:

- enough light (without strong or dazzling lighting). Reference: standard UNI 10380;
- the area is not exposed to bad weather;
- the area is adequately ventilated;
- an unpolluted environment;
- sound levels are below the prescribed standards required by law 70 db (A);
- no dangerous movements are caused in the area by other machines being operated;
- the area in which the machine is installed does not stock

explosive, corrosive and/or toxic material;

- the distance of the posts from the walls and any other fixed equipment must be at least 70 cm;
- the installation layout should be selected so that the operator can see all the equipment and the surrounding area from the operating position. The operator must prevent unauthorised persons and potentially dangerous objects from entering this area. All installation work concerning connections made to external power sources (particularly electrical) should be done by professionally qualified staff. Installation must be done by authorised staff following specific instructions where present in this manual: if in doubt, please contact authorised service centres of SPACE S.R.L. technical services department.

5. KONTROLLE DER MINDESTANFORDERUNGEN AN DEN AUFSTELLUNGORT

Der Aufstellungsort muss folgende Eigenschaften aufweisen:

- Ausreichende Beleuchtung (aber kein blendendes oder starkes Licht). Bezug: UNI-Norm 10380;
- Vor ungünstigen Witterungseinflüssen geschützt;
- Gute Belüftung;
- Umgebung ohne verunreinigende Stoffe;
- Geräuschpegel niedriger als die geltenden gesetzlichen Vorschriften 70 dB (A);
- Der Arbeitsplatz darf nicht gefährlichen Bewegungen ausgesetzt sein, die von anderen laufenden Maschinen verursacht werden;
- Am Aufstellungsort dürfen keine explosiven, korrosiven und/

oder toxischen (giftigen) Materialien gelagert sein;

- Der Abstand von den Säulen zur Wand oder zu ortsfesten Ausrüstungen muss mindestens 70 cm betragen;
- Bei der Wahl des Aufstellungs-Layouts berücksichtigen, dass der Bediener von seinem Standort die gesamte Einrichtung und das Arbeitsfeld überblicken können muss. Er muss dafür sorgen, dass sich in diesem Bereich keine unbefugten Personen aufhalten oder Gegenstände befinden, die Gefährdungen hervorrufen könnten. Alle Installationsarbeiten, die externe Anschlüsse und Versorgungsleitungen betreffen (insbesondere Elektroarbeiten), müssen von qualifiziertem Fachpersonal vorgenommen werden. Die Montage muss von beauftragtem Personal entsprechend den evtl. in dieser Bedienungsanleitung enthaltenen spezifischen Anweisungen ausgeführt werden. Im Zweifelsfall wenden Sie sich an die Vertrags-Servicestellen oder an den technischen Kundendienst der Firma SPACE S.R.L.

5. VERIFICATION DES CARACTERISTIQUES MINIMUMS REQUISES POUR LE SITE D'INSTALLATION

S'assurer que le site choisi pour l'installation présente les caractéristiques suivantes:

- éclairage suffisant (mais la zone ne doit pas être exposée aux éblouissements ou à des lumières intenses). Référence à la norme UNI 10380;
- la zone ne doit pas être exposée aux intempéries;
- la circulation de l'air doit être suffisante;
- le site doit être exempt d'agents polluants;
- le niveau du bruit doit être inférieur au niveau prescrit par les normes en vigueur 70 db (A);
- la zone de travail ne doit pas être exposée à des déplacements dangereux provoqués par d'autres machines en fonctionnement
- le local choisi pour l'installation de la machine ne doit pas être utilisé pour stocker des produits explosifs, corrosifs et/ou toxiques

- la distance qui sépare les colonnes des murs ou de tout équipement fixe doit être au minimum de 70 cm.

- lors du choix de la zone d'installation, ne pas oublier que, depuis sa position de commande, l'opérateur doit être en mesure de visualiser l'ensemble de l'équipement et la zone environnante. Dans la dite zone, ce dernier devra interdire la présence de personnes non-autorisées et d'objets susceptibles de constituer une source de danger. Toutes les opérations d'installation se rapportant aux raccordements aux sources d'alimentation externes (les connexions électriques plus particulièrement) doivent être exécutées par du personnel professionnellement qualifié. L'installation doit être réalisée par un personnel autorisé, en respectant les instructions particulières éventuellement indiquées dans cette notice, en cas de doute, s'adresser aux centres d'assistance agréés ou au Service Après-Vente SPACE S.R.L.

5. COMPROBACIÓN DE LA EXISTENCIA DE LOS REQUISITOS MÍNIMOS NECESARIOS PARA EL SITIO DE LA INSTALACIÓN

Asegurarse que el sitio donde se instalará la máquina disponga de las siguientes características:

- iluminación suficiente (pero sin presentar encandilados o luces intensas). Norma de referencia: UNI 10380;
- no expuesto a la intemperie;
- provisto de adecuada ventilación;
- sin contaminantes;
- nivel de ruido inferior a las prescripciones de las normativas vigentes 70 db (A);
- el lugar de trabajo no debe estar expuesto a movimientos peligrosos debidos a otras máquinas en funcionamiento;
- no debe destinarse al almacenaje de materiales explosivos,

corrosivos y/o tóxicos;

- la distancia de las columnas de las paredes y de cualquier equipo fijo, debe ser como mínimo de 70 cm.
- escoger el lay-out de instalación considerando que desde la posición de mando el operador debe visualizar todo el aparato y el área que lo rodea. Debe impedir, en dicha área, la presencia de personas no autorizadas y de objetos que podrían ser fuente de peligro. Todas las operaciones de instalación relativas a las conexiones de alimentación externas (especialmente eléctricas), deben ser efectuadas por personal profesionalmente capacitado. La instalación tiene que realizarla el personal autorizado respetando las instrucciones especiales eventualmente presentes en este manual: en caso de dudas contactar los centros de asistencia autorizados o la asistencia técnica SPACE S.R.L.

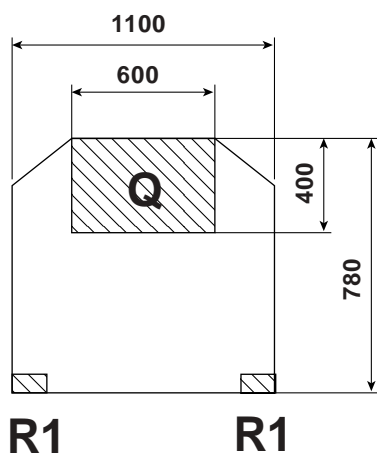
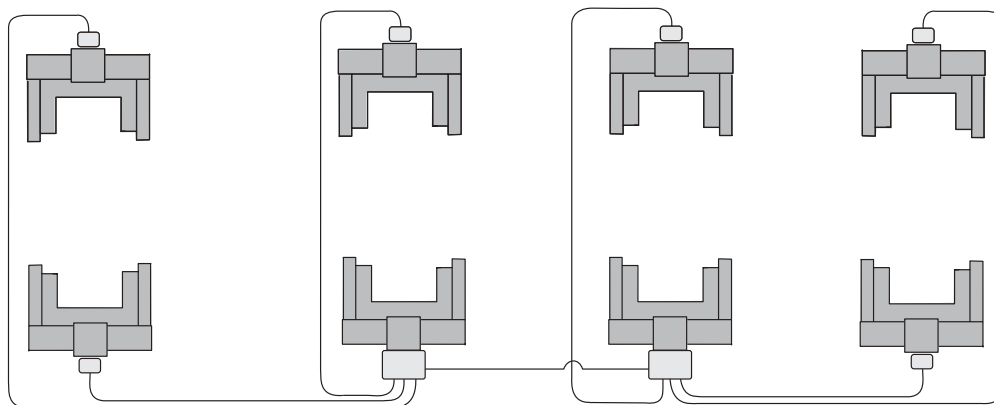
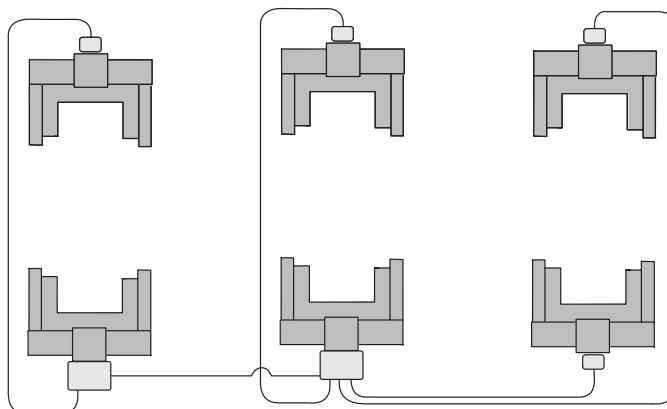
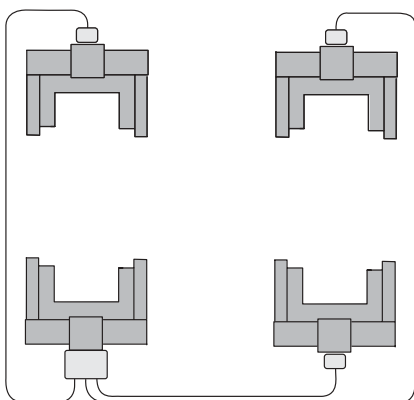

Q = 4000 kg
R1 = 2900 kg



6. ISTRUZIONI PER L'USO

I sollevatori (minimo quattro) devono essere utilizzati su un pavimento di resistenza sufficientemente adeguata alle forze trasmesse su tutta l'area dove opera il sollevatore.
Il pavimento deve essere sufficientemente in piano e orizzontale.

6.1 Requisiti per l'installazione

Un pavimento con le caratteristiche sotto esposte soddisfa i carichi trasmessi dal sollevatore.

Le caratteristiche di minima della pavimentazione debbono essere:

a) Calcestruzzo utilizzato: classe R'bk 250 o superiore

b) Spessore minimo della pavimentazione al netto della eventuale pavimentazione e del relativo massetto di posa: 15 cm.
c) Armatura superiore ed inferiore realizzata con rete elettrosaldata Ø 4 x 150 mm od assimilabile, con maglia non superiore a 250mm. Copriferro non superiore a 25 mm
d) Portanza del terreno non inferiore a 1,3 kg/cm²
Le caratteristiche esposte debbono essere garantite su di una area minima di di m 4,00x1,50 , nella quale non debbono essere presenti giunti di dilatazione o tagli che interrompono la continuità della maglia superiore.

E' consigliabile, qualora esistessero dubbi sulla effettiva consistenza della pavimentazione, consultare un tecnico qualificato.

6. INSTRUCTIONS FOR USE

Lifts – four at least – must be used on a floor with a bearing capacity suitable to withstand the forces transmitted to the whole area on which the lifts operate.
The floor should be on a flat and horizontal level.

6.1 Installation requirements

A floor with the features indicated below can bear the loads and the forces transmitted by the lift.

Minimum features for floor should be the following:

a) Concrete used: class R'bk 250 or higher

b) Minimum thickness of the floor, without any tiling and layout blocks: 15 cm.
c) Upper and lower reinforcement with electro-welded wire net Ø 4 x 150 mm or similar, with mesh not exceeding 250 mm. Concrete thickness between exterior and iron no greater than 25 mm
d) Load bearing capacity of area not less than 1.3 kg/cm²
These characteristics must be guaranteed over a minimum area of m 4.00x1.50, without expansion joints or cuts to break the continuity of the upper reinforcement.

Should some doubts on the effective floor capacity arise, look for the advice of a skilled technician.

6. GEBRAUCHSANLEITUNG

Der Boden, auf dem die Hebebühnen (mindestens vier) eingesetzt werden, muss fest, eben und waagrecht sein; die Widerstandsfestigkeit muss den auf dem ganzen Betriebsbereich der Hubvorrichtung ausgeübten Kräften entsprechen

6.1 Installationsanforderungen

Ein Boden mit den folgenden Eigenschaften entspricht den von der Hubvorrichtung ausgeübten Lasten.

Die Eigenschaften des Boden müssen folgenden Mindestanforderungen entsprechen:

a) Beton: Klasse R'bk 250 oder darüber

b) Mindeststärke des Bodens ohne eventuelle Bodenbeläge und entsprechenden Unterbeton: 15 cm.
c) Obere und untere Bewehrung mit elektroverschweißtem Gitter Ø 4 x 150 mm oder ähnlich ausgeführt, mit Raster nicht über 250 mm.
Betonauflage auf Eisen bis max. 25 mm
d) Bodenbelastbarkeit mindestens 1,3 kg/cm²
Die angeführten Eigenschaften müssen in einem Bereich von mindestens 4,00x1,50 m gewährleistet sein. Hier dürfen keine Dehnkopplungen oder Schnitte vorhanden sein, die die Kontinuität des oberen Rasters unterbrechen.
Sollten Zweifel bezüglich der Festigkeit des Bodens bestehen, wenden Sie sich bitte an qualifiziertes Fachpersonal.

6. INSTRUCTIONS POUR L'UTILISATION

Les élévateurs (minimum quatre) doivent être utilisés sur un sol suffisamment résistant aux forces transmises sur toute la zone où le dispositif de levage est en service.
Le sol doit être suffisamment plat et horizontal.

6.1 Conditions requises pour l'installation

Un sol ayant les caractéristiques spécifiées ci-dessous respecte les charges transmises par le dispositif de levage. Les caractéristiques minimales du sol doivent être les suivantes:

a) Béton utilisé: catégorie R'bk 250 ou supérieure.

b) Epaisseur minimum du sol, sans considérer un carrelage éventuel avec son lit de pose : 15 cm.
c) L'armature supérieure et inférieure doivent être réalisées avec un grillage électrosoudé Ø 4 x 150 mm ou similaire, mm ou équivalent, dont la maille ne dépasse pas 250 mm. La couverture en béton ne doit pas excéder les 25 mm.
d) Résistance minimale du sol 1,3 kg/cm²
Les caractéristiques que nous venons d'exposer doivent être garanties sur une surface minimale de 4,00 x 1,50 m qui ne doit présenter ni joints de dilatations, ni coupures pouvant interrompre la continuité de l'armature supérieure.
En cas de doute concernant la résistance du sol, il est conseillé de consulter un technicien qualifié.

6. INSTRUCCIONES PARA EL USO

Los elevadores (mínimo cuatro) deben utilizarse en un pavimento con resistencia adecuada a las fuerzas transmitidas en las zonas de apoyo al pavimento.
El suelo debe ser suficientemente plano y horizontal.

6.1 Requisitos para la instalación

Un suelo con las características descritas abajo permite soportar las cargas transmitidas por el elevador. Las características del pavimento deben ser como mínimo las siguientes:

a) Hormigón utilizado: clase R'bk 250 o superior

b) Espesor mínimo del pavimento sin el revestimiento y la capa de asiento: 15 cm.
c) Armadura superior e inferior realizada con red electrosoldada Ø 4 x 150 mm o similar, con malla no superior a 250 mm. Espesor del hormigón no superior a 25 mm.
d) Capacidad de carga mínima del suelo no inferior a 1,3 kg/cm²
Las características mencionadas anteriormente deben garantizarse para una superficie mínima de m 4,00x1,50 sin juntas de dilatación o cortes que interrumpan la continuidad de la armadura superior.

Si existen dudas sobre la real capacidad del pavimento, aconsejamos consultar un técnico calificado.



- Gli interventi sulla parte elettrica, anche di lieve entità, richiedono l'opera di personale professionalmente qualificato.
- Any work done on electrical parts, including minor jobs, must be carried out by specialised engineers.
- Alle Eingriffe (auch wenn nur geringfügige) an elektrischen Teilen sind von Fachpersonal auszuführen).
- Les interventions sur la partie électrique, même peu importantes, doivent être effectuées par du personnel professionnellement qualifié.
- Las intervenciones en la parte eléctrica, aunque de leve entidad, requieren la intervención de personal profesionalmente capacitado.

COLLEGAMENTO MOTORE
 MOTOR CONNECTION
 MOTORANSCHLUSS
 BRANCHEMENT MOTEUR
 CONEXION MOTOR

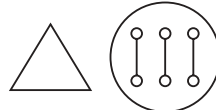

230 V (50 HZ)
 220:277V (60 HZ)

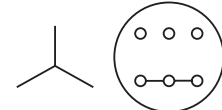

400 V (50 HZ)
 380:415V (60 HZ)

COLLEGAMENTO TRASFORMATORE
 CONNECTING THE TRANSFORMER
 ANSCHLUSS DES TRANSFORMATORS
 BRANCHEMENT TRANSFORMATEUR
 CONEXION TRANSFORMADOR

V230

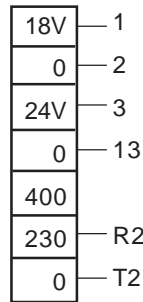

V400

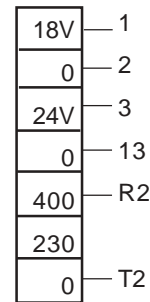

CAVO ALIMENTAZIONE POWER CABLE SPEISUNGSKABEL CABLE D'ALIMENTATION CABLE ALIMENTACION		
L. CAVO CABLE LENGTH LÄNGE L. CABLE LONG. CABLE	TENS. RETE MAINS VOLTAGE NETZSPANNUNG TENS. RESEAU TENSION RED	SEZ. MIN. CAVO CABLE MIN. SECTION MINDESTDURCHMESSER SECT. MIN. CABLE SEC. MIN. CABLE
< 50 Mt.	230 V.	10 mm ²
< 100 Mt.	230 V.	16 mm ²
< 50t M.	400 V.	10 mm ²
< 100t M.	400 V.	10 mm ²

N° COLONNE	VOLT	PORTATA MIN. RETE
POSTS No.	VOLT	MAINS MIN. CAPACITY
SÄULEN	VOLT	MINDESTLEISTUNG
N. COLONNES	VOLTS	PUISSANCE MIN. RESEAU
N. COLUMNAS	VOLTIOS	CAPACIDAD MIN. RED
4	230 V.	KW22-A73
	400 V.	KW22-A42
6	230 V.	KW33-A109
	400 V.	KW33-A63
8	230 V.	KW44-A145
	400 V.	KW44-A84

L'impianto elettrico è predisposto per una tensione corrispondente a quella indicata sulla targa matricola.

The electrical system is preset to work at the voltage shown on the serial number plate.

Die Spannung der elektrischen Anlage entspricht den Angaben auf dem Seriennummernschild.

L'installation électrique est prédisposée pour une tension correspondant à celle indiquée sur la plaquette signalétique.

El equipo eléctrico ha sido construido para una tensión equivalente a los datos indicados en la placa matricola.



6.2 Controllo tensione elettrica

Controllare che la tensione per la quale è predisposto l'impianto corrisponda a quella di rete. In caso contrario effettuare il cambio tensione del motore e del trasformatore.

6.3 Allacciamento alla rete elettrica

Accertarsi che la portata minima della rete di alimentazione corrisponda a quanto indicato sulla targhetta o in figura a lato. Collegare il cavo di alimentazione (non compresi nella fornitura) alla morsettiera all'interno della cassetta elettrica principale. Ruotare l'interruttore principale su 1, se sul quadro elettrico non si accende la spia bianca ruotare l'interruttore principale su 2.

6.3.1 Cavo per alimentazione elettrica

- L'allestimento del cavo di alimentazione prevede una coppia presa/spina volante a 3 poli + terra (sezione 10 mm², 400 Volt; spina da 63A).



N.B.: eseguire sempre il collegamento nel rispetto delle norme vigenti nel paese d'installazione.

6.2 Voltage check

Check that the voltage of the system corresponds to the mains voltage. If not, change the voltage of the motor and the transformer.

6.3 Connecting up to the mains

Check that the minimum mains capacity corresponds to the data on the plate or on the illustration at the side. Connect the power cables (not supplied on standard) to the terminal board inside the main electrical box. Turn main switch to 1. Should the white warning light on the control board turn on, turn main switch to 2.

6.3.1 Power cable

- The power cable is equipped with a 3-pole flying plug/socket couple + ground (10 mm² section, 400 Volt; 63A plug).



NOTE: Connection should always be made in compliance with the national prevailing regulations.

6.2 Kontrolle der Spannung

Sicherstellen, dass die für die Anlage ausgelegte Spannung der Netzspannung entspricht. Andernfalls sind die Motor- und Transformatorspannung zu ändern.

6.3 Netzanschluss

Sicherstellen, dass die Mindestleistung des Speisungsnetzes den Angaben auf dem Seriennummernschild oder in der Abbildung entspricht. Speisungskabel (nicht mitgeliefert) am Klemmenbrett im Hauptschaltschrank anschließen. Den Hauptschalter auf 1 schalten; falls auf der Schalttafel die weiße Kontrolllampe aufleuchtet, den Hauptschalter auf 2 schalten.

6.3.1 Speisungskabel

- Das Speisungskabel muss mit einem 3-Pol-Steckdosen-/Steckerpaar + Erdung (Schnitt 10 mm², 400 Volt; Stecker zu 63A) ausgestattet sein.



Hinweis: Der Anschluss muss immer unter Beachtung der geltenden Normen des Landes, in dem das Gerät aufgestellt wird, erfolgen.

6.2 Contrôle de la tension électrique

Contrôler que la tension prévue pour l'installation électrique correspond à celle du réseau. Dans le cas contraire, effectuer le changement de tension du moteur et du transformateur.

6.3 Branchement au réseau électrique

Vérifier que la puissance minimum du réseau d'alimentation correspond aux indications de la plaquette signalétique ou aux indications de la figure ci-contre. Brancher le câble d'alimentation (non compris dans la fourniture) au bornier à l'intérieur de la boîte électrique principale. Tourner l'interrupteur principal sur 1, si le voyant blanc s'allume

sur le tableau électrique, tourner l'interrupteur principal sur 2.

6.3.1 Câble pour l'alimentation électrique

- L'installation du câble d'alimentation prévoit un couple prise/fiche volante à 3 pôles + terre (section 10 mm², 400 Volts, fiche de 63A).



N.B.: toujours effectuer le branchement dans le respect des normes en vigueur dans le pays d'installation.

6.2 Control de la tensión eléctrica

Controlar que la tensión para la cual ha sido proyectado el equipo corresponda con la de red. En caso contrario cambiar la tensión del motor y del transformador.

6.3 Enlace a la red eléctrica

Comprobar que la capacidad mínima de la red de alimentación corresponda a los valores indicados en la placa datos o en la figura al lado. Conectar el cable de alimentación (no incluido en el suministro) a la caja de bornes dentro del cuadro eléctrico principal. Girar el interruptor principal en 1, si en el cuadro eléctrico se ilumina el testigo blanco girar el interruptor principal en 2.

6.3.1 Cable para alimentación eléctrica

- La predisposición del cable de alimentación prevé una pareja toma/clavija móvil de 3 polos + tierra (sección 10 mm², 400 Voltios; clavija de 63A).



NOTA: Proceder siempre con la conexión respetando las normas vigentes en el país de instalación.

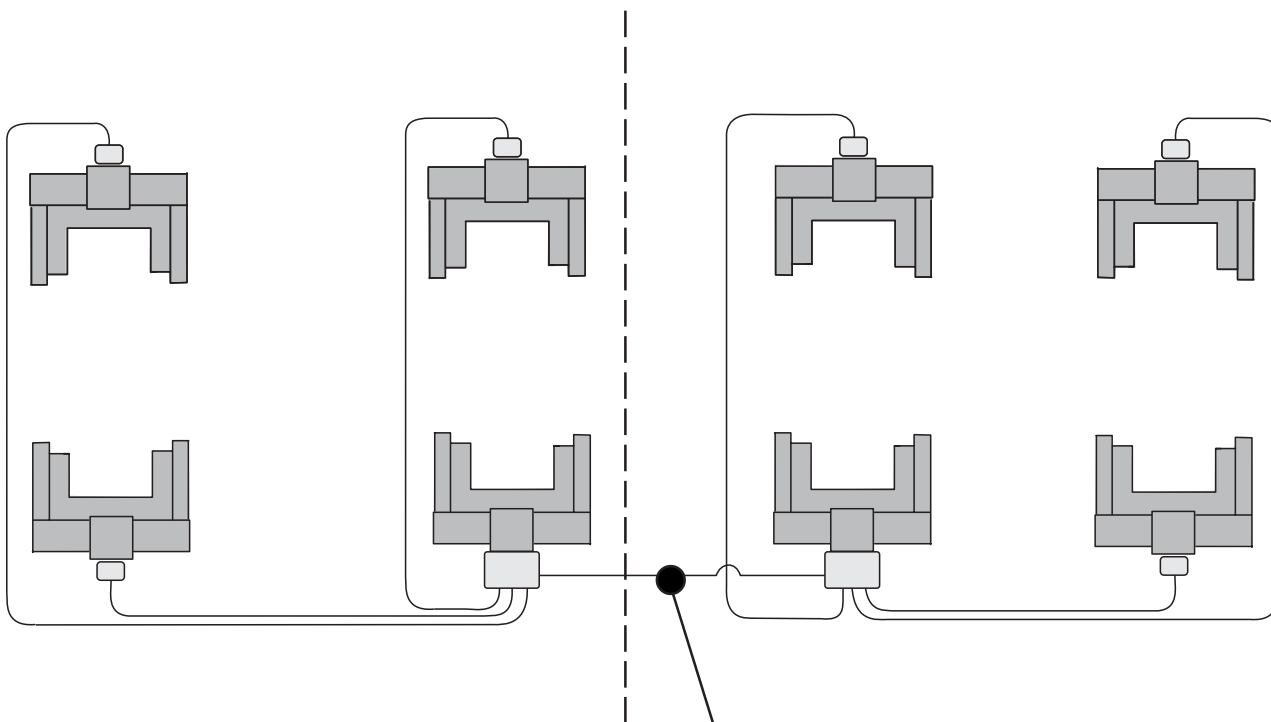
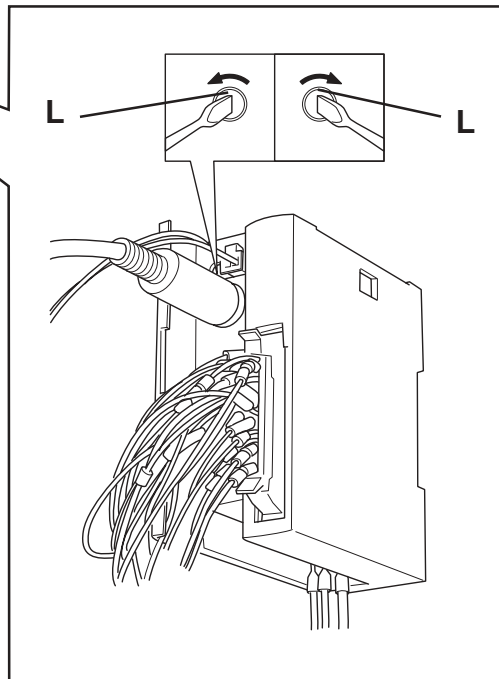
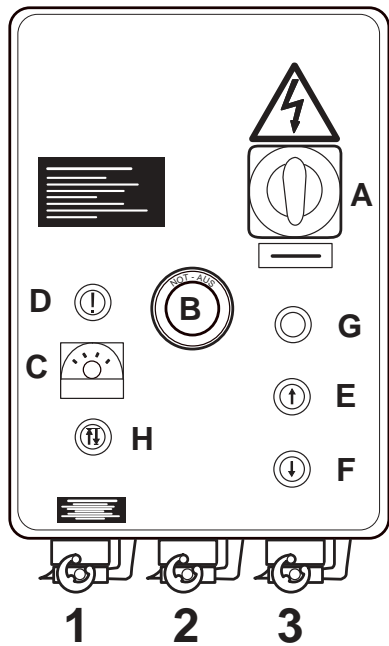

cavo di interconnessione
 cable connecting the 2 main control panels
 Kabel
 câble de branchement
 cable de interconexión



6.4 Trasformazione 6/8 colonne

- Il sollevatore 6/8 colonne è composto da 2 serie di 4 colonne
- Prima di allestire il 6/8 colonne accertarsi sempre che i carrelli siano tutti a fine corsa discesa, (premendo un pulsante discesa deve lampeggiare velocemente la spia rossa sul quadro principale)

6.5 Commutazione PLC

- Mettere sullo "0" gli interruttori principali (A).
- Aprire uno dei due quadri principali e ruotare fino alla battuta l'interruttore (L) in senso antiorario.

Verifica: in un quadro l'interruttore deve essere ruotato in senso antiorario e nell'altro in senso orario.

- Richiudere il quadro. In questo modo i sollevatori possono funzionare come 2 singoli gruppi di 4 colonne o come 6/8 colonne collegando fra loro i quadri principali mediante il cavo di interconnessione. (Vedi 6.8)

- Ridare tensione e verificare la corretta sequenza fasi.
- Resetare l'errore di comunicazione segnalato dalle spie rosse che lampeggiano velocemente premendo un pulsante di discesa per ciascuno dei 2 gruppi di 4 colonne.

6.4 Change to 6/8 pillars

The 6/8 pillar lift consists of two series of 4 pillars each. Before setting up the 6/8 pillar lift, make sure all carriages are at the lowering limit switch (the red warning light on the main control board must blink whenever pressing a lowering push-button).

6.5 PLC switching

- Position the main switches on "0" (A).
- Open one of the two main control panels and turn the switch (L) anticlockwise up to the limit .

Check: in a control panel turn the switch clockwise , while in the other one, turn the switch anticlockwise.

- Close the control panel, thus allowing the lifts to work as two

separate units either of 4 pillars or 6/8 pillars, connecting the main control panels among them.

- Fit the cable connecting the 2 main control panels (see 6.8).
- Power the lift and check the correct phase sequence.
- Reset the communication error signalled by the red blinking warning lights, by pressing a lowering push-button relevant to each 4 pillar lift unit.

6.4 Umwandlung der Hebebühne mit 6/8 Säulen

- Die Hebebühne mit 6/8 Säulen besteht aus zwei Reihen von 4 Säulen.

- Bevor Sie die Hebebühne mit 6/8 Säulen aufstellen, vergewissern Sie sich, daß alle Schlitten ganz gesenkt sind. (Wenn Sie einen Absenkknopf drücken, blinkt die rote Kontrollampe am Hauptschaltschrank in kurzen Abständen).

6.5 PLC-Umschaltung

- Die Hauptschalter auf "0" stellen (A).
- Eine der beiden Hauptschalttafeln öffnen und den Schalter (L) bis zum Endanschlag im Uhrzeigersinn drehen.

Kontrolle: in einer Schalttafel muss der Schalter gegen den Uhrzeigersinn gedreht und in der anderen Schalttafel muss

der Schalter im Uhrzeigersinn gedreht werden.

- Den Schaltschrank schließen. Wenn die beiden Hauptschaltschränke verbunden werden (siehe Schema 13 und 16), so ist es, als ob es zwei Gruppen von 4 Säulen oder eine einzige 6/8 Säulen-Hebebühne gäbe.

- Das Kabel verlegen, um die beiden Hauptschaltschranke zu verbinden (siehe 6.8).

- Die Maschine mit Strom versorgen und die Korrektheit der Phasenfolge überprüfen.

- Die roten Kontrollampen, die durch schnelles Blinken einen Kommunikationsfehler melden, abstellen, indem man einen Absenkknopf für jede Gruppe von 4 Säulen drückt.

6.4 Transformation à 6/8 colonnes

- Le pont élévateur à 6/8 colonnes est forme par deux séries de 4 colonnes.

- Avant d'équiper le pont élévateur à 6/8 colonnes, s'assurer que tous les chariots soient à l'interrupteur de fin de course descente (en appuyant sur un des boutons de descente le voyant rouge sur le tableau de distribution principal doit clignoter rapidement).

6.5 COMMUTATION DE L'API

- Positionner les interrupteurs principaux sur "0" (A).
- Ouvrir un des deux tableaux de commandes principaux et tourner, jusqu' au dé clic, l'interrupteur (L) en sens anti-horaire.

Vérification: dans un tableau l'interrupteur doit être tourné en sens anti-horaire et dans l'autre en sens horaire.

- Fermer le tableau . De cette façon les élévateurs peuvent être actionnés comme deux groupes, chacun de 4 colonnes ou comme un groupe à 6/8 colonne, en branchant les tableaux de distribution principaux entre eux .

- Monter le câble de branchement des deux tableaux de distribution principaux (voir 6.8).

- Mettre sous tension et vérifier que la séquence des phases soit correcte.

- Mettre à zéro l'erreur de communication signalé par les clignoteurs rouges, en appuyant sur un des boutons de descente pour chaque groupe à 4 colonnes.

6.4 Transformación 6/8 columnas

- El elevador 6/8 columnas consta de 2 series de 4 columnas.
- Antes de equipar el elevador con 6/8 columnas, es necesario asegurarse de que los carros se encuentren siempre al tope mecánico de bajada (cuando se aprieta un pulsador de bajada el indicador rojo del cuadro principal debe destellar rápidamente).

6.5 Conmutación PLC

- Colocar los interruptores principales en pos. «0» (A).
- Abrir uno de los dos cuadros principales y girar el interruptor (L) hasta el tope en sentido antihorario.

Control: en un cuadro hay que girar el interruptor en sentido antihorario, pero en el otro cuadro hay que girar el interruptor

en sentido horario.

- Volver a cerrar el cuadro de manera que los elevadores puedan funcionar como 2 unidades independientes de 4 columnas, o bien como 6 8 columnas conectando los cuadros principales entre ellos.

- Montar el cable de interconexión de los 2 cuadros principales (ver p.6.8).

- Volver a suministrar la tensión y controlar la secuencia correcta de las fases.

- Reactivar el error de comunicación senalado por los indicadores rojos que destellan rápidamente apretando un pulsador de bajada por cada uno de los 2 grupos de 4 columnas.

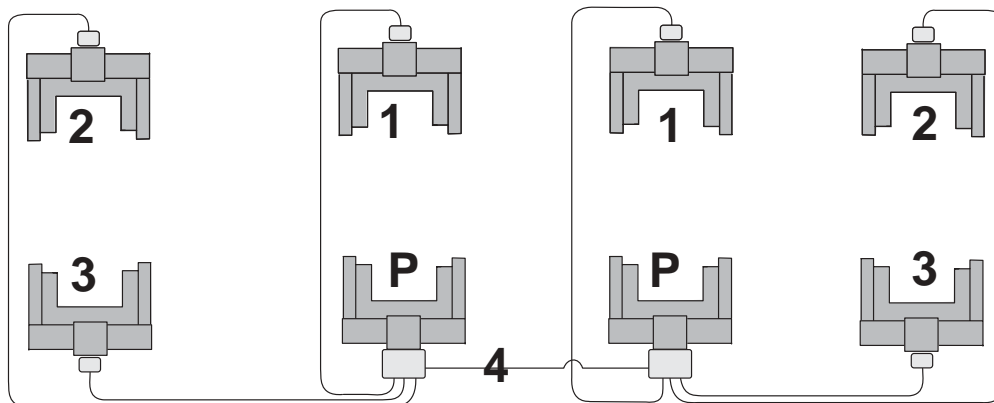
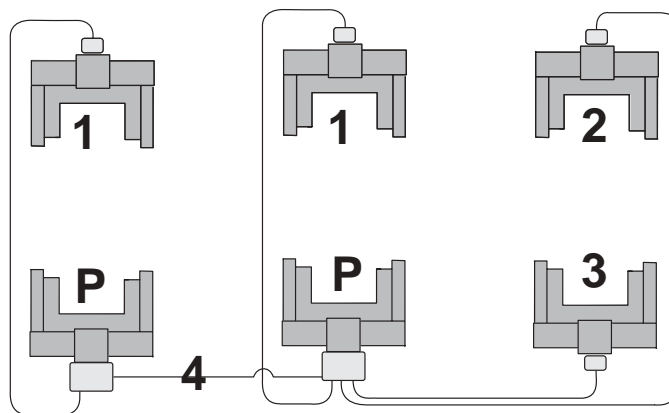
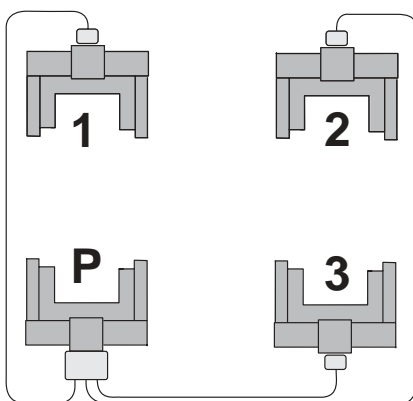
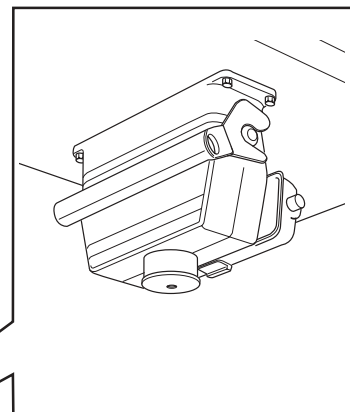
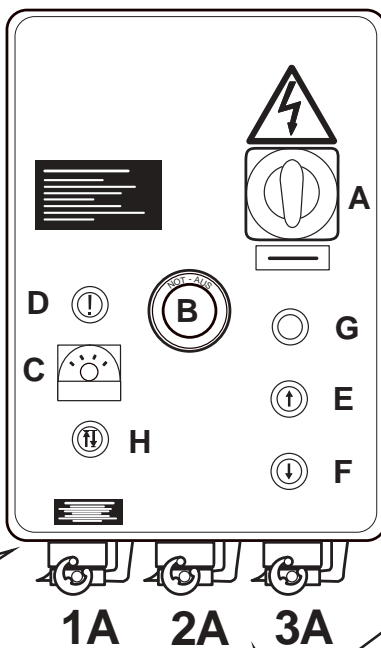
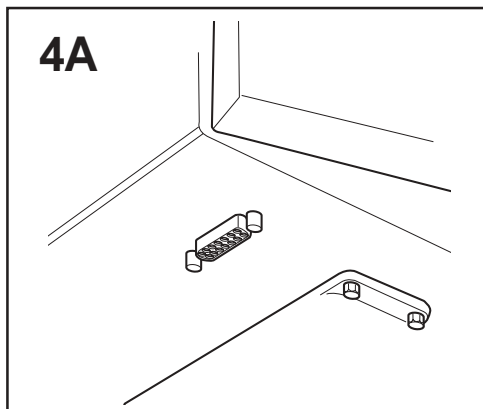



6.6 Trasformazione da 6/8 colonne a 4 colonne

- Accertarsi che tutti i carrelli siano a fine corsa discesa
- Mettere sullo "0" l'interruttore principale.
- Staccare il cavo di interconnessione tra i gruppi di colonne.
- Ridare tensione e verificare la corretta sequenza fasi.
- Resettare l'errore di comunicazione come al punto 6.5.

6.7 Allacciamento cavi

- N.B: La colonna (1) opposta a quella di comando (P) deve essere collegata nell'apposito connettore opportunamente evidenziato (1A).
- Le colonne (2 e 3) vanno collegate negli appositi connettori (2A e 3A)

6.8 Allacciamento cavo di interconnessione

- Per sollevatori a 6/8 colonne l'interconnessione tra le colonne comando avviene collegando l'apposito cavo in dotazione (4) nelle prese predisposte (4A) sotto il quadro stesso (foto)

ATTENZIONE:

- Nel caso di un sollevatore a 6 colonne montare i connettori ciechi (di fornitura) nei connettori (2A e 3A) rimasti vuoti.

6.6 Change from 6/8 to 4 pillar lift

- Make sure all carriages are at the lowering limit switch.
- Position the main switch on "0".
- Power the unit and check the correct phase sequence.
- Reset the communication error, as shown in point 6.5.

6.7 Cable connection

- NOTE: Post (1) opposite to the control post (P) must be plugged to the indicated connector (1A).
- Posts (2 and 3) are to be plugged to relevant connectors (2A and 3A).

6.8 Interconnection cable

- For lifts with 6/8 posts, control post interconnection is made with supplied cable (4) plugged in the specific sockets (4A) under the panel (see picture).

WARNING:

- In a 6-post lift, plug blind connectors (supplied) in connectors (2A and 3A) that are free.

6.6 Umwandlung von 6/8 auf 4 Säulen

- Sicherstellen, daß alle Schlitten gesenkt sind.
- Den Hauptschalter auf "0" stellen.
- Die Maschine mit Strom versorgen und die Korrektheit der Phasenfolge überprüfen.
- Die Kontrolllampen wie bei Punkt 6.5 abstellen.

6.7 Kabelanschluss

- HINWEIS: Die der Steuersäule (P) gegenüberliegende Säule (1) muss an den entsprechend gekennzeichneten Stecker (1A) geschlossen werden.
- Die Säulen (2 und 3) müssen an die entsprechenden Stecker (2A und 3A) geschlossen werden.

6.8 Anschluss der Verbindungskabel

- Für die 6/8- Säulenhebebühnen erfolgt die Verbindung unter den Steuersäulen über das entsprechende sich im Lieferumfang befindliche Kabel (4) an die vorgesehenen Stecker (4A), die sich unter der Schalttafel befinden (Foto).

ACHTUNG:

- Bei einer 6-Säulenhebebühne müssen die Blindstecker (im Lieferumfang) in die freigebliebenen Anschlüsse (2A und 3A) eingefügt werden.

6.6 Transformation de 6/8 colonnes à 4 colonnes

- S'assurer que tous les chariots soient à l'interrupteur de fin de course descente.
- Mettre l'interrupteur principal sur «0» .
- Mettre élévateur sous tension et vérifier que la séquence des phases soit correcte.
- Remettre à zéro l'erreur de communication, en suivant les indications du paragraphe 6.5.

6.7 Branchements câbles

- N.B: La colonne (1) opposée à celle de commande (P) doit être raccordée dans le connecteur approprié indiqué (1A).
- Les colonnes (2 et 3) doivent être raccordées dans les

connecteurs appropriés (2A et 3A).

6.8 Branchement câble d'interconnexion

- Sur les ponts-élevateurs à 6/8 colonnes l'interconnexion entre les colonnes de commande s'effectue en raccordant le câble approprié en dotation (4) dans les prises prévues (4A) sous le tableau (photo)

ATTENTION:

- En cas de pont-élevateur à 6 colonnes, monter les connecteurs borgnes (fournis) dans les connecteurs (2A et 3A) encore vides.

6.6 Transformación de 6/8 columnas a 4 columnas

- Asegurarse de que todos los carros estén al tope mecánico de bajada.
- Colocar el interruptor principal en pos. «0».
- Volver a suministrar la tensión y controlar la secuencia de las fases correcta.
- Reactivar el error de comunicacion como se ha descrito en el punto 6.5.

6.7 Conexión cables

- N.B: La columna (1) opuesta a la de mando (P) debe conectarse al conector específico oportunamente marcado (1A).

Las columnas (2 y 3) deben conectarse a los conectores específicos (2A y 3A).

6.8 Conexión cable de interconexión

- Para levantadores de 6/8 columnas la interconexión entre las columnas de mando se efectúa conectando el cable específico suministrado en dotación (4) en los enchufes preparados (4A) debajo del tablero (foto).

ATENCION:

- En los levantadores de 6 columnas, montar los conectores ciegos (suministrados en dotación) en los conectores (2A y 3A) que han quedado vacíos.

7. ISTRUZIONI PER L'USO DEL SOLLEVATORE**7.1 Uso improprio del sollevatore**

Il sollevatore è destinato al sollevamento di veicoli con le caratteristiche previste alla voce "Dati tecnici" e al paragrafo "Destinazione d'uso". Ogni altro uso è da considerarsi improprio e irragionevole; in particolare è assolutamente vietato:

- 1) il sollevamento di persone ed animali;
- 2) il sollevamento di veicoli con persone a bordo;
- 3) il sollevamento di veicoli carichi di materiale potenzialmente pericolosi (esplosivi, corrosivi, infiammabili, ecc....);
- 4) il sollevamento di veicoli non posizionati sui punti di appoggio;
- 5) il sollevamento di veicoli con accessori non previsti da SPACE S.R.L.
- 6) l'uso del sollevatore da parte di personale non adeguatamente addestrato ed autorizzato.

7.2 Uso di accessori

Il sollevatore può essere usato con accessori per facilitare il lavoro dell'operatore. E' consentito solo l'uso di accessori originali della casa produttrice.

7.3 Addestramento del personale preposto

L'uso dell'apparecchiatura è consentito solo a personale appositamente addestrato ed autorizzato. Affinchè la gestione della macchina sia ottimale e si possano effettuare le operazioni con efficienza è necessario che il personale addetto venga addestrato in modo corretto per apprendere le necessarie informazioni al fine di raggiungere un modo operativo in linea con le indicazioni fornite dal costruttore. Per qualsiasi dubbio relativo all'uso e alla manutenzione della macchina, consultare il manuale di istruzioni ed eventualmente i centri di assistenza autorizzati o l'assistenza tecnica SPACE S.R.L.

**7. INSTRUCTIONS FOR USING THE LIFT****7.1 Improper use of the lift**

The lift is designed for lifting vehicles with the specifications described in the "Technical Details" and in the section "Intended use". Any other use is to be considered unsuitable and unreasonable. In particular, the following situations are absolutely prohibited:

- 1) lifting people or animals;
- 2) lifting vehicles with people inside;
- 3) lifting vehicles containing potentially dangerous materials (explosives, corrosives, inflammable substances, etc...);
- 4) lifting vehicles not positioned on the pickup points;
- 5) lifting vehicles with accessories not envisaged by SPACE S.R.L.
- 6) use of the lift by staff who are not adequately trained and

authorised.

7.2 Use of accessories

The lift may be used with accessories to facilitate the work of the operator. Only original accessories made by the manufacturer may be used.

7.3 Staff training

The equipment may only be operated by specially trained and authorised staff. To ensure that the machine is used in the best possible way and that the work can be carried out efficiently, the staff responsible for the machine must be properly trained to handle the necessary information in order to achieve an operative method in line with the instructions supplied by the manufacturer. For any doubts concerning use and maintenance of the machine, refer to the instructions manual and, if necessary, authorised technical service centres or the SPACE S.R.L. technical service department.

**7. ANWEISUNGEN FÜR DIE BEDIENUNG DER HEBEBÜHNE****7.1 Unsachgemäße Bedienung der Hebebühne**

Die Hebebühne ist zum Heben von Fahrzeugen mit Spezifikationen gemäß Abschnitt "Technische Eigenschaften" und "Bestimmungsgemäße Verwendung" vorgesehen. Jede andere Betriebsweise ist als unsachgemäß und daher fahrlässig anzusehen.

Insbesondere wird strikt verboten:

- 1) Personen und Tiere anzuheben;
- 2) Fahrzeuge mit Personen anzuheben;
- 3) Fahrzeuge mit potentiell gefährlichen, explosiven, korrosiven oder brennbaren Materialien usw. anzuheben;
- 4) Das Heben von nicht auf den Aufnahmepunkten positionierten Fahrzeugen;
- 5) Das Heben von Fahrzeugen mit Zubehör, die von der Firma SPACE S.R.L. nicht vorgesehen sind;
- 6) Die Bedienung der Hebebühne seitens nicht entsprechend geschulten und

autorisierten Personals.

7.2 Gebrauch von Zubehörteilen

Zur Vereinfachung der Arbeit des Bedieners kann die Hebebühne mit Zubehörteilen verwendet werden. Es werden nur Originalzubehörteile der Herstellerfirma gestattet.

7.3 Schulung des Bedienungspersonals

Die Einrichtung darf nur von entsprechend geschultem und autorisiertem Personal benutzt werden. Um den einwandfreien Betrieb der Hebebühne und die effiziente und sichere Ausführung der Arbeiten zu gewährleisten, muss das verantwortliche Personalfachgerecht geschult werden, um die notwendigen Kenntnisse für das vorschriftsmäßige Arbeiten nach den Herstelleranweisungen zu erwerben. Sollten hinsichtlich Installation, Gebrauch und Wartung der Hebebühne Zweifel auftreten, in der Bedienungsanleitung nachlesen oder sich ggf. an die Vertrags-Servicestellen oder an den technischen Kundendienst der Firma SPACE S.R.L. wenden.

**7. MODE D'EMPLOI DU PONT ELEVATEUR****7.1 Utilisation incorrecte de l'élevateur**

L'élevateur est destiné au levage de véhicules dont les caractéristiques correspondent aux «Caractéristiques techniques» et au paragraphe «Destination d'utilisation». Toute autre utilisation sera considérée comme impropre et non raisonnable; plus particulièrement, les opérations suivantes sont strictement interdites:

- 1) Le levage de personnes et d'animaux;
- 2) Le levage de véhicules avec des personnes à bord
- 3) Le levage de véhicules chargés de matériel potentiellement dangereux (explosifs, corrosifs, inflammables, etc.);
- 4) Le levage de véhicules non positionnés sur les points d'appui;
- 5) Le levage de véhicule avec des accessoires non prévus par la société SPACE S.R.L.
- 6) L'utilisation de l'élevateur par du personnel non formé et non autorisé.

7.2 Utilisation d'accessoires

Le pont élévateur peut être utilisé avec des accessoires afin de faciliter le travail de l'opérateur. Seule l'utilisation d'accessoires originaux du fabricant est autorisée.

7.3 Formation du personnel chargé de l'utilisation

L'utilisation de l'équipement n'est consentie qu'au personnel autorisé, possédant une formation adéquate. Pour une gestion optimale de la machine et afin d'effectuer les opérations correctement et en toute sécurité, il est indispensable que le personnel préposé suive une formation appropriée en mesure de fournir toutes les informations nécessaires permettant d'opérer en conformité avec les instructions fournies par le fabricant.

En cas de doute concernant l'utilisation et l'entretien de la machine, consulter la notice d'instructions et, éventuellement, les centres d'assistance autorisés ou le Service Après-Vente SPACE S.R.L.

**7. INSTRUCCIONES PARA EL USO DEL ELEVADOR****7.1 Uso impropio del elevador**

El elevador ha sido proyectado para elevar vehículos con las características indicadas en el punto "Datos Técnicos" y en el párrafo "Destinación de uso".

Cualquier otro uso se considera impropio e irracional; en concreto está absolutamente prohibido:

- 1) elevar personas y animales
- 2) elevar vehículos con personas a bordo
- 3) elevar vehículos cargados con material potencialmente peligroso (explosivos, corrosivos, inflamables, etc...)
- 4) el levantamiento de los vehículos no colocados en los puntos de apoyo
- 5) la elevación de los vehículos con accesorios no previstos por SPACE S.R.L.

6) el uso del elevador por parte de personal que no disponga de la adecuada formación técnica y autorización.

7.2 Uso de accesorios

El elevador puede usarse con accesorios para facilitar el trabajo del operador. Se admite sólo el uso de accesorios originales de casa constructora

7.3 Formación del personal autorizado

El uso del elevador está permitido solo al personal que haya sido instruido y que esté autorizado. Para optimizar el manejo de la máquina y cumplir las operaciones con eficacia, es necesario instruir correctamente al personal autorizado para que conozca las instrucciones necesarias y pueda trabajar en conformidad con las indicaciones del constructor. En caso de duda relativa al uso y al mantenimiento de la máquina, consultar el manual de instrucciones y si necesario contactar los centros de asistencia autorizados o la asistencia técnica de SPACE S.R.L.



7.4 Precauzioni d'uso

- Controllare che durante le manovre operative non si verifichino condizioni di pericolo, arrestare immediatamente la macchina nel caso si riscontrino irregolarità funzionali, ed interpellare il servizio assistenza del rivenditore autorizzato.
- Controllare che l'area di lavoro intorno alla macchina sia sgombra di oggetti potenzialmente pericolosi e non vi sia presenza di olio (o altro materiale viscido) sparso sul pavimento in quanto potenziale pericolo per l'operatore.
- L'operatore deve indossare adeguato abbigliamento di lavoro, occhiali protettivi, guanti e maschera per evitare il danno derivante dalla proiezione di polvere o impurità, non devono essere portati oggetti pendenti come braccialetti o similari, devono essere

- protetti i capelli lunghi con opportuno accorgimento, le scarpe devono essere adeguate al tipo di operazione da effettuare.
- Accertarsi che lo smontaggio di parte del veicolo non alteri la ripartizione del carico oltre i limiti accettabili previsti.
- Posizionare sullo zero l'interruttore generale quando si effettuano operazioni sul veicolo sollevato.

7.4 Important checks to be made

- Check that dangerous situations do not occur while work is being carried out. Stop the machine immediately if any operation problems are noticed and contact the authorised dealer's technical service.
- Check that the work area around the machine is free from potentially dangerous objects and that oil (or other greasy liquid) has not been split on the floor, causing potential danger to the operator.
- The operator must wear suitable work clothing, safety goggles, gloves and mask to avoid damage caused by dust or impurities, dangling objects such as bracelets or such like must not be

- worn, long hair must be tied back, shoes must be suitable for the work to be done.
- Check that dismantling of the part of the vehicle does not alter the load distribution beyond pre-set acceptable limits.
- Turn the mains switch to zero when work is done on the lifted vehicle.

7.4 Vorsichtsmaßnahmen

- Sicherstellen, dass während der Arbeitsvorgänge keine Gefährdungen hervorgerufen werden. Sobald irgendwelche Betriebsstörungen auftreten, die Hebebühne sofort anhalten und den Kundendienst des Vertragshändlers zu Rate ziehen.
- Sicherstellen, dass sich im Arbeitsbereich um die Hebebühne keine potentiell gefährlichen Gegenstände befinden und dass der Fußboden nicht mit Ölresten (oder anderen schmierigen Substanzen) beschmutzt ist, die eine potentielle Gefährdung für den Bediener darstellen könnten.
- Der Bediener muss angemessene Arbeitskleidung tragen: Schutzbrille, Handschuhe und Maske zum Schutz vor aufgewirbelten Staub- und Schmutzpartikeln. Das Tragen herabhängender Gegenstände wie Kettchen, Armbänder u.ä.

- ist zu vermeiden. Lange Haare sind durch geeignete Maßnahmen zu schützen. Die Schuhe müssen der auszuführenden Arbeit angemessen sein.
- Sicherstellen, dass durch das Abmontieren von Fahrzeugteilen die vorgesehenen und zugelassenen Lastverteilungsgrenzwerte nicht überschritten werden.
- Bei Arbeitsvorgängen auf dem aufgehobenen Fahrzeug den Hauptschalter auf Null stellen.

7.4 Précautions d'utilisation

- Contrôler l'absence de toute condition dangereuse pendant les manœuvres. Arrêter immédiatement la machine en cas d'irrégularités de fonctionnement, et s'adresser au Service Après-Vente du Revendeur autorisé.
- Contrôler que la zone de travail autour de la machine est libre de tout objet potentiellement dangereux et qu'il n'y a pas d'huile (ou tout autre produit glissant) sur le sol, car cela constitue un danger pour l'opérateur.
- L'opérateur doit porter un vêtement de travail approprié, des lunettes de protection, des gants et un masque afin d'éviter d'être blessé par les projections de poussières ou d'impuretés. Ne pas porter d'objets pendants comme les bracelets ou

- similaires. Les cheveux longs doivent être protégés par tout moyen opportun. Porter des chaussures indiquées pour le type d'opération à effectuer.
- S'assurer que le démontage des parties du véhicule n'altère pas la répartition de la charge au-delà des limites acceptables prévues.
- En cas d'intervention sur le véhicule soulevé, positionner l'interrupteur général sur zéro.

7.4 Precauciones durante el uso

- Controlar que durante las maniobras operativas no se creen condiciones de peligro, detener inmediatamente la máquina si se comprueban irregularidades en el funcionamiento; consultar el servicio de asistencia del distribuidor autorizado.
- Controlar que en la zona de trabajo en proximidad de la máquina no se encuentren presentes objetos potencialmente peligrosos y que no haya aceite, (o cualquier otro material viscoso), esparcido por el pavimento en cuanto representa un potencial peligro para el operador.
- El operador debe colocarse prendas de trabajo adecuadas, gafas de protección, guantes y máscara para evitar el daño originado por la proyección de polvo o impurezas; no deben colocarse objetos colgantes como por ejemplo pulseras o

- similares; es necesario proteger el cabello largo, y los zapatos deben ser adecuados al tipo de operación que se debe cumplir.
- Asegurarse de que el desmontaje de una parte del vehículo no altere la distribución de la carga más allá de los límites aceptables previstos.
- Colocar en cero el interruptor general cuando se efectúen operaciones con el vehículo levantado.

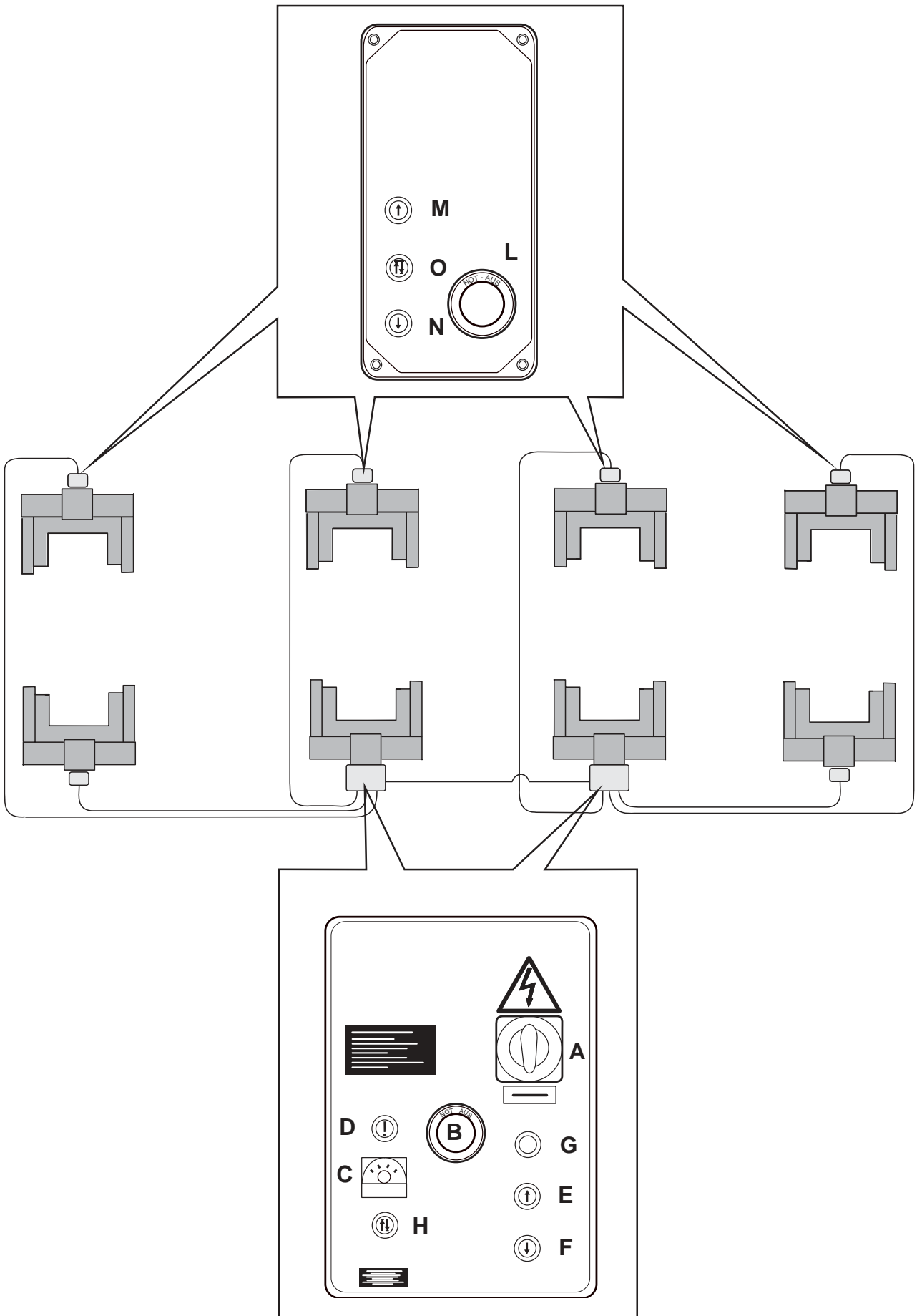

7.5 Identificazione dei comandi e loro funzione

Su colonna Principale

- (A) Interruttore generale
- (B) Pulsante d'emergenza
- (C) Selettore modalità di funzionamento
- (D) Spia segnalazione emergenze
- (E-F) Pulsante salita E - discesa F (tipo uomo presente)
- (G) Spia bianca corretta sequenza fasi
- (H) Pulsante selezione singolo

Su colonne secondarie

- (L) Pulsante d'emergenza
- (M-N) Pulsante salita M - discesa N (tipo uomo presente)
- (O) Pulsante selezione singolo

Collegare i tre cavi di di connessione elettrica colonne (compresi nella fornitura) negli appositi connettori presenti nella cassetta elettrica principale. Vedi figura

7.5 Description and function of controls

On main post

- (A) Main switch
- (B) Emergency button
- (C) Operating mode selector
- (D) Emergency warning light
- (E-F) Upstroke button E – downstroke button F (deadman-type)
- (G) White warning light for proper phase sequence
- (H) Single selection button

On secondary posts

- (L) Emergency button
- (M-N) Upstroke button M – downstroke button N (deadman-type)
- (O) Single selection button

Connect the three post power cables (supplied on standard) to the special outlets in the main electrical box. See picture.

7.5 Steuerungen und deren Funktionen

Auf der Hauptsäule

- (A) Hauptschalter
- (B) Not-Aus-Taste
- (C) Wählschalter für Betriebsweise
- (D) Not-Aus-Kontrolleuchte
- (E-F) Hebesteuertaste E - Senksteuertaste F (Typ - Bedienersteuerung)
- (G) Weiße Kontrolleuchte für Anzeige der korrekten Phasensequenz
- (H) Taste für einzelne Anwahl

An den Sekundärsäulen

- (L) Not-Aus-Taste
- (M-N) Hebesteuertaste M - Senksteuertaste N (Typ - Bedienersteuerung)
- (O) Taste für einzelne Anwahl

Die drei (mitgelieferten) Verbindungskabel der Säulen an den dafür bestimmten Verbindern im Hauptschaltkasten anschließen. Siehe Abbildung.

7.5 Identification et fonction des commandes

Sur la colonne principale

- (A) Interrupteur principal
- (B) Poussoir d'urgence
- (C) Sélecteur mode de fonctionnement
- (D) Témoin signalisation urgences
- (E-F) Poussoir montée E - descente F (type homme présent)
- (G) Témoin blanc séquence phases correcte
- (H) Poussoir sélection simple

Sur la colonne secondaire

- (L) Poussoir d'urgence
- (M-N) Poussoir montée M - descente N (type homme présent)
- (O) Poussoir sélection simple

Brancher les trois câbles de connexion électrique colonnes (compris dans la fourniture) dans les connecteurs appropriés présents dans la boîte électrique principale. Voir figure.

7.5 Identificación de los mandos y sus funciones

En la columna Principal

- (A) Interruptor general
- (B) Pulsador de emergencia
- (C) Selector modalidad de marcha
- (D) Testigo indicador de emergencias
- (E-F) Pulsador subida E - bajada F (tipo hombre presente)
- (G) Testigo blanco secuencia correcta de las fases
- (H) Pulsador selección individual

En las columnas secundarias

- (L) Pulsador de emergencia
- (M-N) Pulsador subida M - bajada N (tipo hombre presente)
- (O) Pulsador selección individual

Empalmar los tres cables de conexión eléctrica columnas (suministrados junto con el equipo) en los específicos conectores presentes en el cuadro eléctrico principal. Véase figura.

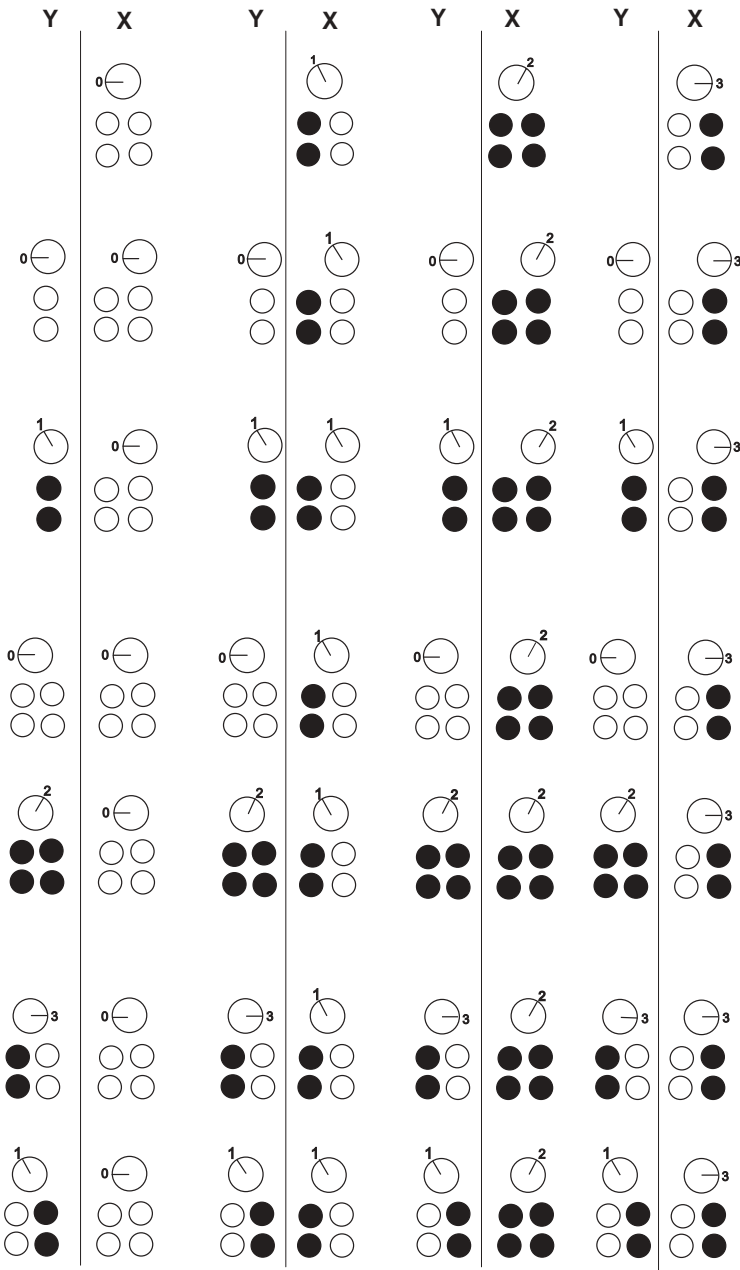
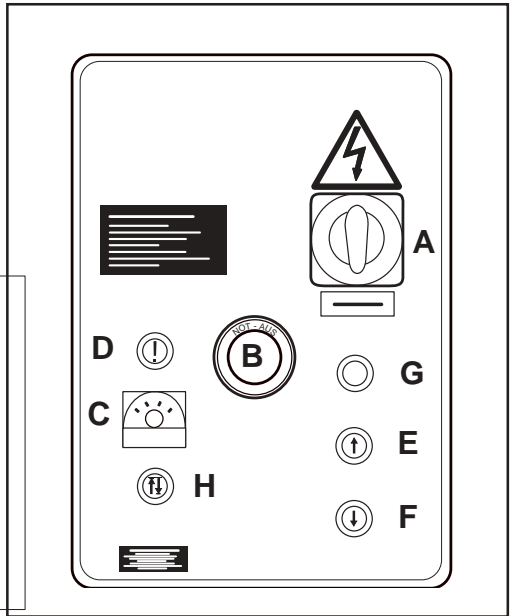
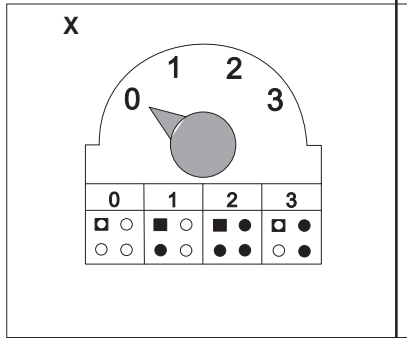
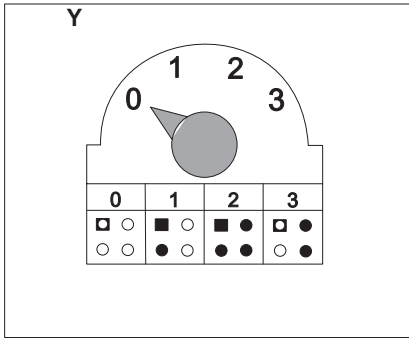

4 Colonne
4 Posts
4 Säulen
4 Colonnes
4 Columnas

6 Colonne
6 Posts
6 Säulen
6 Colonnes
6 Columnas

8 Colonne
8 Posts
8 Säulen
8 Colonnes
8 Columnas

AZIONAMENTO:

Ruotare l'interruttore generale (A) in ON per l'attivazione elettrica. Lampada spia bianca (D) accesa, il ponte è alimentato correttamente, diversamente il sollevatore non funziona; ruotare in senso inverso l'interruttore generale (A).

Programmare il funzionamento del sollevatore mediante il commutatore (C).

Premere i pulsanti di SALITA e DISCESA per movimentare i sollevatori.

N.B.: Per i sollevatori a 6 e 8 colonne ruotare l'interruttore generale (A) su entrambi i quadri elettrici delle colonne principali.

Funzionamento colonne sollevatore

Nel caso di sollevatore a 6 o 8 colonne è necessario azionare il commutatore su entrambi i quadri elettrici principali

Posizionare commutatore (C):

Posizione 0 non va nessuna coppia

Posizione 1 abilitazione colonna comando e colonna opposta alla colonna comando

Posizione 2 abilitazione di tutte le colonne del sollevatore

Posizione 3 abilitazione delle colonne a fianco della colonna comando.

START-UP:

Turn main switch (A) to ON to supply tension.

White warning light (D) on, the lift is properly fed, if it is not so lift does not work. Turn main switch (A) to the other side.

Programming lift operation with switch (C).

Press UPSTROKE and DOWNSTROKE buttons to move lifts.

NOTE: In case of 6- or 8-post lifts, turn main switch (A) on both electric panels in both main posts.

Lift posts operation

In case of 6- or 8- post lift, it is necessary to turn switch of both main electric panels

Switch (C) positions:

Position 0: no post is working

Position 1: control post and post opposite to control post enable

Position 2: all lift posts enable

Position 3: posts on the side of control post enable.

EINSCHALTEN:

Den Hauptschalter (A) auf ON drehen und so die Stromversorgung zuschalten.

Leuchtet die weiße Kontrolleuchte (D) auf, wird die Hebebühne korrekt gespeist; ist dies nicht der Fall ist die Hebebühne nicht funktionsfähig; den Hauptschalter (A) in die andere Richtung drehen.

Durch Betätigen des Umschalters (C) die Betriebsweise der Hebebühne einstellen.

Zum Bewegen der einzelnen Heber, die HEBE- und die SENKstuertasten drücken.

HINWEIS: Bei den 6 und 8-Säulenhebebühnen den

Hauptschalter (A) an beiden Schalttafeln der Hauptsäulen betätigen.

Betrieb der Hebesäulen

Bei den 6 und 8-Säulenhebebühnen muss der Umschalter an beiden Schalttafeln der Hauptsäulen betätigt werden.

Den Umschalter (C) entsprechend ausrichten:

Position 0 - kein Säulenpaar ist funktionsfähig

Position 1 - Befähigung der Steuersäule und der ihr gegenüberliegenden Säule

Position 2 - Befähigung aller Steuersäulen der Hebebühne

Position 3 - Befähigung der Säulen neben der Steuersäule

ACTIONNEMENT:

Tourner l'interrupteur principal (A) sur ON pour l'activation électrique.

Témoin blanc (D) allumé, le pont est alimenté correctement, dans le cas contraire, le pont-élévateur ne fonctionne pas; tourner l'interrupteur principal (A) dans le sens inverse.

Programmer le fonctionnement du pont-élévateur au moyen du commutateur (C).

Appuyer sur les poussoirs de MONTEE et de DESCENTE pour déplacer les ponts-élévateurs.

N.B.: En ce qui concerne les ponts-élévateurs à 6 et 8 colonnes, tourner l'interrupteur principal (A) sur les deux tableaux électriques des colonnes principales.

Fonctionnement colonnes pont-élévateur

En cas de pont-élévateur à 6 ou 8 colonnes, il est nécessaire d'actionner le commutateur sur les deux tableaux électriques principaux.

Positionner commutateur (C):

Position 0 aucun couple ne fonctionne

Position 1 activation colonne de commande et colonne opposée à la colonne de commande

Position 2 activation de toutes les colonnes du pont-élévateur

Position 3 activation des colonnes à côté de la colonne de commande.

ACCIONAMIENTO:

Para la activación eléctrica colocar el interruptor general (A) en posición ON.

Si el testigo blanco (D) está encendido, el puente es alimentado correctamente, de lo contrario el levantador no funciona. Girar el interruptor general (A) en la dirección contraria.

Programar el funcionamiento del levantador a través del conmutador (C).

Presionar los pulsadores de SUBIDA y BAJADA para mover los levantadores.

N.B.: En los levantadores de 6 y 8 columnas girar el interruptor general (A) en los dos tableros eléctricos de las columnas principales.

Funcionamiento columnas levantador

En los levantadores de 6 y 8 columnas es necesario accionar el conmutador en los dos tableros eléctricos principales.

Colocar el conmutador (C) en:

Posición 0 no funciona ningún par

Posición 1 habilitación columna de mando y columna opuesta a la columna de mando

Posición 2 habilitación de todas las columnas del levantador

Posición 3 habilitación de las columnas al lado de la columna de mando.

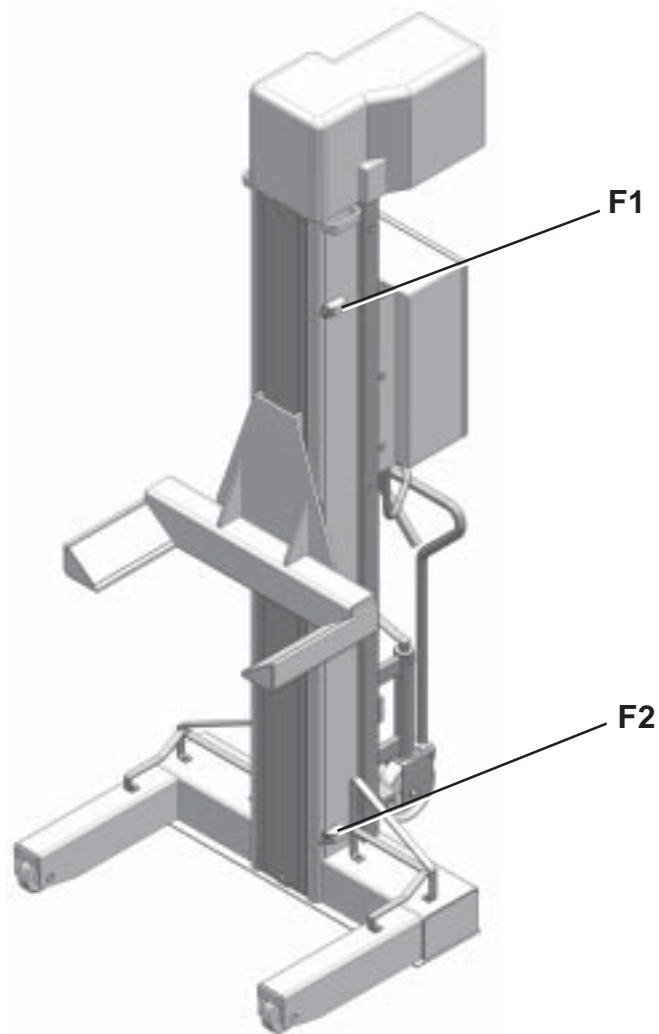
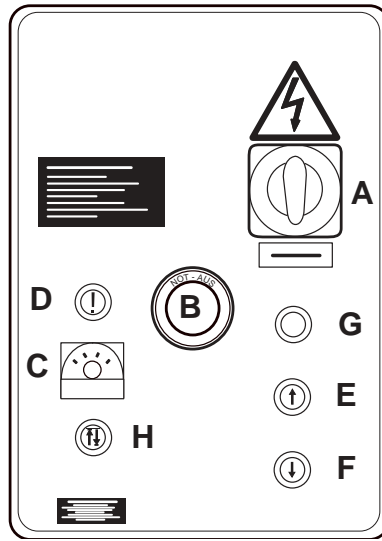
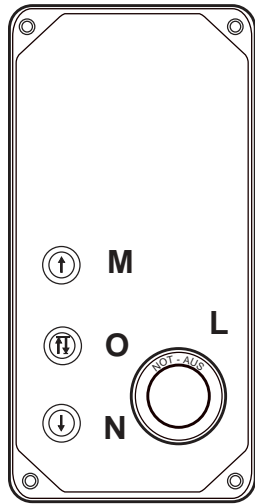



7.6 Completamento e controllo

Allineamento carrelli

Azionare il comando di discesa (**F**) sulla pulsantiera principale per portare i carrelli completamente in basso (differenza massima 5mm). Se durante questa operazione si verifica l'arresto dei movimenti con l'accensione della spia rossa (**D**) è necessario per completare l'allineamento, far scendere i carrelli in blocco singolarmente mediante il selettore (**H-O**) presente sul sollevatore interessato.

- Azionare il comando di salita fino al completo innalzamento dei carrelli controllando che l'arresto avvenga per intervento del fine corsa superiore (**F1**).

- Azionare il comando di discesa fino al punto massimo inferiore controllando che l'arresto avvenga per intervento del fine corsa inferiore (**F2**).

7.7 Smontaggio

- Eventuali operazioni di disinstallazione per spostamento, accantonamento, o rottamazione vanno eseguite seguendo in ordine inverso le fasi di montaggio.

7.6 Completion and check

Carriage height synchronisation

Operate the down run control (**F**) on the main push-button panel in order to move the carriages all the way down (max. difference: 5 mm). If the movement stops and the red warning light (**D**) turns on during this operation, the stopped carriages must be lowered one at a time through the key selector (**H-O**) on the relevant lift.

- Operate the up run control until the carriages are fully raised and make sure that the upper limit switch (**F1**) engages to stop these.

- Operate the down run control until reaching the lowest point and make sure that the lower limit switch (**F2**) engages.

7.7 Dismantling

- Any dismantling operations performed in order to move, store or scrap the machine must be done in the reverse sequence to that followed for installation.

7.6 Komplettierung und Kontrolle

Hubwagenausrichtung

Die Senksteuerung (**F**) auf dem Haupttastenpult betätigen, um die Hubwagen vollkommen nach unten zu fahren (Höchstunterschied 5mm). Sollte während dieses Vorgangs das Gerät anhalten und die rote Kontrollleuchte (**D**) aufleuchten, muss die Ausrichtung komplettiert werden, indem die gesperrten Hubwagen einzeln anhand des Schlüsselschalters (**H-O**) auf der entsprechenden Hebebühne nach unten gefahren werden;

Die Hubwagen vollständig, bis zum Einschalten des oberen Endschalters (**F1**), anheben;

- Die Senksteuerung bis zum Erreichen des Tiefpunkts betätigen und sicherstellen, dass der untere Endschalter (**F2**) das Anhalten bewirkt.

7.7 Demontage

- Soll die Bühne wegen Ortsverschiebung, Einlagerung oder Verschrottung demontiert werden, ist wie bei der Aufstellung aber in umgekehrter Reihenfolge vorzugehen.

7.6 Fin et contrôle

Alignement des chariots

Actionner la commande de descente (**F**) sur le pupitre principal pour porter les chariots complètement en bas (différence maximum 5 mm). Si les mouvements s'arrêtent durant cette opération et si le témoin rouge (**D**) s'allume, il est nécessaire, pour compléter l'alignement, de faire descendre les chariots individuellement au moyen du sélecteur à clé (**H-O**) présent sur l'élévateur concerné.

- Actionner la commande de montée jusqu'à ce que les chariots soient complètement en haut et contrôler que l'arrêt s'effectue suite à l'intervention du fin de course supérieur (**F1**).

- Actionner la commande de descente jusqu'au point maximum inférieur en contrôlant que l'arrêt s'effectue suite à l'intervention du fin de course inférieur (**F2**).

7.7 Démontage

- Les éventuelles opérations de désinstallation pour déplacement, entreposage ou élimination doivent être effectuées dans le sens contraire des opérations de montage.

7.6 Completado y control

Alineado carros

Accionar el mando de descenso (**F**) en el teclado principal para posicionar los carros completamente hacia abajo (diferencia máxima 5 mm). Si durante esta operación se detienen los movimientos y el testigo rojo (**D**) se ilumina, para completar el alineado es necesario hacer descender los carros en bloqueo individual por medio del selector de llave (**H-O**) presente en el elevador interesado.

- Accionar el mando de subida hasta la completa elevación de los carros controlando que se detengan por la intervención del final de carrera superior (**F1**).

- Accionar el mando de bajada hasta el punto máximo inferior controlando que se detengan por la intervención del final de carrera inferior (**F2**).

7.7 Desmontaje

- Eventuales operaciones de desmontaje por desplazamiento, desuso o desguace, deben cumplirse procediendo en orden inverso a las operaciones de montaje.



Kg. 7000

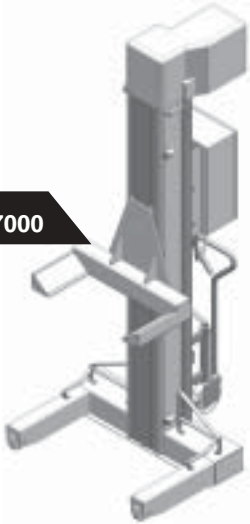

ATTENZIONE!
 WARNING!
 ACHTUNG!
 ATTENTION!
 CUIDADO!

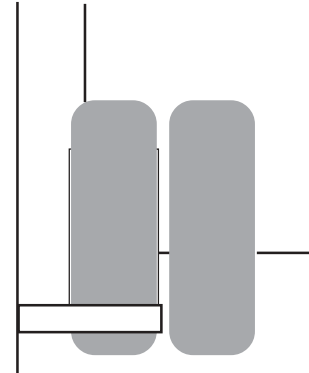
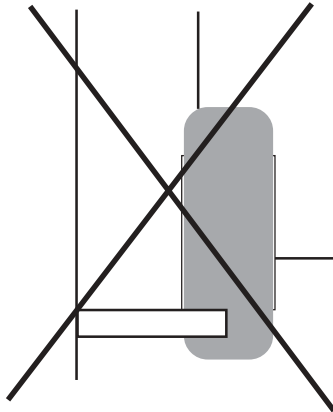
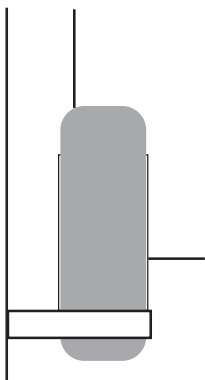
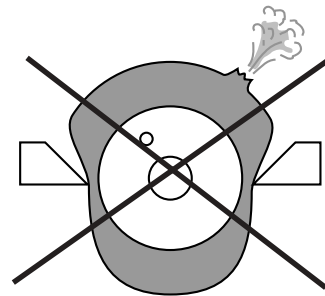
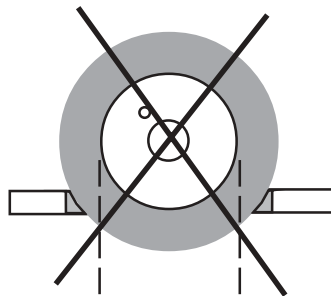
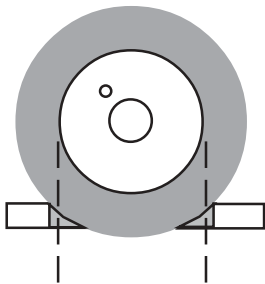
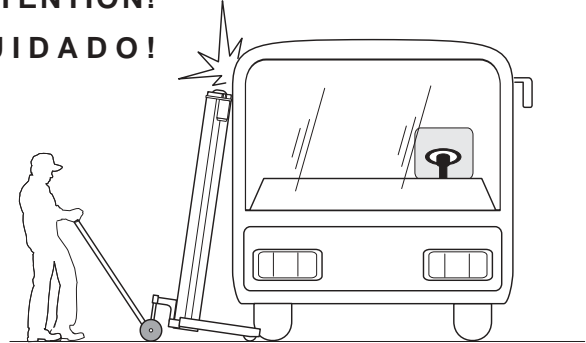



7.8 Posizionamento per il sollevamento autoveicolo

- Posizionare le colonne
 - Collegare elettricamente le colonne mediante i cavi in dotazione (paragrafo 7.5)
 - Collegare elettricamente la colonna di comando all'impianto di rete (paragrafo 6.2 - 6.3)
- Controllare che la colonna sia verticale (se necessario spessorare) in modo da ottenere l'appoggio a terra della base e di entrambi gli appoggi anteriori.
- Addossare le colonne al veicolo con carrelli abbassati al minimo per facilitarne l'inserimento delle forche sotto ai pneumatici ed in

posizione simmetrica rispetto al centro dell'assale portando in battuta il carrello sul fianco del pneumatico.

IMPORTANTE: Il centro della zona di appoggio della ruota sul braccio del carrello non deve comunque mai essere oltre la mezzeria del braccio. Vedi fig.

Sollevare lentamente il carico da terra. Verificare il corretto posizionamento del sollevatore sotto i punti di presa, e l'equilibrio del carico, quindi completare la manovra di sollevamento fino all'altezza desiderata. Vedi fig.

Le operazioni sopra descritte debbono essere effettuate su ogni sollevatore utilizzato per il sollevamento del veicolo.

7.8 Positioning for vehicle lifting

- Position the posts
 - Make posts power connection with the special cables coming with the lift (refer to paragraph 7.5).
 - Connect the control post to the mains (refer to paragraphs 6.2 - 6.3)
- Check that the post is in a vertical position (shim if necessary) so that the base and both front supports rest on the ground.
- Keeping the carriages in the lowest position in order to make the forks insertion under the tyres easier and keeping them also symmetrically about the axis centre to drive the carriage fully home on the tyre side, place the posts against the vehicle

CAUTION: The central part of the wheel resting area on the arm should never be beyond the arm centre line. See picture.

Slowly lift the load from the ground. Check lift proper positioning under the pickup points and load correct balance, then complete lifting to the desired height. See picture.

The above operations shall be carried out for all the lifts used for lifting the vehicle.

7.8 Positionieren für das Heben von Fahrzeugen

- Die Säulen positionieren
 - Die Säulen mit den mitgelieferten Kabeln an das Stromnetz anschließen (Abschnitt 7.5)
 - Die Steuersäule an die elektrische Anlage anschließen (Abschnitt 6.2 - 6.3)
- Sicherstellen, dass die Säule senkrecht ausgerichtet ist (bei Bedarf einen Keil anbringen), damit das Gestell und beide Vorderhalterungen am Boden aufliegen.
- Die Säulen bei vollkommen heruntergefahrenen Hubwagen an das Fahrzeug anliegend positionieren, um das Eingreifen der Gabeln unter den Reifen zu erleichtern, und zwar in symmetrischer Position bzgl. der Achsenmitte, indem der

Hubwagen seitlich der Reifen ganz herangefahren wird.

WICHTIG: Die Mitte der Auflagefläche des Rads auf dem Hubwagenarm darf auf keinem Fall jenseits der Mittellinie des Arms liegen. Siehe Abb.

Die Last langsam vom Boden heben. Sicherstellen, dass die Position der Hebebühne an den Aufnahmepunkten und das Gleichgewicht der Last richtig sind; dann bis an die gewünschte Höhe heben. Siehe Abb.

Das oben beschriebene Vorgehen muss für jede Hebebühne durchgeführt werden, die beim Heben des Fahrzeugs eingesetzt wird.

7.8 Positionnement pour le levage de la voiture

- Positionner les colonnes
 - Effectuer le branchement électrique des colonnes au moyen des câbles en dotation (paragraphe 7.5).
 - Effectuer le branchement électrique de la colonne de commande au réseau (paragraphe 6.2-6.3).
- Contrôler que la colonne est verticale (interposer une cale si nécessaire) de façon à obtenir l'appui au sol de la base et des deux supports avant.
- Adosser les colonnes au véhicule avec les chariots abaissés au minimum afin de faciliter l'introduction des fourches sous les pneus et en position symétrique par rapport au centre de l'essieu portant en butée le chariot sur le flanc du pneu.

IMPORTANT: Le centre de la zone d'appui de la roue sur le bras du chariot ne doit jamais se trouver outre la moitié du bras (voir fig.).

Lever lentement la charge du sol. Vérifier le positionnement de l'élevateur sous les points de prise ainsi que l'équilibre de la charge, ensuite compléter la manœuvre de levage jusqu'à la hauteur désirée. Voir fig.

Les opérations susmentionnées doivent être effectuées sur chaque élévateur utilisé pour le levage du véhicule.

7.8 Posicionamiento para el levantamiento del vehículo

- Posicionar las columnas.
 - Conectar eléctricamente las columnas por medio de los cables suministrados en dotación (párrafo 7.5).
 - Conectar eléctricamente la columna de mando al equipo de red (párrafo 6.2 - 6.3).
- Controlar que la columna esté posicionada verticalmente (si necesario añadir espesores) con la base y ambos los apoyos delanteros apoyados a tierra.
- Aproximar las columnas al vehículo con carros bajados al mínimo para facilitar la introducción de las horquillas debajo de los neumáticos y en posición simétrica respetando el centro del eje apoyando a tope el carro en la parte lateral del

neumático.

IMPORTANTE: de todos modos, el centro de la zona de apoyo de la rueda en el brazo del carro jamás debe superar la mitad del brazo. Véase fig.

Levantar lentamente la carga de tierra. Comprobar la correcta colocación del elevador en las posiciones de toma y el equilibrio de la carga, completar la maniobra de levantamiento hasta alcanzar la altura deseada. Véase fig.

Las operaciones antes descritas deben ser efectuadas en cada levantador utilizado para el levantamiento del vehículo.

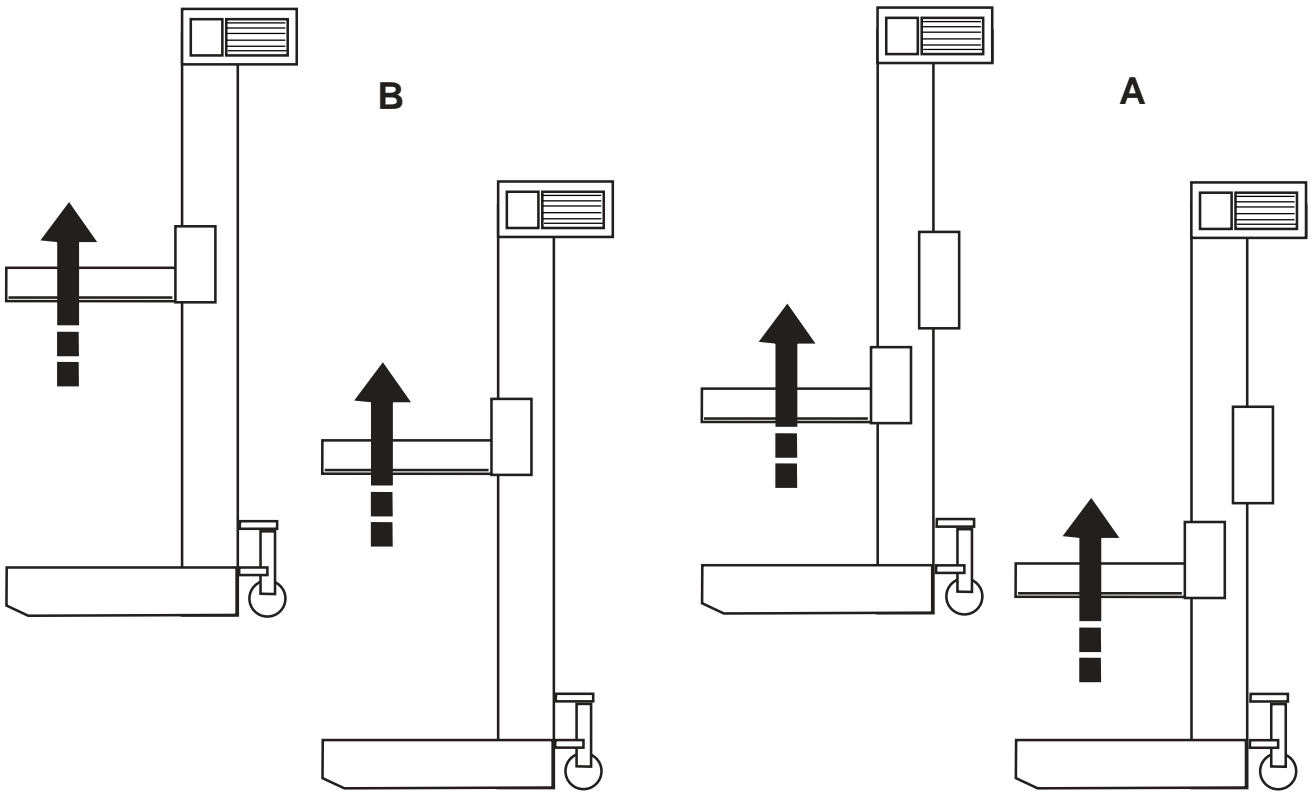
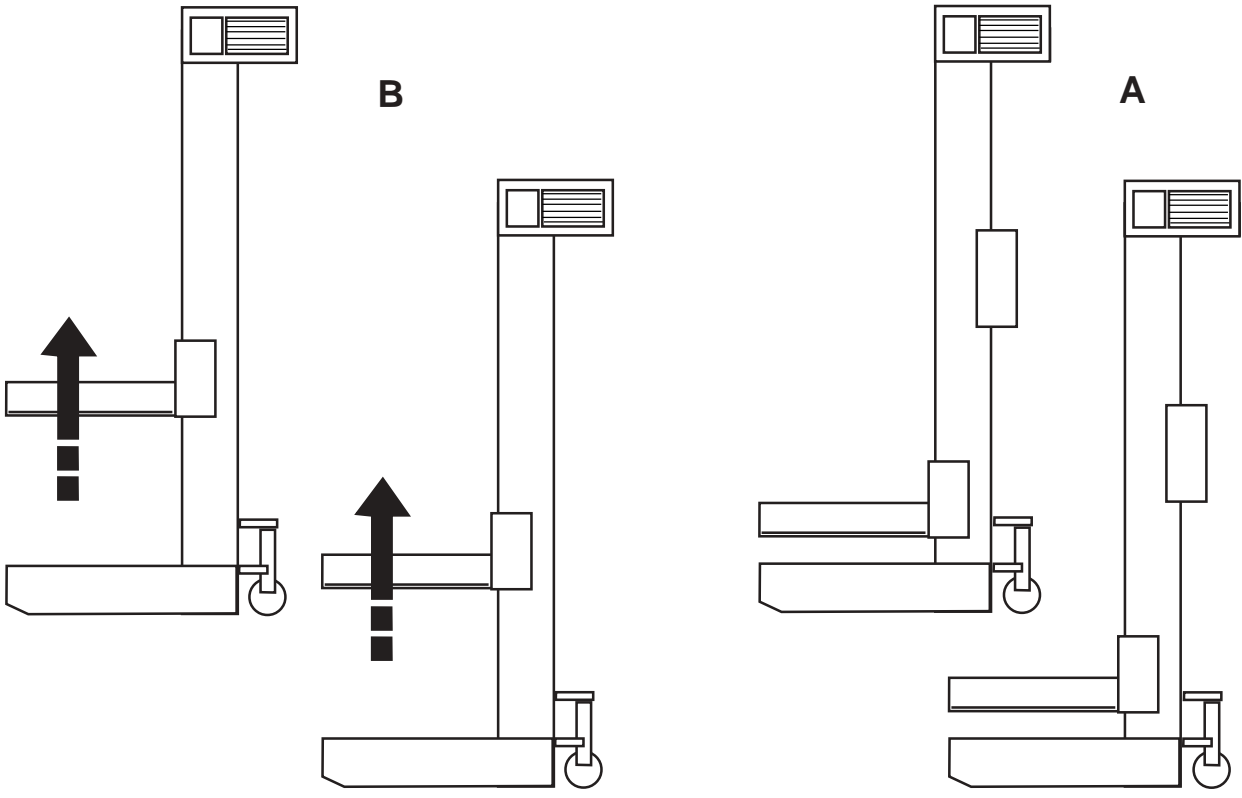

7.9 Funzionamento simultaneo con coppie di colonne sfalsate

Impostazione dello sfalsamento:

Selezionare il funzionamento della coppia di colonne che si desidera sfalsare (vedi pag. 37) e portare i carrelli della coppia (B) all'altezza desiderata; i carrelli della coppia (A) non si muovono.

Funzionamento simultaneo di tutte le colonne con sfalsamento mantenuto:

Selezionare il funzionamento per coppie di colonne.

Premere il pulsante di salita in una qualsiasi colonna: tutti i carrelli (A e B) si muovono mantenendo inalterato lo sfalsamento.

Durante il funzionamento il dispositivo di controllo di allineamento mantiene controllato l'allineamento delle colonne facenti parte delle singole coppie e lo sfalsamento fra le due coppie. L'intervento di uno dei fine corsa di salita blocca tutti i carrelli, ma mantenendo lo sfalsamento.

In discesa il ponte si arresta quando la coppia di colonne più basse aziona i fine corsa discesa. Per terminare la manovra selezionare le coppie escludendo quelle già a terra e terminare la discesa.

7.9 Simultaneous operation with staggered column pairs

Setting out the operation by staggered columns:

Select the operation by pairs of columns (see pag. 37) and set the carriages of pair (B) to the height required; post (A) carriages do not move.

Simultaneous operation of all columns staggered:

Select the operation by pairs of columns.
Press the lifting push-button on any column: all carriages (A and B) will move by keeping the same staggering.

During the operation the alignment control device controls the alignment of columns pertaining to single pairs and the staggering between the two pairs.

Whenever one of the lifting limit switches is activated, all carriages are stopped, but staggered.

The lift stops lowering when the lower pair of pillars activates the lowering limit switches. To complete the lowering, select the pairs excluding the pillars which have already reached the ground and carry on with the lowering.

7.9 Gleichzeitiger Betrieb mit versetzten Säulen-Paaren

Eingabe der Versetzung:

Betriebsart pro Säulen-Paar (siehe Seite 37) auswählen und die Schlitten des Paares (B) auf die gewünschte Höhe bringen; Die Schlitten des Paares (A) bewegen sich nicht.

Gleichzeitiger Betrieb aller Säulen mit beibehaltener Versetzung:

Betriebsart pro Säulen-Paar auswählen.

Aufstiegs-Schalter auf irgendeiner Säule drücken: alle Schlitten (A und B) bewegen sich, wobei die Versetzung unverändert beibehalten wird.

Während des Betriebs überwacht die Anreihungskontrollvorrichtung die Anreihung jener Säulen, die Teil der einzelnen Paare sind und überwacht außerdem die Versetzung der beiden Paare. Einer der beiden Hubendschalter blockiert alle Schlitten, behält aber den gleichen Höhenunterschied.

Beim Senken hält die Hebebühne an, wenn die beiden kleinsten Säulen die Senkenschalter betätigen. Die restlichen Säulenpaare anwählen und senken.

7.9 Fonctionnement simultané par couples de colonnes décalés

Etablissement du décalage:

Sélectionner le mode de fonctionnement par couples de colonnes (voir pag. 37) et amener les chariots du couple (B) à la hauteur voulue, les chariots du couple (A) ne se déplacent pas.

Fonctionnement simultané de toutes les colonnes avec décalage constant:

Sélectionner le mode de fonctionnement par couples de colonne.

Appuyer sur le bouton-poussoir de montée de n'importe quelle colonne: tous les chariots (A et B) se déplacent tout en maintenant constant le décalage.

Pendant le fonctionnement, le dispositif de contrôle de l'alignement assure l'alignement des colonnes faisant partie de chaque couple et le décalage entre les deux couples. L'activation de l'interrupteur de fin de course arrête tous les chariots, mais en gardant le décalage. Pendant la descente, l'élevateur s'arrête quand la paire des colonnes en bas active les interrupteurs de fin de course de descente. Afin d'achever la manœuvre, il faut sélectionner les paires, en excluant les paires déjà arrivées au sol et terminer la descente.

7.9 Funcionamiento simultáneo con parejas de columnas descentradas

Regulación del descentramiento:

Seleccionar el funcionamiento por parejas de columnas (ver pág. 37) y llevar los carros de la pareja (B) a la altura deseada, las carretillas del par (A) no se mueven.

Funcionamiento simultáneo de todas las columnas mediante descentramiento:

Seleccionar el funcionamiento por parejas de columnas.

todos los carros (A y B) se mueven manteniendo el mismo descentramiento.

Durante el funcionamiento el dispositivo de control alineación controla la alineación de las columnas pertenecientes a cada pareja y el descentramiento entre las dos parejas. Si uno de los microinterruptores de subida se activa, se bloquean todos los carros, pero se mantiene el descentrado. Durante la bajada el puente se para cuando el par de columnas más bajas accionan los microinterruptores de bajada. Para finalizar la maniobra seleccionar los pares excluyendo las que ya se encuentran sobre el suelo y finalizar la bajada.

Apretar el pulsador de subida sobre una columna cualquiera:

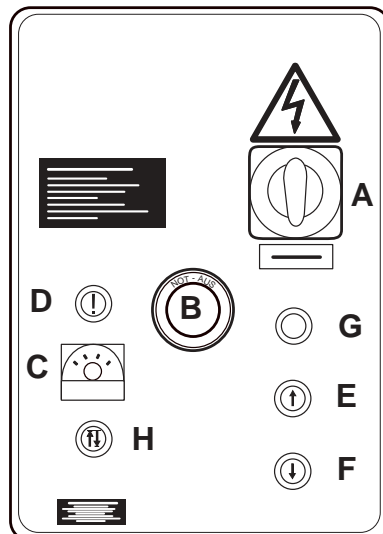
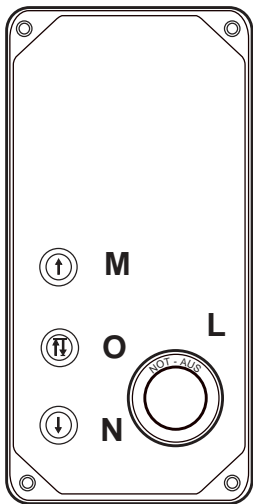
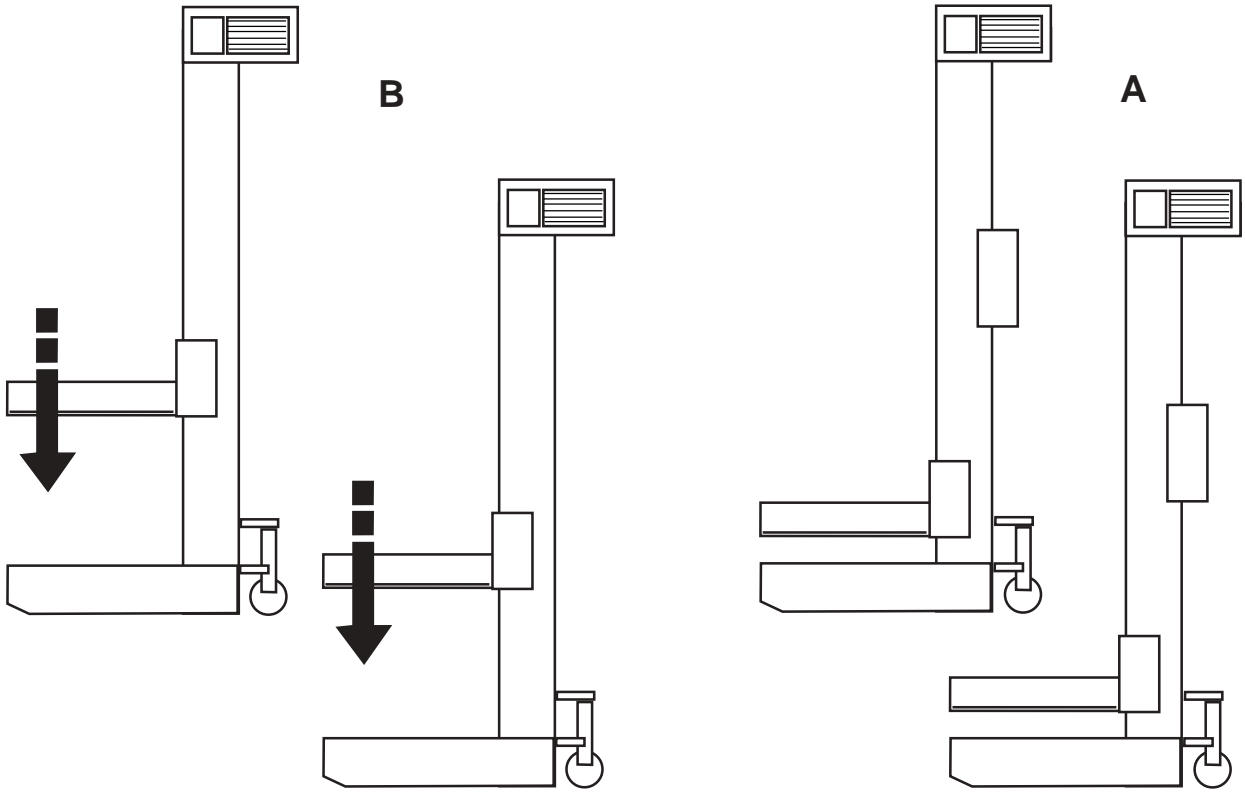

Recupero dello sfalsamento:

Il recupero dello sfalsamento può essere ottenuto selezionando il funzionamento per coppie colonne e premendo il pulsante di discesa su una delle colonne **(B)** oppure quello di salita su una delle colonne **(A)**.

7.10 Funzionamento singolo

Premere il pulsante selezione singolo e tenerlo premuto. Premere il pulsante di salita o discesa. Portando il carrello all'altezza desiderata. Il comando a due mani evidenzia l'intenzionalità della manovra. Il funzionamento in singolo è attuabile in qualsiasi situazione di funzionamento.

Recupero del disassamento:

In singolo, tramite inversione di manovra. In singolo, azionando gli altri carrelli nello stesso senso. Qualunque manovra collettiva che coinvolga la coppia di colonne disassata recupera il disassamento.

Staggering reset:

To reset the staggering, select the relevant pillar pairs controls and press either the lowering push-button on one pillar **(B)** or a lifting push-button on one of the pillars **(A)**.

7.10 Single operation

Press the single operation push-button and keep it pressed. Press the lifting or lowering push-button and set carriage to the height required. The two-hand control stresses the maneuver intentionality. The single operation can be performed under any operating condition.

Misalignment recovery:

During the single operation, by reversing the maneuver. During the single operation, by operating the other carriages towards the same direction. Any collective operation involving the misaligned pair of pillars, resets the misalignment.

Anreihung:

Man kann die Säulen anreihen, indem man den Paarbetrieb anwählt und den Absenknopf an einer der Säulen **(B)** oder den Hubschalter an einer der Säulen **(A)** drückt.

7.10 Einzel-Betrieb

Wahlschalter für Einzel-Betrieb drücken und ihn gedrückt halten. Auf- oder Abstiegsschalter drücken. Schlitten auf die gewünschte Höhe bringen. Da die Steuerung mit beiden Händen ausgeführt werden muß, wird unterstrichen, daß das Manöver wirklich erfolgen soll. Der Einzel Betrieb kann in jedem Betriebszustand durchgeführt werden.

Rückstellen der Fluchtabweichung:

Einzel mit Hilfe der Manöver-Umkehr. Einzel, indem die anderen Schlitten in die gleiche Richtung betätigt werden. Jede Art von Eingriff an einem ein Paar von außerachtigen Säulen bewirkt eine Anreihung.

Remise a zero du decalage

On peut obtenir la remise à zéro du décalage en sélectionnant le fonctionnement par paire de colonnes et en appuyant sur le bouton de descente qui se trouve sur une des colonnes **(B)** ou bien en qui se trouve sur une des colonnes **(A)**.

7.10 Fonctionnement individuel

Appuyer sur le bouton-poussoir de sélection du mode individuel et le tenir pressé. Appuyer sur le bouton de montée ou sur celui de descente. Amener le chariot à la hauteur voulue. La commande à deux mains met en évidence le caractère intentionnel de l'opération. Le mode individuel peut être sélectionné en toute condition de fonctionnement.

Rattrapage du desaxement:

Mode individuel: par l'inversion de manoeuvre. Mode individuel: par l'entraînement des autres chariots dans la même direction. Toutes les manoeuvres collectives qui entraînent la paire de colonnes en défaut d'alignement remettent à zéro le défaut même.

Recuperación del descentrado

Para recuperar el descentrado es necesario seleccionar el funcionamiento por pares de columnas y apretar el pulsador de bajada sobre una de las columnas **(B)**, o bien el de subida sobre una de las columnas **(A)**.

7.10 Funcionamiento individual

Apretar el pulsador de selección individual y mantenerlo apretado. Apretar el pulsador de subida o bajada. Llevar el carro a la altura pedida. El mando de regulación a dos manos subraya la intención de la maniobra. El funcionamiento individual se puede activar durante cualquier modalidad de operación del equipo.

Recuperación de la desalineación:

En funcionamiento individual, mediante inversión de maniobra. En funcionamiento individual, activando los otros carros hacia la misma dirección. Una cualquier maniobra que incluya el par de columnas desalineadas recupera la desalineación de los ejes.

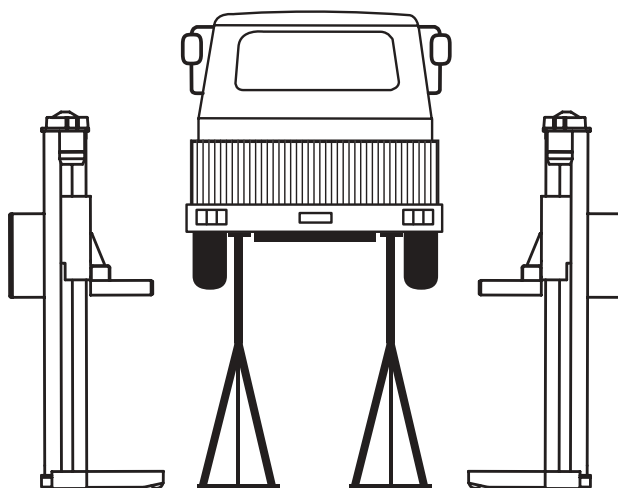
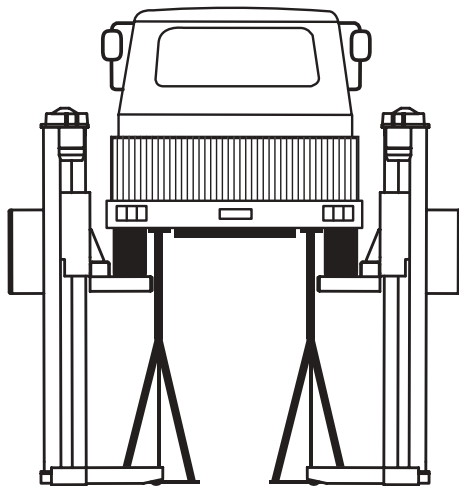



7.11 Colonnette di supporto (optional)

Per una maggiore stabilizzazione del veicolo sollevato è possibile posizionare sotto lo stesso delle colonnette di supporto (Optional).

Le colonnette inoltre permettono di lavorare sotto il veicolo mentre il sollevatori possono essere utilizzati per sollevarne un altro.

 **ATTENZIONE: Verificare attentamente la posizione delle colonnette prima di sfilare i sollevatori.**

7.11 Support posts (optional)

To give more stability to the lifted vehicle, position the (optional) support posts under the vehicle itself.

In addition, these posts allow the technician to work under the vehicle while the lifts are being used to lift another one.

 **CAUTION: Before removing the lifts, carefully check support post correct positioning.**

7.11 Stützsäulen (optional)

Um eine größere Stabilität des gehobenen Fahrzeugs zu gewährleisten, können unter diesem (optionale) Stützsäulen angebracht werden.

Mit den Stützsäulen kann außerdem auch unter dem Fahrzeug gearbeitet werden während die Hebebühnen für das Heben eines anderen Fahrzeugs verwendet werden können.

 **ACHTUNG: Vor der Entfernung der Hebebühnen die Position der Stützsäulen genauestens überprüfen.**

7.11 Colonnets de support (optional)

Pour une plus grande stabilisation du véhicule levé, il est possible de positionner sous ce dernier des colonnettes de support (Option).

De plus, les colonnettes permettent de travailler sous le véhicule tandis que les élévateurs peuvent être utilisés pour en lever un autre.

 **ATTENTION: Vérifier attentivement la position des colonnettes avant d'enlever les élévateurs.**

7.11 Columnas de soporte (optional)

Para una mayor estabilización del vehículo levantado es posible posicionar debajo del mismo columnas de soporte (Opcional). Gracias a las columnas es posible trabajar debajo del vehículo mientras los elevadores pueden utilizarse para levantar otro.

 **ATENCION: Controlar atentamente la posición de las columnas antes de extraer los elevadores.**

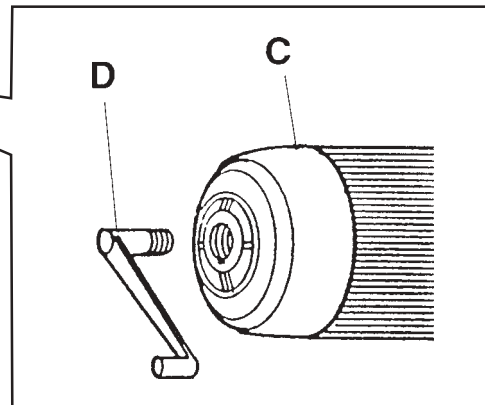
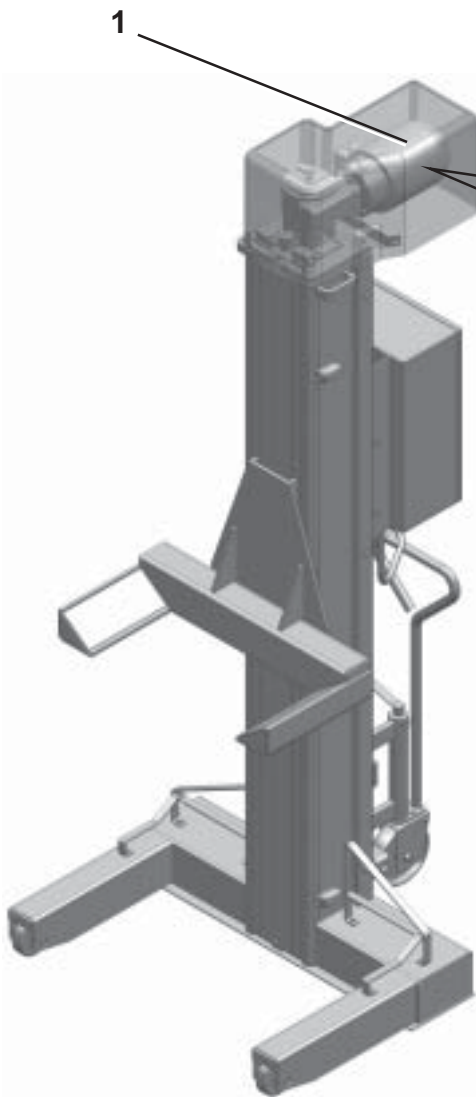
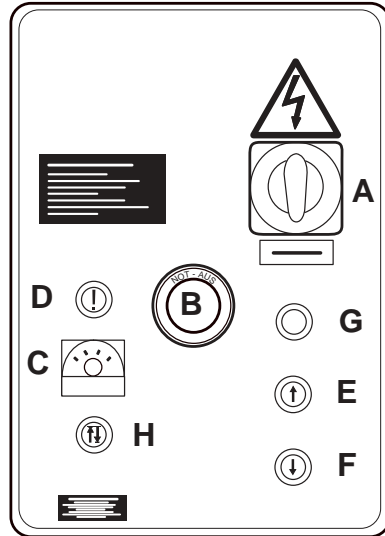
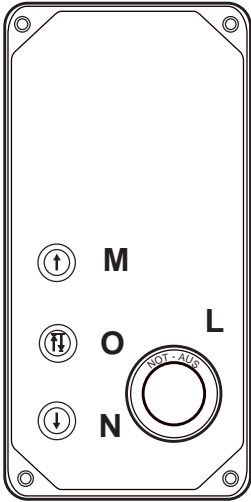



7.12 Procedura di emergenza: discesa di emergenza o in assenza di tensione elettrica

- Se il sollevatore si trova in condizione di emergenza ed è necessario togliere il veicolo dal ponte, è possibile far scendere singolarmente ciascun sollevatore.

Attenzione: in questo caso muovere di 100 mm max ciascun sollevatore in sequenza facendo attenzione a non squilibrare il carico. Sulle colonne funzionanti agire sul pulsante **(O) + (N)** o sul pulsante **(H) + (F)** per far scendere il carico secondo le modalità indicate sopra.

Nel caso venisse a mancare corrente elettrica è possibile riportare al suolo il carico togliendo i carter **(1)** in plastica sulla sommità delle colonne e agendo manualmente sull'albero del motore **(C)** tramite l'apposita manovella **(D)** in dotazione.

Muovere di 100 mm max. per volta su ciascun sollevatore in sequenza, verificando visivamente il continuo livellamento dei sollevatori fino a farli scendere tutti in basso.

7.12 Emergency procedure: down movement in case of emergency or with power off

- Should the vehicle be removed from the lift while this latter is in emergency state, each single lift can be lowered independent of the other.

Caution: if this is the case, move each lift of 100 mm max. by taking care not to unbalance the load. To lower the load on the still operating posts, use the button **(O) + (N)** or the button **(H) + (F)** and follow the above indications.

In case of a power break, the load can be lowered to the ground by removing the plastic casings **(1)** on the top of the control posts and by manually operating motor shaft **(C)** through crank **(D)** provided.

Move each lift of 100 mm max. at a time by visually checking their correct alignment until they all are all the way down.

7.12 Not-Aus-Verfahren: Senken bei Not-Aus oder bei Stromausfall

- Muss das Fahrzeug von der Hebebühne genommen werden während sich letztere im Not-Aus befindet, kann jede Hebebühne einzeln heruntergefahren werden.

Achtung: In diesem Fall jede Hebebühne der Reihe nach um höchstens 100 mm bewegen, wobei darauf zu achten ist, dass das Gleichgewicht der Last beibehalten wird. Bei in Betrieb stehenden Säulen die Taste **(O) + (N)** oder die Taste **(H) + (F)** betätigen, um die Last gemäß den oben angeführten Angaben zu senken.

Im Fall von Stromausfall kann die Last auf den Boden gebracht werden, indem die Plastikabdeckungen **(1)** oben an den Säulen entfernt wird. Dann, muß man von Hand auf die Motorwelle **(C)** einwirken. Dies geschieht mit Hilfe der entsprechenden, mitgelieferten Kurbel **(D)**.

Jede Hebebühne der Reihe nach um höchstens 100 mm bis zur vollkommenen Senkung bewegen und dabei sicherstellen, dass die Hebebühnen gleichmäßig ausgerichtet sind.

7.12 Procédure d'urgence: descente d'urgence ou en cas de coupure de courant

- Si l'élévateur se trouve en condition d'urgence et qu'il est nécessaire d'enlever le véhicule du pont, il est possible de faire descendre individuellement chaque élévateur.

Attention: Dans ce cas, déplacer chaque élévateur de 100 mm max. à la fois en prenant soin de ne pas déséquilibrer la charge. Sur les colonnes fonctionnantes, agir sur le poussoir **(O) + (N)** ou sur le poussoir **(H) + (F)** pour faire descendre la charge selon les modalités indiquées ci-dessus.

En cas de coupure de courant, il est possible de ramener la charge au sol en enlevant les carter **(1)** en plastique au sommet des colonnes et en agissant manuellement sur l'arbre du moteur **(C)** au moyen de la manivelle spéciale **(D)** en dotation.

Déplacer de 100 mm max. à la fois en séquence sur chaque élévateur en vérifiant visuellement le nivellement continu des élévateurs jusqu'à ce qu'ils se trouvent complètement en bas.

7.12 Procedimiento de emergencia: descenso de emergencia o en ausencia de tensión eléctrica

- Si el elevador se encuentra en condición de emergencia y es necesario quitar el vehículo del puente, es posible proceder con el descenso individual de cada elevador.

Atención: en este caso mover de 100 mm. max. cada elevador en secuencia prestando atención en no desequilibrar la carga. En las columnas funcionales actuar en el pulsador **(O) + (N)** o en el pulsador **(H) + (F)** para obtener el descenso de la carga según las modalidades antes indicadas.

En la eventualidad que se verificara un corte de la corriente eléctrica es posible apoyar al pavimento la carga quitando el cárter **(1)** de plástico en la parte superior de las columnas y obrando manualmente sobre el eje motor **(C)** mediante la manivela correspondiente **(D)**.



Mover de 100 mm. max. por vez cada elevador en secuencia, comprobando visualmente el continuo nivelado de los elevadores hasta que desciendan completamente todos.

8. INCONVENIENTI

Qui di seguito sono elencati alcuni degli inconvenienti possibili durante il funzionamento del Ponte. L'azienda SPACE S.R.L. declina ogni responsabilità per danni dovuti a persone, animali e cose, per intervento da parte di personale non autorizzato. Pertanto al verificarsi del guasto si raccomanda di contattare tempestivamente l'assistenza tecnica in modo da ricevere le indicazioni per poter compiere operazioni e/o regolazioni in condizioni di massima sicurezza, evitando il rischio di causare danni a persone, animali e cose.

 E' necessario l'intervento dell'assistenza tecnica. Vietato eseguire intervento.

Posizionare sullo "0" e lucchettare l'interruttore generale in caso di emergenza e/o manutenzione al sollevatore



INCONVENIENTI	CAUSA	INTERVENTO
Nessun funzionamento	Fusibili di protezione generale interrotti Fusibili e trasformatore interrotto Guasto all'impianto elettrico	Sostituire Sostituire Controllare
Non completa la corsa di sollevamento	Disinserimento sonda termica motore Carico eccedente la portata nominale Tensione rete troppo bassa	Attendere il riarmo Attenersi alle norme (cap. 1) Verificare
I carrelli salgono solo per 300mm con successivo disinserimento sonda termica	Blocco meccanico in atto per usura chiocciolate portanti	Sostituire 
Blocco meccanico	Finecorsa danneggiato	Sostituire 

8. TROUBLESHOOTING

Certain problems which may arise while using the lift are listed below. SPACE S.R.L. cannot accept any liability for injury to people or animals and damage to things caused by unauthorised staff using the equipment. In the event of faults, you are advised to contact the technical service department in good time to receive advice about how to carry out work and/or adjustments in maximum safety conditions, thus avoiding the risk of injury to people or animals and damage to things.

 Technical service staff are required. Intervention by others prohibited.

Turn to "0" and padlock the main switch in case of emergency and/or maintenance to the lift.



PROBLEM POSSIBLE	CAUSE	REMEDY
Lift does not work	Main safety fuses burnt out Transformer and fuses burnt out Power failure	Replace Replace Replace Replace
Lifting travel is not completed	Heat probe disconnected Load exceeds rated lifting capacity Voltage of the mains is too low	Wait for automatic reset Follow instructions (chap. 1) Check the electric installation
Carriages rise 300mm, then heat probe disconnects	Mechanical stop due to total wear of main nuts	Replace main nut 
Mechanical block	Limit switch damaged	Replace limit switch 

8. BETRIEBSSTÖRUNGEN

Nachstehend sind einige der Betriebsstörungen aufgeführt, die während der Bedienung der Hebebühne auftreten könnten. Die Firma SPACE S.R.L. übernimmt in keinem Fall die Haftung für eventuelle durch Eingriffe seitens nicht beauftragten Personals verursachte Schäden an Personen, Tieren oder Sachen. Bei Betriebsstörungen unverzüglich den technischen Kundendienst zu Rate ziehen, damit Anweisungen zur Ausführung der Eingriffe und/oder Einstellungen unter Berücksichtigung der notwendigen Sicherheitsmassnahmen erteilt werden können, um die Gefährdung von Personen, Tieren oder Sachen zu vermeiden.

 Muss vom technischen Kundendienst ausgeführt werden. Eingriff verboten.

Den Hauptschalter bei Not-Aus und/oder Wartung der Hebebühnen auf "0" positionieren und verriegeln.

STÖRUNG	URSACHE	BESEITIGUNG
Kein Betrieb	Hauptsicherungen unterbroch Transformator-Sicherungen unterbrochen Störung in der Elektroanlage	Auswechseln Auswechseln Kontrollieren
Aufwärtsfahrt wird nicht beendet	Motorwärmefühler hat abgeschaltet Last liegt über der Nominaltragkraft Netzspannung zu niedrig	Abwarten bis Wärmefühler wieder einschaltet Normen beachten (Kap. 1) Überprüfen
Hubwagen heben sich nur 300 mm, danach schaltet der Wärmefühler ab	Mechanische Sperre ist eingerastet wegen Abnutzung der Tragmuttern	Auswechseln 
Mechanischer Stopp	Defekter Endschalter	Auswechseln 



8. INCONVENIENTS

Nous fournissons ici la liste des pannes éventuelles susceptibles de se manifester pendant le fonctionnement du pont. La Société SPACE S.R.L. décline toute responsabilité en cas de dommages provoqués à des personnes, des animaux ou des choses et dus à une intervention de la part de personnes non autorisées. C'est pourquoi, en cas de panne, il est vivement recommandé de s'adresser le plus rapidement possible au Service d'Assistance Technique qui fournira toutes les informations pour réaliser les opérations et/ou les réglages en toute sécurité, en évitant le risque de provoquer des dommages aux personnes, aux animaux et aux choses.



L'intervention de l'Assistance Technique est nécessaire. Toute autre intervention est interdite.

En cas d'urgence ou d'entretien du pont élévateur, positionner l'interrupteur général sur "0" et le verrouiller.

INCONVENIENTS	CAUSES	INTERVENTION
Le pont ne fonctionne pas	Les fusibles de protection générale sont grillés	Remplacer
	Les fusibles et le transformateur sont grillés	Remplacer
	Panne au niveau de l'installation électrique	Contrôler
Le pont ne complète pas sa course de levage	La sonde thermique du moteur est déclenchée	Attendre le réenclenchement de la sonde
	La charge excède la capacité nominale	S'en tenir aux normes (Chap. 1)
Le voltage du réseau est trop bas		Vérifier
	Blocage mécanique pour usure des écrous porteurs	Remplacer 
La course de montée maximale des chariots est de 300 mm et est suivie du déclenchement de la sonde thermique.		
Blocage mécanique	Butée de fin de course endommagée	Remplacer 



8. INCONVENIENTES

A continuación detallamos una lista de los posibles inconvenientes que pueden surgir durante el funcionamiento del Puente. SPACE S.R.L. declina toda responsabilidad por los daños causados a personas, animales o cosas, debidos a la intervención de personal no autorizado. Por lo tanto, al presentarse un desperfecto, rogamos contactar lo antes posible la asistencia técnica para disponer de las informaciones necesarias para proceder con las operaciones y/o regulaciones en condiciones de máxima seguridad, evitando de esta manera el riesgo de causar daños a personas, animales o cosas.



Es necesario que intervenga la asistencia técnica. Está prohibido intervenir personalmente.

Colocar en "0" y cerrar con candado el interruptor general en caso de emergencia y/o mantenimiento en el elevador.

INCONVENIENTES	CAUSAS	SOLUCIONES
Ningún funcionamiento	Fusibles de protección general interrumpidos	Sustituir
	Fusibles y transformador interrumpido	Sustituir
	Avería instalación eléctrica	Controlar
No completa la carrera de elevación	Desconexión sonda térmica motor	Esperar el rearme
	Carga que excede la capacidad nominal	Respetar las normas (cap. 1)
Tensión de red demasiado baja		Controlar
	Bloqueo mecánico en curso por desgaste de los tornillos patrones	Sustituir 
Los carros suben sólo 300 mm y se desengancha la sonda térmica.		
Bloqueo mecánico	Final de carrera averiado	Sustituir 

8.1 Elenco segnalazioni



8.1 Signals list

8.1 Verzeichnis der Signallampen

8.1 Liste des signaux

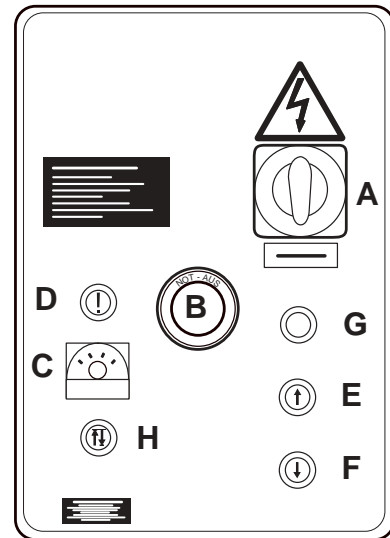
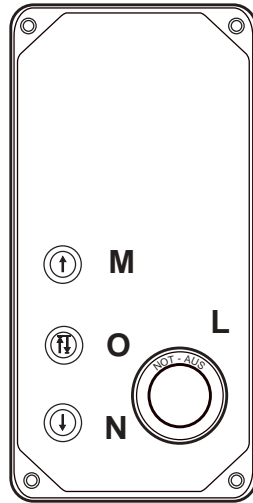
8.1 Lista de las señales



<p>G </p>	<p>Lampada spia bianca accesa White warning light on Weisse kontrollampe eingeschaltet Lampe-témoin blanche allumée Lámpara piloto blanca encendida</p>	<p>Sequenza fasi corretta Correct phase sequence Phasen-Abfolge richtig Séquence des phases correcte Sequencia fases correcta</p>
<p>D </p>	<p>Lampada spia rossa accesa fissa Permanent red warning light on Ständige rote kontrollampe eingeschaltet Lampe-témoin rouge fixe allumée Lámpara piloto roja permanente encendida</p>	<p>Sequenza fasi errata; ruotare l'interruttore principale dall'altro lato. Wrong phase sequence; turn main switch to the other side. Falsche Phasenfolge; den Hauptschalter von der anderen Seite drehen. La séquence des phases est erronée; tourner l'interrupteur principal de l'autre côté. Secuencia fases equivocada; girar el interruptor principal en el otro sentido.</p> <p>Fungo emergenza premuto - Intervento termico motore Sportello quadro aperto. Mushroom-head push-button pressed - Overload cut out - Control panel door open. Pilzförmiger Knopf gedrückt - Thermoschalter des Motors - Schaltschranktür geöffnet. Bouton coup-de-poing pressé - Interrupteur de surcharge moteur - Le volet du tableau de distribution est ouvert. Pulsador de cabeza fungiforme apretado - Interruptor automático de máxima - Portillo del cuadro abierto.</p>
<p>D </p>	<p>Lampada spia rossa intermittente Flashing red warning light Rote kontrollampe blink Lampe-témoin rouge clignotante Lámpara piloto roja intermitente</p>	<p>Ponte in blocco: il numero di lampeggi in sequenza permette di individuare la colonna relativa all'inconveniente. Lift jamming: the number of sequenced flashes allows finding out the column with the fault. Blockhebebühne: Die nacheinander erscheinende Blinkanzahl ermöglicht die Feststellung der Säule der Störung. Élévateur bloqué: le nombre de clignotements en séquence permet d'identifier la colonne relative à l'inconvénient. Puente en condición de bloqueo: el número de relampagueos permite identificar la columna con el inconveniente.</p>



D		Lampada spia rossa intermittente Pulsante salita acceso	Rottura chiocciola o 1° carrello a fine corsa salita
		Flashing red warning light Lifting push-button pressed	Failure of a nut, otherwise one of the carriages reached the lifting limit switch
		Rote kontrollampe blinkt Hubknopf gedrückt	Tragmutter gebrochen oder 1 Schlitten gehoben
E M		Lampe-témoin rouge clignotante Bouton de montée presse	Limaçon en panne ou bien le chariot a atteint l'interrupteur de fin de course montée
		Lámpara piloto roja intermitente Pulsador de subida apretado	Rotura tuerca de seguridad o un carro al tope mecánico de subida
D		Lampada spia rossa intermittente Pulsante discesa acceso	Ostacolo
		Flashing red warning light Lowering push-button pressed	Hindrance
		Rote kontrollampe blinkt Absenknopf gedrückt	Hindernis
F N		Lampe-témoin rouge clignotante Bouton de descente presse	Obstacle
		Lámpara piloto roja intermitente Pulsador de bajada apretado	Obstáculo
D		Lampada spia rossa intermittente veloce	Errore di comunicazione solo su 6/8 colonne
		Fast flashing red warning light	Communication error relevant to the 6/8 pillar lift only
		Rote kontrollampe blinkt schnell	Kommunikationsfehler nur in der 6/8-Säulen Hebebühne
		Lampe-témoin rouge clignotante	Erreur de communication seulement sur l'élévateur à 6/8 colonnes
		Lámpara piloto roja intermitente rápida	Error de comunicación solamente sobre 6-8 columnas
D		Lampada spia rossa intermittente veloce Pulsante discesa acceso	Carrelli tutti a fine corsa discesa
		Fast flashing red warning light Lowering push-button pressed	All carriages reached the lowering limit switch
		Rote kontrollampe blinkt schnell Absenknopf gedrückt	Alle Schlitten gesenkt
F N		Lampe-témoin rouge clignotante Bouton de descente presse	Tous les chariot ont atteint l'interrupteur de fin de course descente
		Lámpara piloto roja intermitente rápida Pulsador de bajada apretado	Todos los carros al tope mecánico de bajada

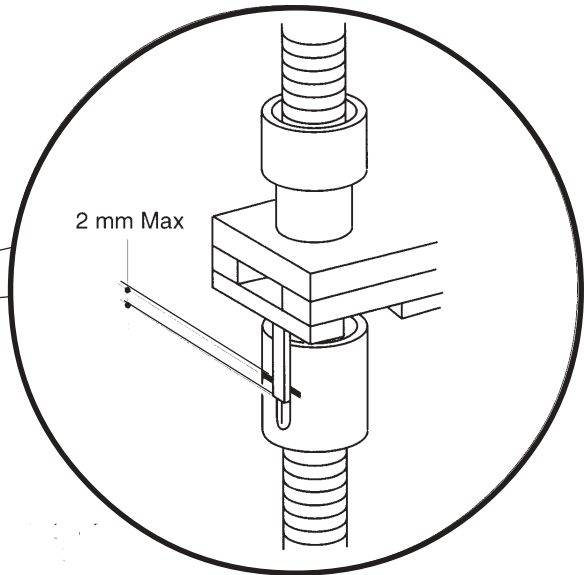
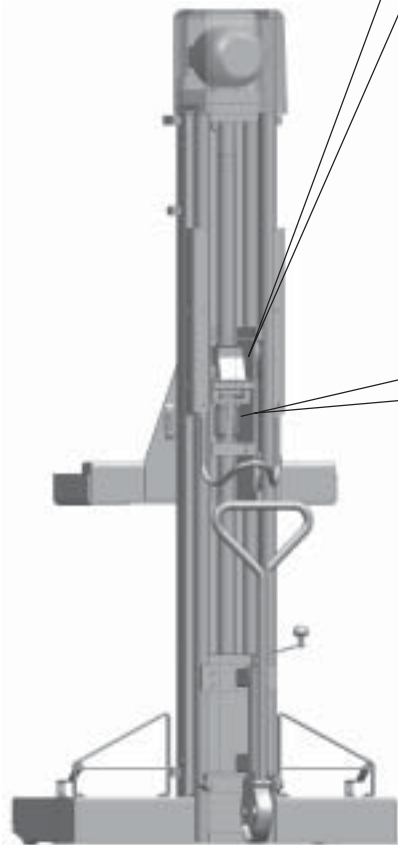
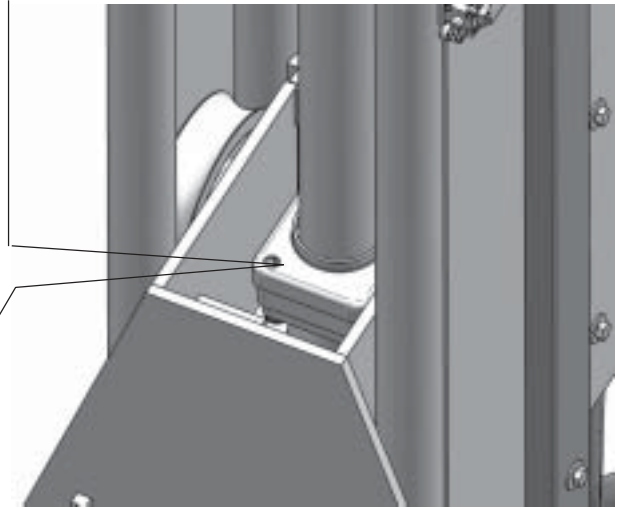
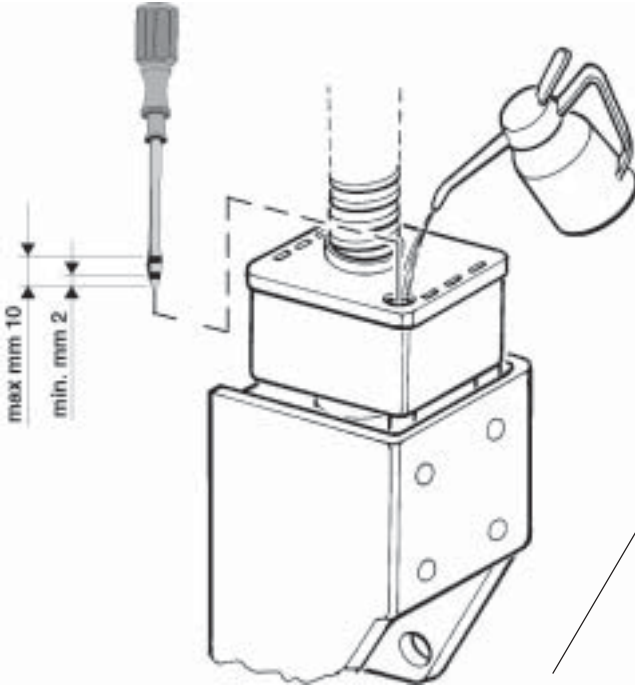



9. MANUTENZIONE

Premere il pulsante di emergenza e posizionare sullo 0 (zero) l'interruttore generale, per togliere tensione elettrica, quando si effettuano operazioni di manutenzione.



Attenzione: organi meccanici in movimento. La rimozione delle carterature è da considerarsi a rischio di chi la esegue.

9.1 Lubrificazione guide di scorrimento dei pattini

Una volta ogni 3 mesi ingrassare le guide di scorrimento dei rulli con grasso grafitato.

9.2 Vaschette di lubrificazione

Rimuovere la tendina anteriore della colonna.

Almeno una volta all'anno, rabboccare la vaschetta di lubrificazione con olio (ESSO GEAR OIL GX85W od equivalente) e pennellare la vite con grasso MOLYKOTE GN PLUS -25°+450°.

9.3 Chioccioline portanti

Togliere il tegolo di chiusura posteriore della colonna.

Con i carrelli a 50 cm da terra, controllare mensilmente la distanza tra i due segni incisi sulla chiocciola di sicurezza e sull'asta.

A ponte nuovo i due segni sono allineati; quando la distanza raggiunge circa i 2 mm, occorre sostituire la chiocciola portante.

9. MAINTENANCE

Press emergency button and position main switch to 0 (zero) to cut tension when performing maintenance operations.



Caution: moving mechanical parts. Guard removal at operator's risk.

9.1 Skid sliding guides lubrication

Once every 3 months grease the roller sliding guides with graphitized grease.

9.2 Lubrication tanks

- Remove the front casing of column.

At least once a year top up the lubrication tank with oil (ESSO GEAR OIL GX85W or similar) and, brush the screw with MOLYKOTE GN PLUS -25°+450°.

9.3 Main nuts

Remove the rear closing panel of column

With the carriages at 50 cm from the ground, monthly check the distance between the two marks etched on the safety nuts and the rod. If the lift is new, the two marks will be aligned; when their distance reaches approx. 2 mm, replace the main nut.

9. INSTANDHALTUNG

Die Not-Aus-Taste drücken und den Hauptschalter auf 0 (Null) stellen und so, im Fall von Instandhaltungsarbeiten die Stromversorgung ausschalten.



Achtung: Mechanische Elemente in Bewegung. Entfernung der Schutzabdeckungen auf eigene Gefahr.

9.1 Schmierung der Gleitschuh-Schienen

Einmal alle 3 Monate sollten die Schienen der Walzen mit Graphitschmiere geschmiert werden.

9.2 Schmierbehälter

Vorderen Schutz der Säule abnehmen.

Mindestens ein Mal im Jahr den Schmierbehälter mit Öl (ESSO GEAR OIL GX85W oder gleichwertigem) nachfüllen. Die Schraube mit MOLYKOTE GN PLUS -25°+450° pinseln.

9.3 Tragmuttern

Hinterer Schließtafel der Säule abnehmen.

Monatlich, bei auf 50 cm vom Fußboden positionierten Hubwagen, den Abstand zwischen den beiden auf der Sicherheitsmutter und auf der Stange eingekerbten Zeichen kontrollieren. Bei einer neuen Hebebühne fluchten die beiden Zeichen; beträgt der Abstand ugf. 2 mm, ist die Tragmutter auszuwechseln.

9. ENTRETIEN

Avant d'effectuer des opérations d'entretien, appuyer sur le poussoir d'urgence et positionner l'interrupteur principal sur 0 (zéro) afin de couper le courant.



Attention: organes mécaniques en mouvement. L'enlèvement des carters est considéré comme dangereux pour la personne concernée.

9.1 Lubrification des glissières des patins

Graisser tous les 3 mois les glissières des rouleaux, en utilisant de la graisse graphitée.

9.2 Bacs de graissage

Retirer le panneau de la partie avant de la colonne.

Au moins une fois par an, remplir le bac de lubrification avec l'huile (ESSO GEAR OIL GX85W ou toute autre huile équivalente) et lubrifier la vis avec de la graisse MOLYKOTE GN PLUS -25°+450°.

9.3 Ecrous porteurs

Retirer le panneau de fermeture du côté arrière de la colonne.

Ave les chariots à 50 cm du sol, une fois par mois, contrôler la distance entre les deux repères gravés sur l'écrou de sécurité et sur la tige.

Lorsque le pont est neuf, les deux repères sont alignés ; lorsque la distance atteint environ 2 mm, il est nécessaire de remplacer l'écrou porteur.

9. MANTENIMIENTO

Durante las operaciones de mantenimiento interrumpir el suministro de corriente, presionando el pulsador de emergencia y colocando el interruptor general en la posición 0 (cero).



Atención: órganos mecánicos en movimiento. El desmontaje de las protecciones es un riesgo del cual es responsable el operador que cumple la operación.

9.1 Lubricación de las guías de deslizamiento patines

Una vez cada 3 meses engrasar las guías de deslizamiento de los rodillos con grasa grafitada.

9.2 Cáster de lubricación

Remover la cortina de cierre de la parte anterior de la columna.

Por lo menos una vez cada año es necesario llenar el depósito de lubricación con aceite (ESSO GEAR OIL GX85W o producto equivalente) y pincelar el tornillo con grasa MOLYKOTE GN PLUS -25°+450°.

9.3 Tornillos patrones

Sacar el panel de cierre posterior columna.

Con los carros a 50 cm del pavimento; controlar cada mes la distancia entre las dos muescas grabadas sobre el tornillo de seguridad y sobre la barra. Con puente nuevo las dos muescas están alineadas. Cuando la distancia alcanza los 2 mm es necesario sustituir el tornillo patrón.

**9.4 Cuscinetti**

Ogni 3 mesi iniettare grasso negli ingrassatori posti alla sommità delle colonne raggiungibile attraverso l'asola del carter di copertura.

9.5 Pulizia e verifiche funzionamento dispositivi di sicurezza

Periodicamente mantenere puliti tutti i dispositivi di sicurezza e verificarne il loro corretto funzionamento, in caso contrario provvedere alla sostituzione.

ATTENZIONE: Dopo aver provveduto alle operazioni di manutenzione chiudere il carter di protezione degli organi di movimento colonna.

9.4 Bearings

Every 3 months, inject grease into the lubricators located on top of the posts, which may be accessed through the slot in the cover guard.

9.5 Safety devices cleaning and operational tests

Clean all safety devices and check their correct operation at regular intervals. Replace if necessary.

CAUTION: After maintenance operations, close the post moving parts protection guard.

9.4 Lager

Alle 3 Monate Schmierfett in die Schmiernippel oben auf der Säule einspritzen. Die Schmiernippel sind über das Langloch in der oberen Abdeckung zugänglich.

9.5 Reinigung und Betriebskontrollen der Sicherheitsvorrichtungen

Alle Sicherheitsvorrichtungen periodisch reinigen und deren Funktionstüchtigkeit überprüfen; bei Bedarf auswechseln.

ACHTUNG: Nach der Durchführung der Instandhaltungsarbeiten die Schutzgehäuse der Säulenbewegungselemente schließen.

9.4 Roulements

Tous les 3 mois, ajouter de la graisse dans les graisseurs situés en haut des colonnes en passant par la fente du carter de protection.

9.5 Nettoyage et vérification du fonctionnement des dispositifs de sécurité

Périodiquement, nettoyer les dispositifs de sécurité ainsi que leur fonctionnement, les remplacer si nécessaire.

ATTENTION: Après avoir effectué les opérations d'entretien, fermer le carter de protection des organes de déplacement colonne.

9.4 Cojinetes

Cada 3 meses inyectar grasa en los engrasadores colocados en la extremidad de las columnas. Acceder mediante el ojal del cárter de protección.

9.5 Limpieza y controles funcionamiento dispositivos de seguridad

Periódicamente mantener limpios todos los dispositivos de seguridad y comprobar su correcto funcionamiento, en caso contrario proceder con su sustitución.

ATENCION: Después de haber cumplido las operaciones de mantenimiento cerrar el cárter de protección de los órganos de movimiento de la columna.

10. ACCANTONAMENTO

- In caso di accantonamento per lungo periodo è necessario scollegare le fonti di alimentazione, svuotare il/i serbatoio/i contenenti i liquidi di funzionamento e provvedere alla protezione di quelle parti che potrebbero risultare danneggiate in seguito al deposito di polvere. - Provvedere ad ingrassare le parti che si potrebbero danneggiare in caso di essiccazione. - In occasione della rimessa in funzione sostituire le guarnizioni indicate nella parte ricambi.

10.1 Rottamazione

- Allorchè si decida di non utilizzare più questo apparecchio, si raccomanda di renderlo inoperante.
- Si raccomanda di rendere innocue quelle parti suscettibili di causare fonti di pericolo.
- Valutare la classificazione del bene secondo il grado di smaltimento.
- Rottamare come rottame di ferro e collocare in centri di raccolta previsti.
- Se considerato rifiuto speciale, smontare e dividere in parti omogenee, smaltire quindi secondo le leggi vigenti.

10. STORAGE

- In the event of the lift having to be stored for long periods, disconnect the power supply, empty the tank/s containing liquids used for machine operation and protect any parts that might be damaged by dust.- Grease the parts that might be damaged by dryness. - When the machine is started again, replace the seals indicated in the spare parts section.

10.1 Scrapping

- If the decision is taken not to use this machine any longer, we advise making this inoperative.
- Modify any parts of the machine which could be dangerous, leaving it harmless.
- Sort parts according to disposal class.
- Dispose of as scrap and metal and take to an authorised scrap metal disposal centre.
- Special wastes must be sorted into uniform types, then disposed of through authorised channels.

10. EINLAGERUNG

- Soll die Hebebühne über längere Zeit eingelagert werden, ist sie von den Versorgungsanschlüssen zu trennen.- Die Behälter, in denen die Betriebsflüssigkeit enthalten entleeren und alle Teile schützen, die durch Staubablagerungen beschädigt werden könnten

Teile, die durch Austrocknen beschädigt werden könnten, sind zu schmieren.

- Bei der Wiederaufnahme des Betriebs die im Ersatzteilverzeichnis aufgeführten Dichtungen ersetzen.

10.1 Verschrottung

- Bei endgültiger Außerbetriebsetzung der Einrichtung wird empfohlen, diese betriebsuntauglich zu machen.
- Es wird empfohlen, alle Teile unschädlich zu machen, die Gefahren hervorrufen könnten.
- Die Klassifizierung des Gutes nach dem Entsorgungsgrad bewerten.
- Als Eisenschrott verschrotten und in dafür vorgesehenen Sammelstellen entsorgen.
- Wird die Maschine als Sondermüll betrachtet, ist sie in gleichartige Teile zu zerlegen und nach den geltenden Gesetzesvorschriften zu entsorgen.

10. STOCKAGE

- En cas de stockage prolongé, est nécessaire de débrancher les sources d'alimentation, vider le ou les réservoirs qui contiennent les liquides pour le fonctionnement et protéger les parties qui risquent d'être endommagées par les dépôts de poussière.

- Graisser les parties qui risquent de s'endommager si elles sèchent.

- Lors de la remise en service, remplacer les joints mentionnés au point pièces de rechange.

10.1 Dépose

- Si vous avez décidé de ne plus utiliser cet équipement, nous vous recommandons de le rendre inopérant.
- Intervenir sur les parties dangereuses pour éviter la création de situations de danger.
- Estimer la classification du bien d'après le degré d'élimination.
- Eliminer au même titre que le fer et déposer dans des centres de ramassage spéciaux.
- Si l'équipement est considéré comme un déchet spécial, démonter et séparer les parties homogènes, et éliminer conformément aux lois en vigueur en la matière.

10. DESUSO

- En el caso que no se utilice durante un período prolongado es necesario desconectar las fuentes de alimentación, vaciar el/ los depósito/s que contienen los líquidos de funcionamiento y proteger las partes que pueden perjudicarse si se deposita el polvo. - - Engrasar las partes que pueden perjudicarse si se secan. Cuando procedan a la nueva puesta en marcha del equipo es necesario sustituir las juntas indicadas en la parte piezas de recambio.

10.1 Desguace

- En el momento en que se decida no utilizar más este equipo, recomendamos convertirlo en un aparato inoperante.
- Se aconseja hacer inocuas las partes que puedan causar fuente de peligro.
- Evaluar la clasificación del material según el grado de desguace.
- Reducir a chatarra y entregarla a los centros de recogida previstos.
- Si se considera residuo especial, desmontar y dividir en partes homogéneas, desguazar en conformidad con las leyes vigentes.

11. IMPIANTO ELETTRICO

Installazione da eseguire dall'utilizzatore

11. WIRING DIAGRAM

Power installations must be made by the user.

11. ELEKTROANLAGE

Netzanschluss durch Elektrofachkräfte

11. INSTALLATION ELECTRIQUE

Installation à effectuer par l'utilisateur

11. INSTALACIÓN ELECTRICA

Instalación que debe efectuar el utilizador

11.1 IMPIANTO ELETTRICO QUADRO SECONDARIO

11.1 WIRING DIAGRAM SECONDARY BOARD

11.1 ELEKTRISCHEN ANLAGE - ZUSATZSCHALTAFEL

11.1 INSTALLATION ELECTRIQUE - TABLEAU SECONDAIRE

11.1 INSTALACIÓN ELECTRICA CUADRO SECUNDARIO

RIFER. NOMENCLATURA

■	MORSETTO
STM	TERMOSONDA MOTORE
PS	PULSANTE DI SALITA
PEM	PULSANTE DI EMERGENZA A FUNGO
PD	PULSANTE DI DISCESA
P1	PULSANTE GIALLO MOVIMENTO SINGOLO
M	MOTORE
KS	CONTATTORE COMANDO MOTORE IN SALITA
KD	CONTATTORE COMANDO MOTORE IN DISCESA
K1	RELE' COMANDO MOTORE
FU1	TERNA FUSIBILI PROT.LINEA MOTORE 10.3x38 10A 500V aM
FCUB	FINECORSO USURA BUSTA
FCS	FINECORSO SALITA
FCP	INTERRUTTORE DI PROSSIMITA'
FC0	FINECORSO OSTACOLO
FCD	FINECORSO DISCESA
CNM	CONNETTORE MASCHIO COLLEGAM. COL. SATELLITI

REF. DENOMINATIONS

■	TERMINAL
STM	MOTOR THERMAL PROTECTION
PS	LIFTING PUSH-BUTTON
PEM	EMERGENCY PUSH-BUTTON
PD	LOWERING PUSH-BUTTON
P1	SINGLE PUSH-BUTTON
M	MOTOR
KS	LIFTING CONTACTOR
KD	LOWERING CONTACTOR
K1	MOTOR CONTROL RELAY
FU1	MOTOR PROTECTION FUSES 10.3x38 10A 500V aM
FCUB	BUSH. WEAR LIMIT SWITCH
FCS	LIFTING LIMIT SWITCH
FCP	PROXIMITY SWITCH
FC0	OBSTACLE LIMIT SWITCH
FCD	LOWERING LIMIT SWITCH
CNM	SATELLITE PILLARS MASTER CONNECTOR

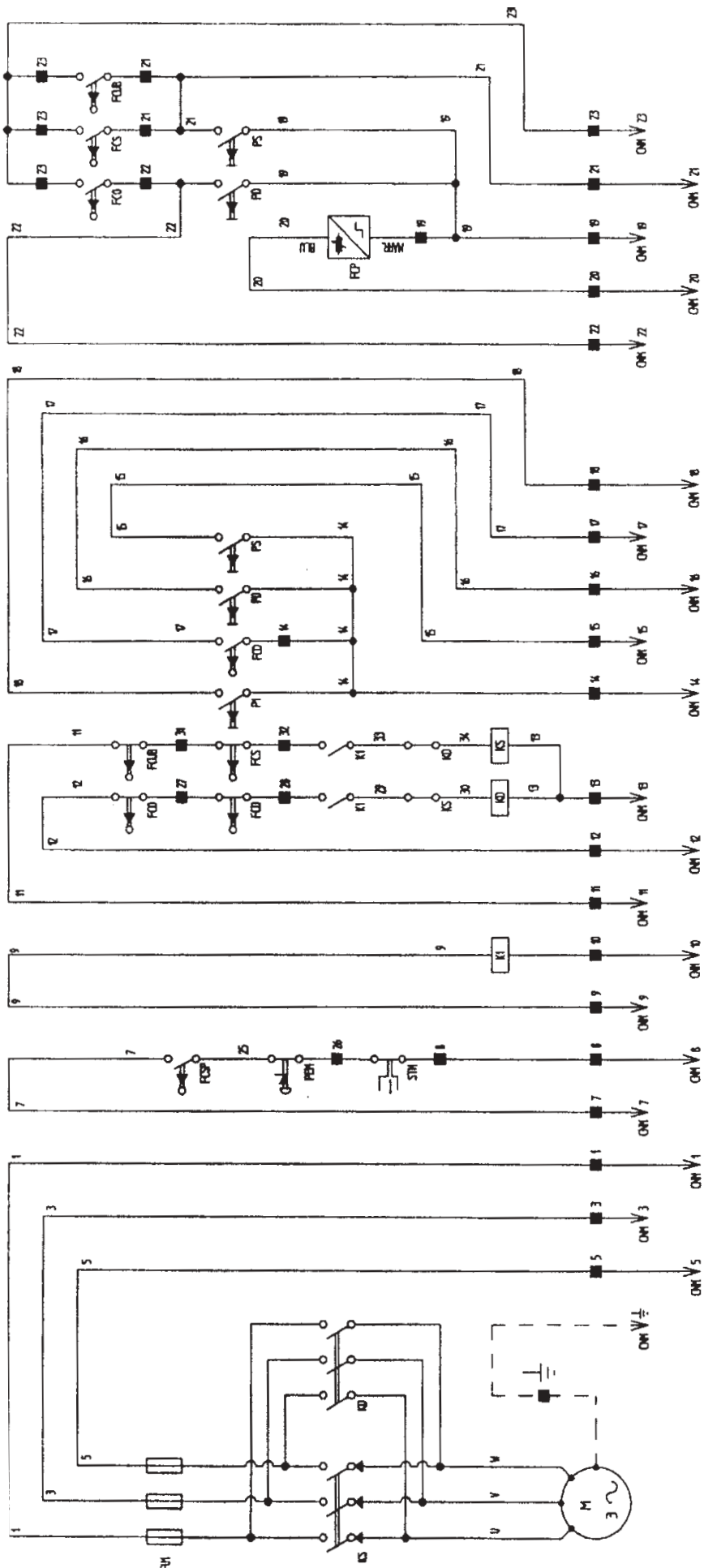

11.2 IMPIANTO ELETTRICO QUADRO PRINCIPALE
11.2 WIRING DIAGRAM MAIN BOARD
11.2 ELEKTRISCHEN ANLAGE - HAUPTSCHALTAFEL
11.2 INSTALLATION ELECTRIQUE - TABLEAU PRINCIPAL
11.2 INSTALACIÓN ELECTRICA CUADRO PRINCIPAL

RIF.	NOMENCLATURA	REF.	DENOMINATIONS
■	MORSETTO	■	TERMINAL
KS	CONTATTORE COMANDO MOTORE IN SALITA	KS	RISE CONTROL CONTACTOR
TR	TRASFORMATORE 200VA Vp 0/230/400 Vs 0/18 0/24	TR	TRANSFORMER 200VA Vp 0/220/400 Vs 0/18 0/24
KL	CONTATTORE DI LINEA	KL	LINE CONTACTOR
KD	CONTATTORE COMANDO MOTORE IN DISCESA	KD	DESCENT CONTROL CONTACTOR
STM	TERMOSONDA MOTORE	STM	MOTOR HEAT PROBE
SC	COMMUTATORE SELEZIONE COPPIE COLONNE	SC	POST SELECTION SWITCH
R4	RESISTENZA 1/4W 5,6K	R4	RESISTOR 1/4W 5,6K
R3	RESISTENZA 1/4W 10K	R3	RESISTOR 1/4W 10K
R2	RESISTENZA 1/4W 15K	R2	RESISTOR 1/4W 15K
R1	RESISTENZA 1/4W 39K	R1	RESISTOR 1/4W 39K
KSF	RELE' CONTROLLO SEQUENZA FASI	KSF	PHASE SEQUENCE CONTROL RELAY
K4/5	RELE' DI EMERGENZA	K4/5	EMERGENCY RELAY
K3	RELE' COMANDO DISCESA	K3	DOWN CONTROL RELAY
K2	RELE' COMANDO SALITA	K2	UP CONTROL RELAY
K1	RELE' COMANDO MOTORE	K1	MOTOR CONTROL RELAY
PS	PULSANTE DI SALITA	PS	UP PUSH-BUTTON
PRD	PONTE RADDRIZZATORE	PRD	RECTIFIER JUMPER
PLC	CONTROLLORE LOGICO PROGRAMMABILE	PLC	LOGIC PROGRAMMABLE CONTROLLER
PEM	PULSANTE DI EMERGENZA A FUNGO	PEM	EMERGENCY PUSH-BUTTON (MUSH-ROOM SHAPE)
PD	PULSANTE DI DISCESA	PD	DOWN BUTTON
P1	PULSANTE GIALLO MOVIMENTO SINGOLO	P1	SINGLE-MOVEMENT YELLOW PUSH-BUTTON
M	MOTORE	M	MOTOR
L2	SPIA ROSSA EMRGENZA E BLOCCO	L2	BLOCK AND EMERGENCY RED WARNING LIGHT
L1	SPIA BIANCA SEQUENZA FASI CORRETTA	L1	CORRECT PHASE SEQUENCE WARNING LIGHT
IG	INVERTITORE GENERALE 1-0-2 (40A)	IG	MAIN INVERTER 1-0-2 (40A)
FU6	FUSIBILE PROTEZ. 24Vdc PLC 5x20 1A 250V RAPIDO	FU6	PROTECTION FUSE 24Vdc PLC 5x20 1A 250V QUICK
FU5	FUSIBILE PROTEZ. SECONDARIO TR(18V) 5x20 4A 250V RAP.	FU5	SECONDARY PROTECTION FUSES TR (18V) 5x20 4A 250V QUICK
FU4	FUSIBILE PROTEZIONE SECONDARIO TR (24V) 5x20 4A 250V RAPIDO	FU4	SECONDARY PROTECTION FUSES TR (24V) 5x20 4A 250V QUICK
FU3	FUSIBILI PROTEZIONE PRIMARIO TR 10.3x38 2A 500V gl	FU3	PRIMARY PROTECTION FUSES TR 10.3x38 10A 500V aM
FU2	TERNA FUSIBILI PROTEZIONE LINEA MOTORE 10.3x38 16A 500V aM (VERS.230V) 10.3x38 10A 500V aM (VERS.400V)	FU2	TRIPLET OF MOTOR LINE FUSES 10.3x38 16A 500V aM (VERS.230V) 10.3x38 10A 500V aM (VERS.400V)
FU1	TERNA FUSIBILI PROTEZIONE LINEA 14x51 50A 500V aM (VERS.230V) 14x51 32A 500V aM (VERS.400V)	FU1	TRIPLET OF MOTOR LINE FUSES 14x51 50A 500V aM (VERS.230V) 14x51 32A 500V aM (VERS.400V)
FCUB	FINECORSIA USURA BUSTA	FCUB	NUT WEAR LIMIT SWITCH
FCS	FINECORSIA SALITA	FCS	RISE LIMIT SWITCH
FCP	INTERRUTTORE DI PROSSIMITA'	FCP	PROXIMITY LIMIT SWITCH
FCO	FINECORSIA OSTACOLO	FCO	OBSTACLE LIMIT SWITCH
FCD	FINECORSIA DISCESA	FCD	DESCENT LIMIT SWITCH
D	DIODO 1N 4003	D	DIODE 1N 4003
CNF2/3/4	CONNETTORE FEMMINA COLLEG. COLONNE SATELLITI	CNF2/3/4	FEMALE CONNECTOR TO SATELLITE POSTS
CNF1	CONNETTORE CANNON 15 POLI FEMM. INTERCONNESS.COL COM.	CNF1	CANNON 15-POLE FEMALE CONNECTOR, INTERCONNS.
C	CONDENSATORE ELETTROLITICO 4700 microF 50V	C	ELECTROLYTIC CAPACITOR 4700 microF 50V

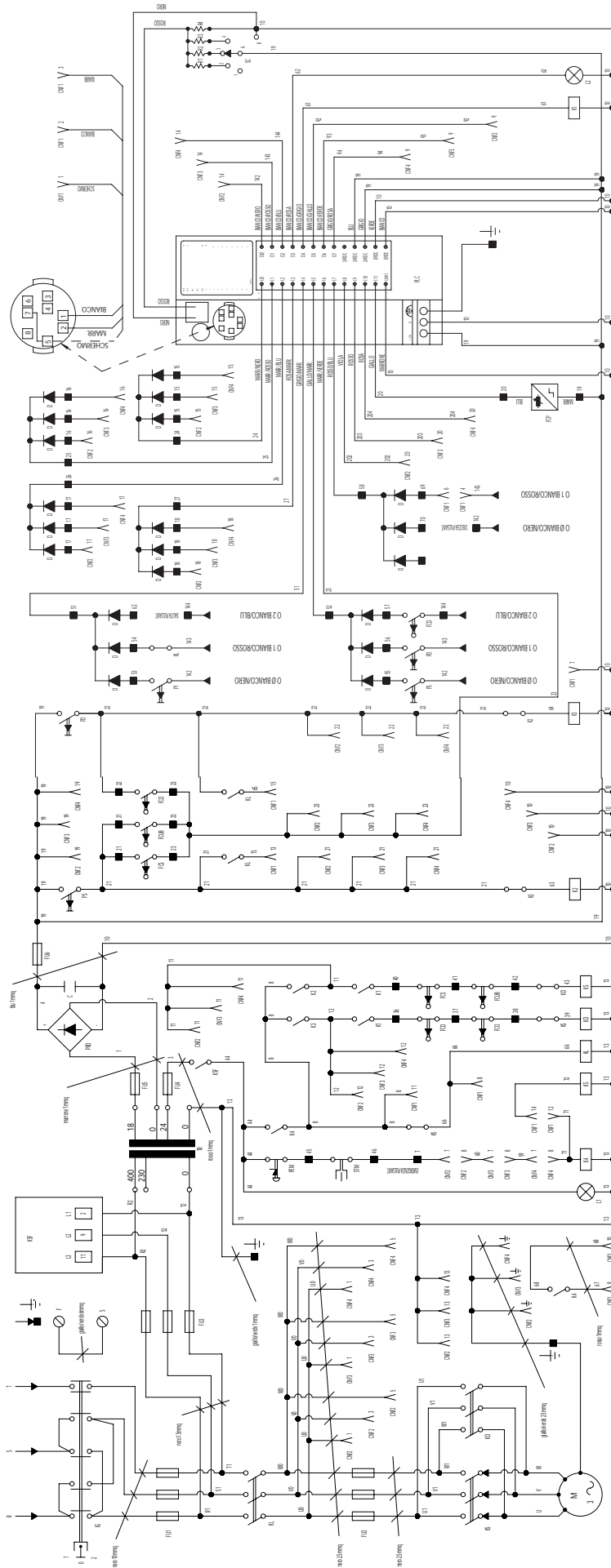



Pagina bianca per esigenze di impaginazione
This page intentionally blank
Freie Seite für Layout
Page blanche pour exigences de mise en page
Página en blanco por exigencias de compaginación

SM2404 - SM2404 E
SM2406 - SM2406 E
SM2408 - SM2408 E

TAVOLE PEZZI DI RICAMBIO
SPARE PARTS TABLES
ERSATZTEILELISTEN
PLANCHES DES PIECES DE RECHANGE
TABLAS DE LAS PIEZAS DE REPUESTO



**riservato a personale
professionalmente qualificato
o all'assistenza tecnica**

**reserved for professionally
qualified personnel or
after-sales service**

COME RICEVERE I RICAMBI

- Modello della macchina
(per esempio: SM "" o)
- Anno di costruzione
- Numero di matricola
- Dalla prima pagina del manuale:
agg. n° (mese/anno)
- Il numero della tavola
- Il numero del ricambio

HOW TO RECEIVE SPARES

- Model of the machine
(for example: SM "" or)
- Year of construction
- Serial number
- From the first page of the manual:
updating n° (month/year)
- Table no.
- Spare part no.

**GRUPPO TRASMISSIONE
TRANSMISSION UNIT**

SM2404 - SM2404 E
SM2406 - SM2406 E
SM2408 - SM2408 E

1/2

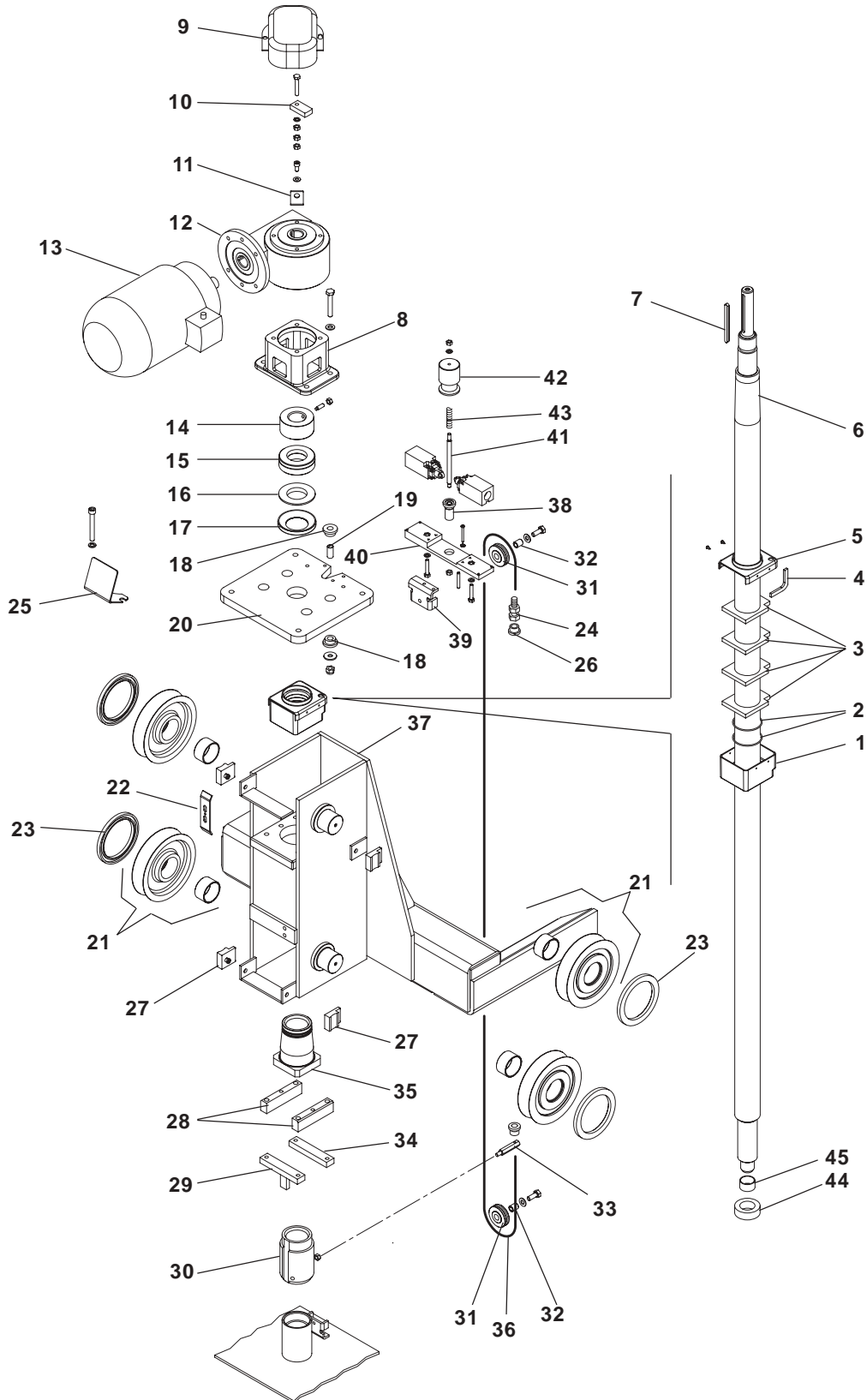

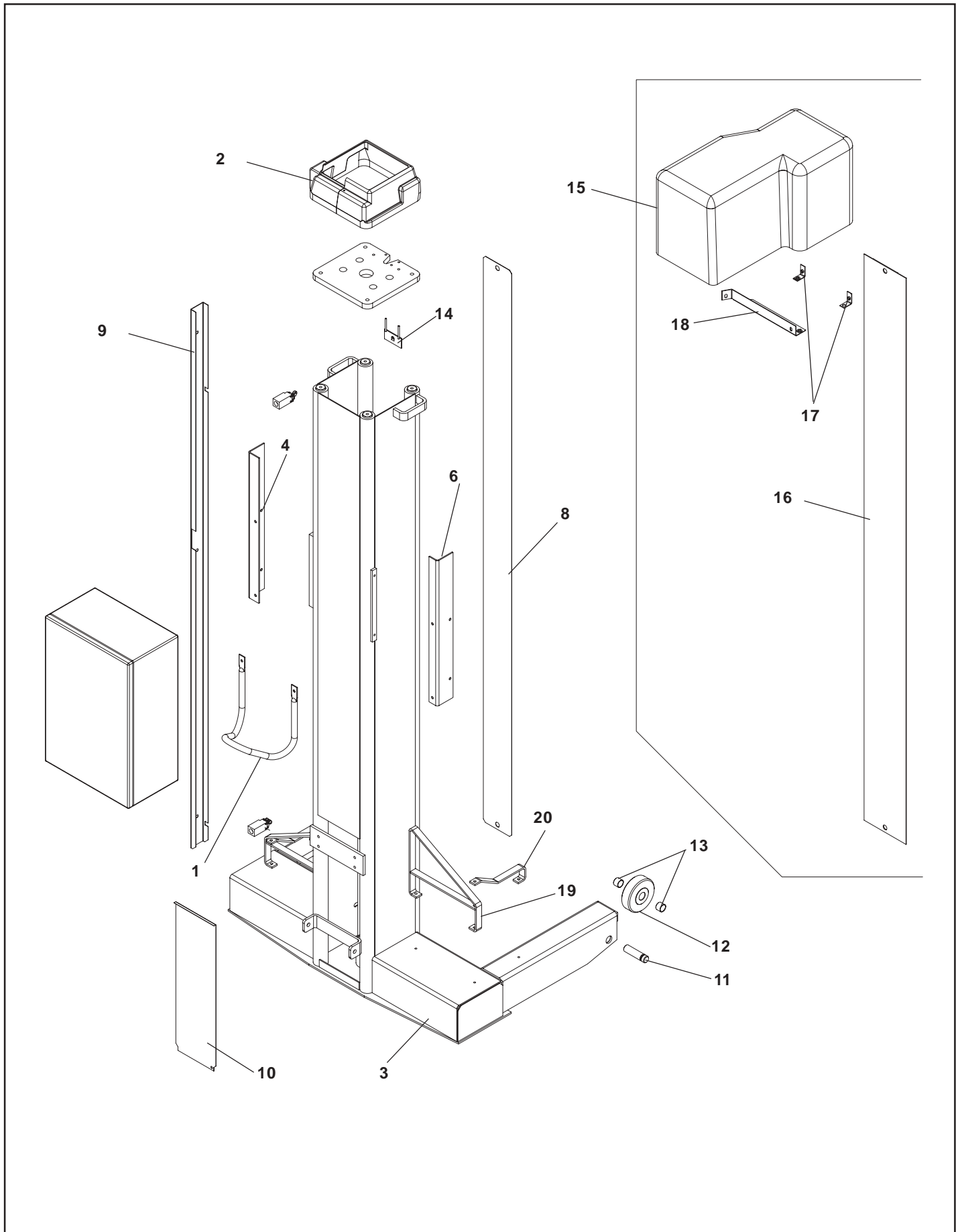

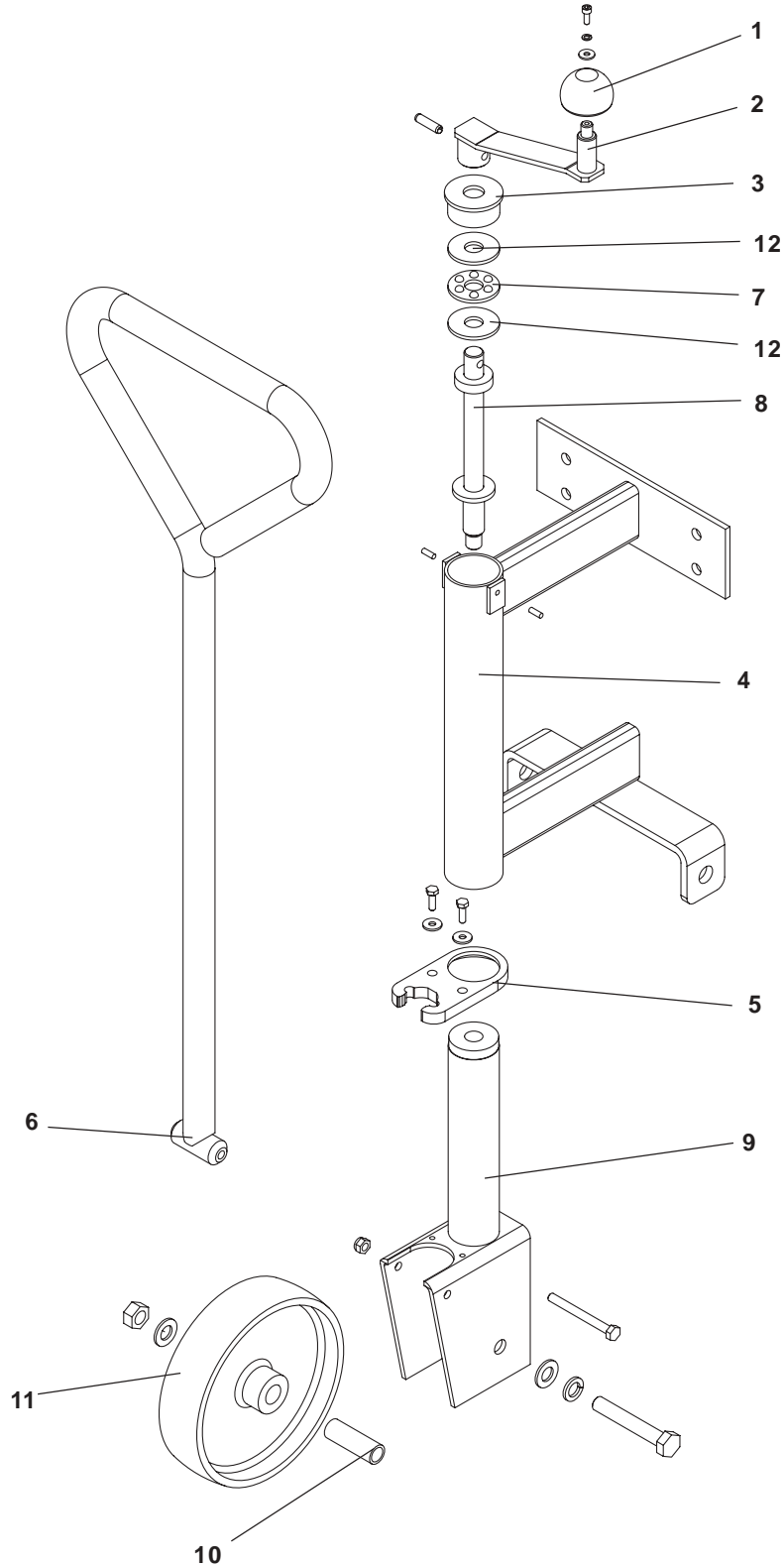

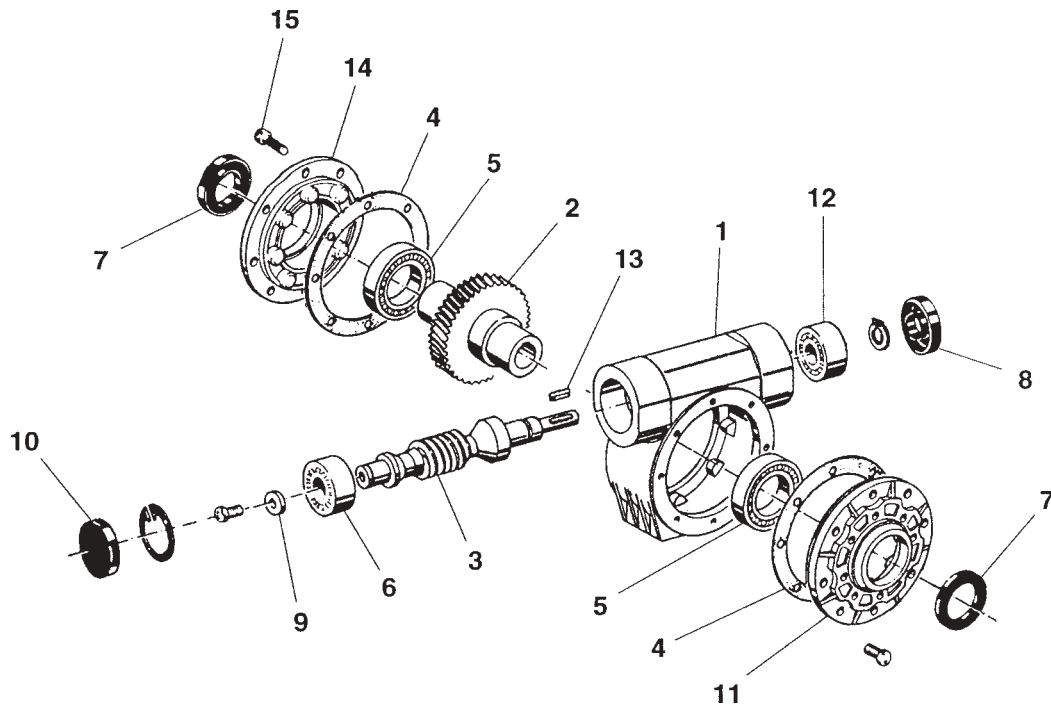

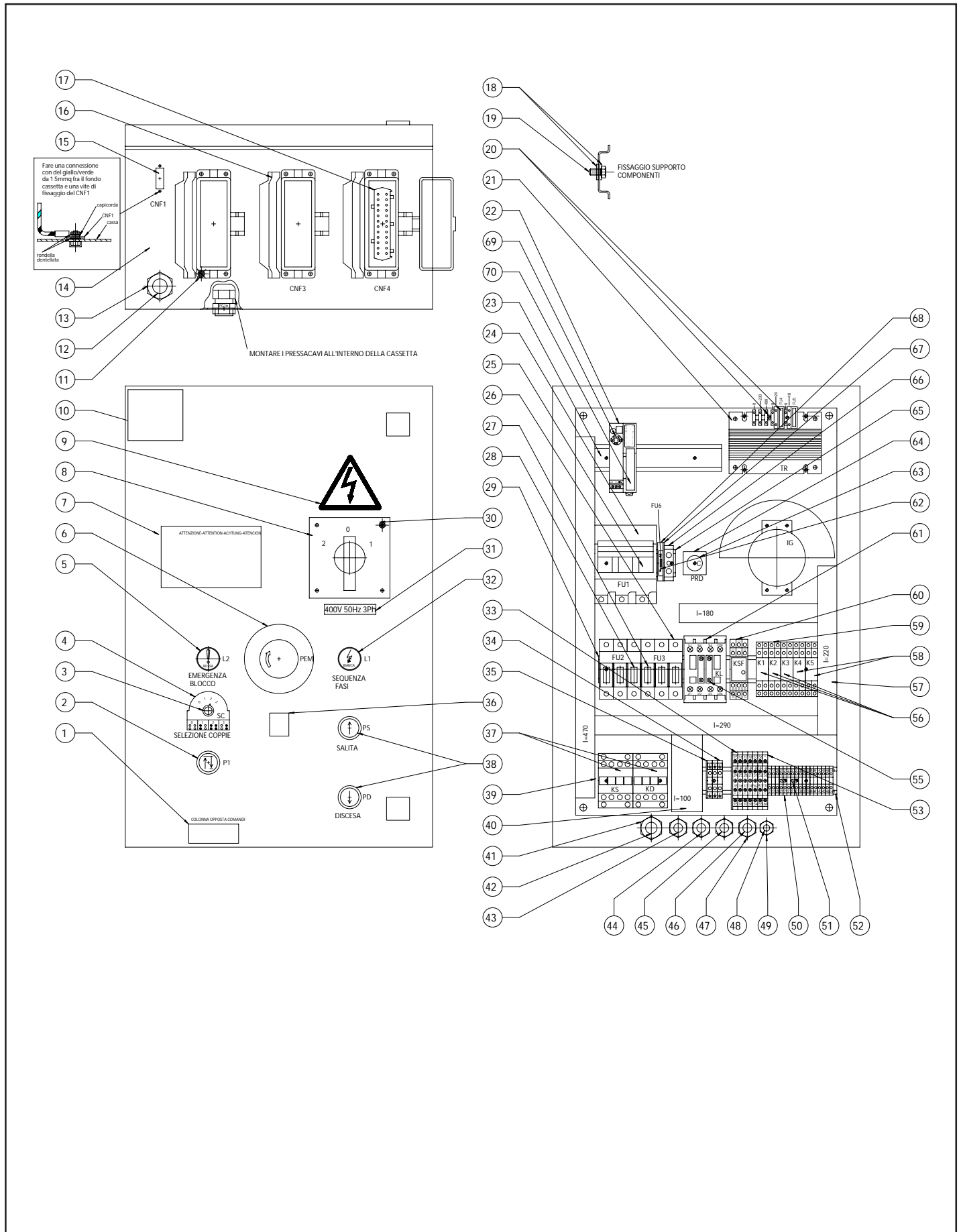

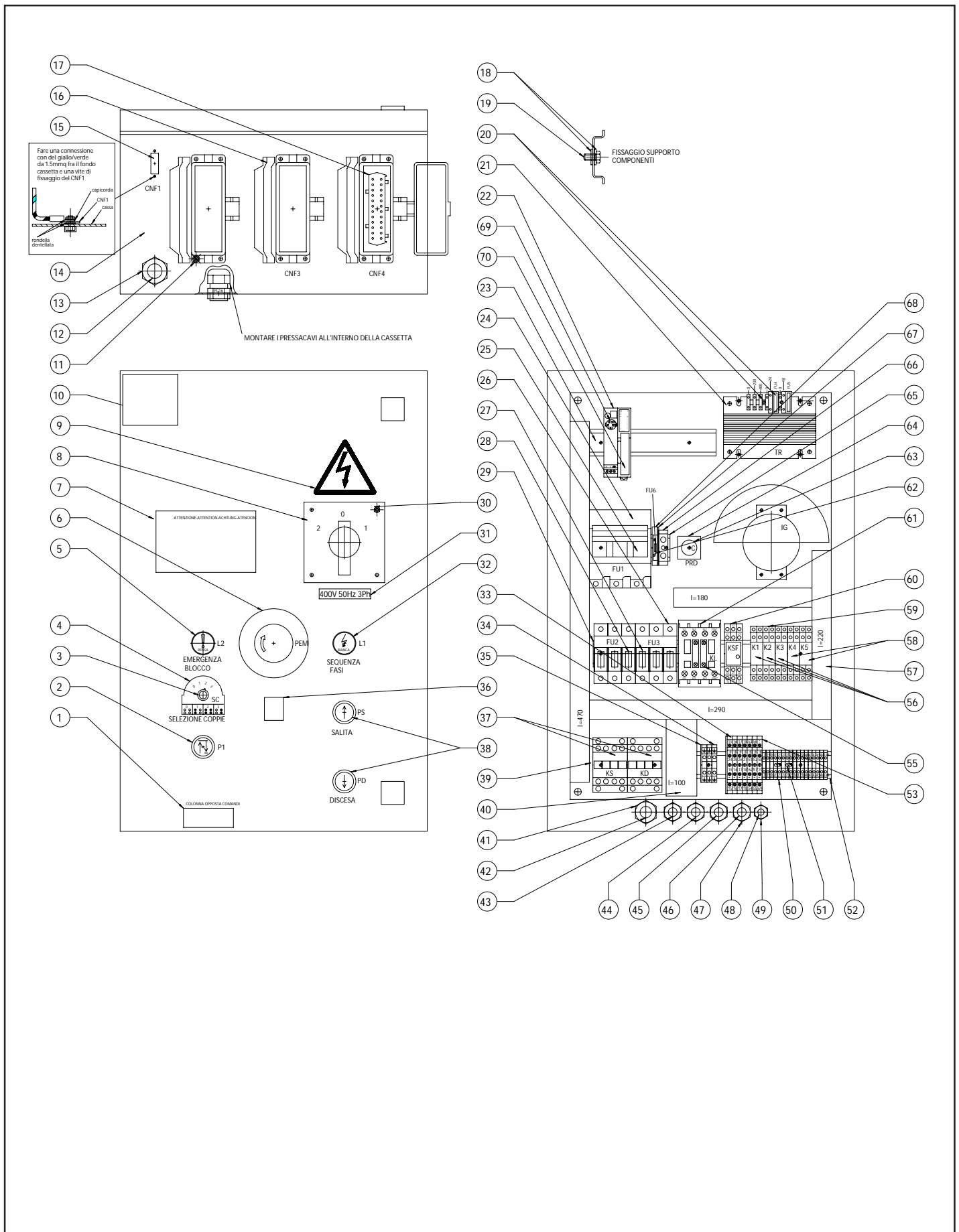

**IMPIANTO COLONNA SATELLITE
SECONDARY COLUMN SYSTEM**

SM2404 - SM2404 E
SM2406 - SM2406 E
SM2408 - SM2408 E

6/0

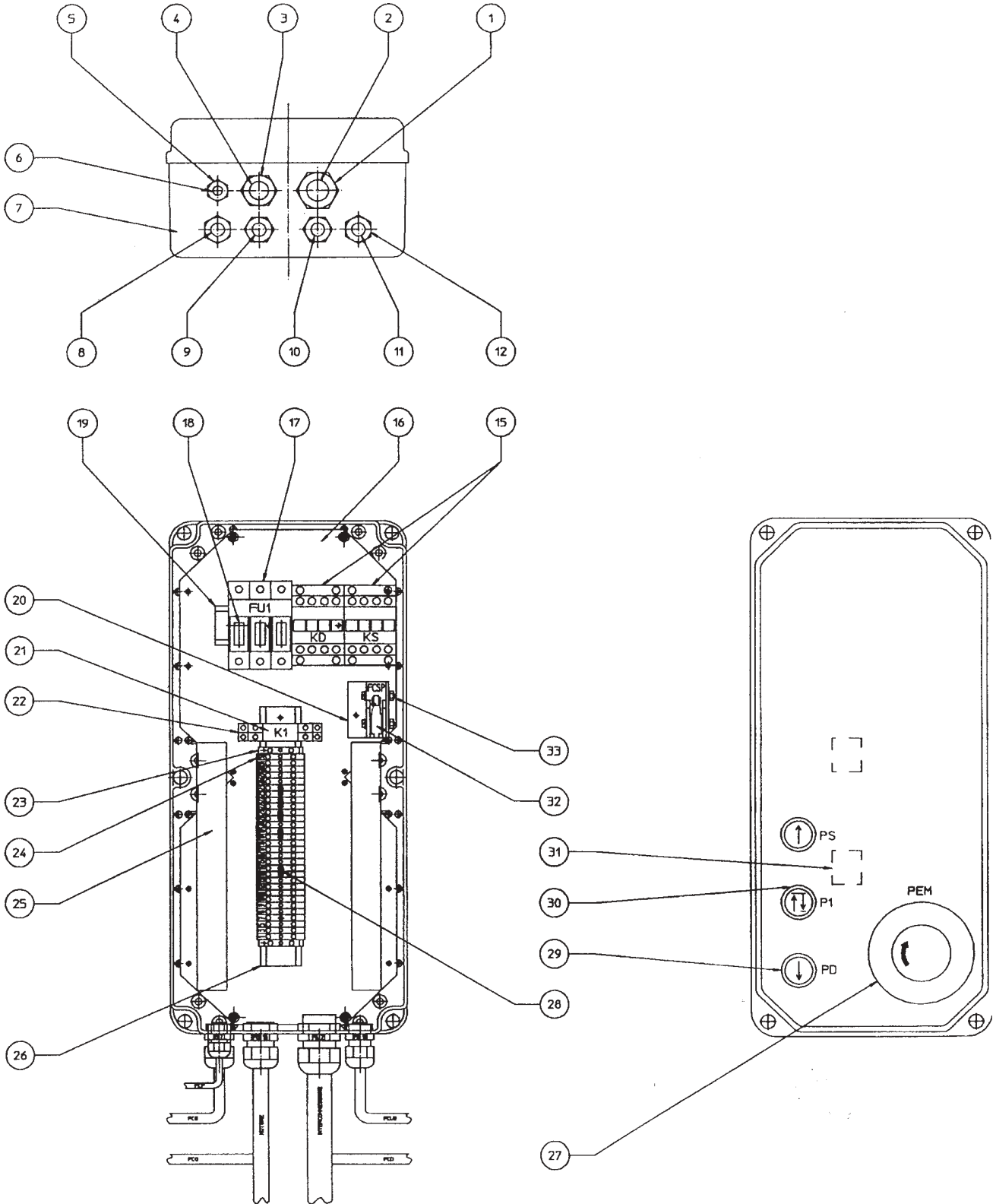



Denominazione tavola - Table definition

**ADESIVI E DISPOSITIVI SEGNAL.
DI PERICOLO
TABLE FOR LABELS AND
DANGER WARNING DEVICES**

Valida per i modelli - Apply to models

SM2404 - SM2404 E
SM2406 - SM2406 E
SM2408 - SM2408 E

N°tavola / Indice di modifica
Table no. / Change index

7/0

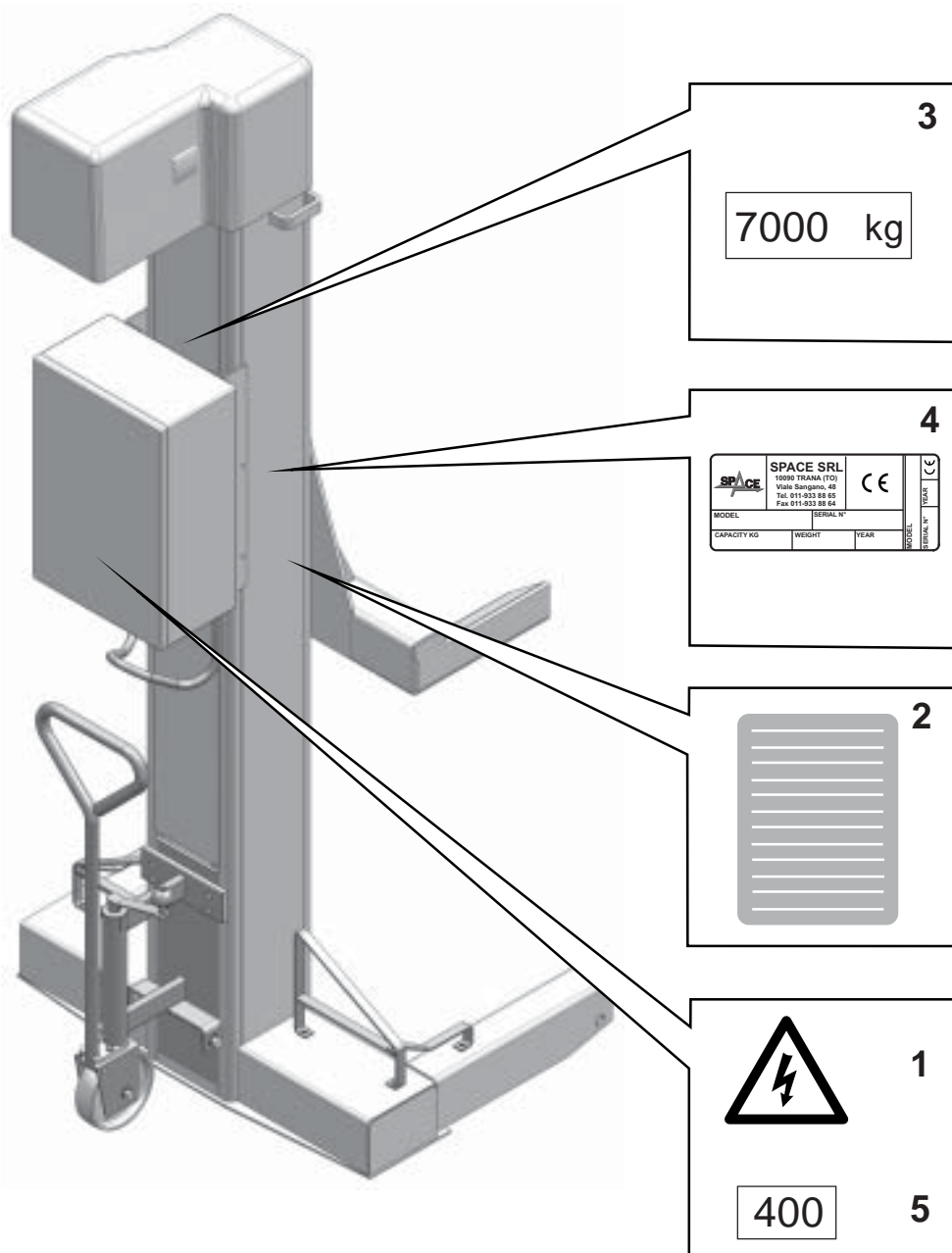

Pagina bianca per esigenze di impaginazione
This page intentionally blank
Freie Seite für Layout
Page blanche pour exigences de mise en page
Página en blanco por exigencias de compaginación

IMPORTANTE

Richiediamo la Vostra attenzione sulla visita periodica da effettuarsi da parte dell'installatore, invitandoVi a far sempre **eseguire le verifiche periodiche da personale specializzato**; ciò allo scopo di ottemperare alle disposizioni di legge.

IMPORTANT

The installer should come to visit you regularly. To ensure compliance with law provisions, **please have routine inspections performed by specialized personnel.**

WICHTIG

Wir bitten Sie zu berücksichtigen, dass regelmäßige Kontrollbesuche seitens des Installateurs besonders wichtig sind und **bitten Sie diesbezüglich die Einrichtung regelmäßig von Fachpersonal prüfen zu lassen**, um letztendlich den gesetzlichen Vorschriften entsprechen zu Können.

IMPORTANT

La visite périodique réalisée par la personne chargée de l'installation est très importante. Afin de garantir la conformité aux dispositions de loi, **il est conseillé d'avoir les contrôles périodiques exécutés par un personnel spécialisé.**

IMPORTANTE

El control periódico del instalador es muy importante. Para garantizar la conformidad a las disposiciones de ley **recomendamos respeten el cumplimiento de los controles periódicos efectuados por parte de personal especializado.**

RAPPORTO DI INSTALLAZIONE
RAPPORT D'INSTALLATION - RELACIÓN DE INSTALACIÓN

DA COMPILARE A CURA DELL'INSTALLATORE
A REMPLIR PAR L'INSTALLATEUR - PARA SER RELLENADO POR EL INSTALADOR

Sollevatore modello _____

Pont élévateur modèle _____

Elevador modelo _____

matr. _____

Numéro de série _____

matrícula _____

Operazione di controllo
Opération de Contrôle - Operación de control

- Verifica della tensione di alimentazione _____
Contrôle de la tension d'alimentation
Comprobación de la tensión de alimentación
- Interruttore generale _____
Interrupteur principal
Interruptor general
- Comando salita e discesa _____
Commande de la course de montée et de descente
Mando subida y bajada
- Corretto movimento del carrello - comando di azionamento _____
Mouvement correct du chariot - commande d'actionnement
Movimiento correcto del carro - mando de accionamiento
- Controllo funzionamento fine corsa di salita _____
Contrôle du fonctionnement de la butée de fin de course de montée
Control del funcionamiento tope de carrera de subida
- Controllo funzionamento fine corsa di discesa _____
Contrôle du fonctionnement de la butée de fin de course de descente
Control del funcionamiento tope de carrera de bajada
- Controllo corretto funzionamento del dispositivo di riallineo _____
Contrôle du fonctionnement correct du dispositif de réalignement
Control del correcto funcionamiento del dispositivo de reajuste
- Controllo coppia di serraggio delle viti di fissaggio colonna alla base _____
Contrôle du couple de serrage des vis de fixation de la colonne à la base
Control del par de torsión de los tornillos de fijación columna a la base
- Controllo livello del dispositivo di lubrificazione della vite _____
Contrôle du niveau du dispositif de lubrification de la vis
Control del nivel del dispositivo de lubricación del tornillo
- Controllo lubrificazione delle guide di scorrimento _____
Contrôle de la lubrification des glissières
Control de la lubricación de las guías de deslizamiento
- Controllo della esatta collocazione dei dispositivi salvapiedi _____
Contrôle du positionnement correct des dispositifs garde-pieds
Control de la exacta colocación de los dispositivos de protección de los pies
- Controllo della presenza e collocazione degli adesivi _____
Contrôle de la présence et de l'emplacement des étiquettes adhésives
Control de la presencia y colocación de los adhesivos
- Portata - *Capacité - Capacidad* _____
- Avvertenze - *Recommandations - Advertencias* _____
- Matricola - *Numéro de série - Matrícula* _____

Firma e timbro dell'installatore
Cachet et signature de l'installateur - Firma y sello del instalador

Data di installazione
Date d'installation - Data de instalación

VISITA PERIODICA
 CONTRÔLE PERIODIQUE - CONTROL PERIÓDICO

DA COMPILARE A CURA DELL'INSTALLATORE

A REMPLIR PAR L'INSTALLATEUR - PARA SER RELLENADO POR EL INSTALADOR

Operazione di controllo
 Opération de Contrôle - Operación de control

Data	Firma	Data	Firma	Data	Firma	Data	Firma	Data	Firma
------	-------	------	-------	------	-------	------	-------	------	-------

- Verifica stato di usura chiocciola _____
Contrôle de l'état d'usure de l'écrou
Comprobación del estado de desgaste del tornillo patrón
- Interruttore generale _____
Interrupteur principal
Interruptor general
- Comando salita e discesa _____
Commande de la course de montée et de descente
Mando subida y bajada
- Controllo funzionamento fine corsa di salita _____
Contrôle du fonctionnement de la butée de fin de course de montée
Control del funcionamiento tope de carrera de subida
- Controllo funzionamento fine corsa di discesa _____
Contrôle du fonctionnement de la butée de fin de course de descente
Control del funcionamiento tope de carrera de bajada
- Controllo corretto funzionamento del dispositivo di riallineo _____
Contrôle du fonctionnement correct du dispositif de réalignement
Control del correcto funcionamiento del dispositivo de reajuste
- Controllo coppia di serraggio delle viti di fissaggio colonna alla base _____
Contrôle du couple de serrage des vis de fixation de la colonne à la base
Control del par de torsión de los tornillos de fijación columna a la base
- Controllo livello del dispositivo di lubrificazione della vite _____
Contrôle du niveau du dispositif de lubrification de la vis
Control del nivel del dispositivo de lubricación del tornillo
- Controllo lubrificazione delle guide di scorrimento _____
Contrôle de la lubrification des glissières
Control de la lubricación de las guías de deslizamiento
- Controllo della esatta collocazione dei dispositivi salvapiedi _____
Contrôle du positionnement correct des dispositifs garde pieds
Control de la exacta colocación de los dispositivos de protección de los pies
- Controllo della presenza e collocazione degli adesivi _____
Contrôle de la présence et de l'emplacement des étiquettes adhésives
Control de la presencia y colocación de los adhesivos
- Portata - *Capacité* - *Capacidad* _____
- Avvertenze - *Recommandations* - *Advertencias* _____
- Matricola - *Numéro de série* - *Matrícula* _____

RAPPORTO DI INSTALLAZIONE
INSTALLATION REPORT- INSTALLATIONSBERICHT

DA COMPILARE A CURA DELL'INSTALLATORE
TO BE COMPLETED BY THE FITTER- DURCH DEN MONTEUR AUSZUFÜLLEN

Sollevatore modello _____

Lift model

Hebebühne Modell

matr. _____

serial number

Serie-Nr.

Operazione di controllo
Control operation - Kontrolloperation

- Verifica della tensione di alimentazione _____
Power voltage check
Kontrolle Anschlussspannung

- Interruttore generale _____
Main switch
Hauptschalter

- Comando salita e discesa _____
Up/down control
Steuerung Heben und Senken

- Corretto movimento del carrello - comando di azionamento _____
Correct trolley movement - operation control
Einwandfreie Bewegung des Hubwagens - Antriebssteuerung

- Controllo funzionamento fine corsa di salita _____
End of upward movement operation control
Kontrolle Funktionstüchtigkeit Hubendschalter

- Controllo funzionamento fine corsa di discesa _____
End of downward movement operation control
Kontrolle Funktionstüchtigkeit Absenkenschalter

- Controllo corretto funzionamento del dispositivo di riallineo _____
Realignment device correct operation control
Kontrolle einwandfreie Funktionstüchtigkeit Gleichlaufvorrichtung

- Controllo coppia di serraggio delle viti di fissaggio colonna alla base _____
Tightening torque control of retention screws securing column to base
Kontrolle Anziehmoment der Arretierschrauben Säule am Boden

- Controllo livello del dispositivo di lubrificazione della vite _____
Screw lubrication device level control
Kontrolle Stand Schmiervorrichtung der Spindel

- Controllo lubrificazione delle guide di scorrimento _____
Slide guide lubrication control
Kontrolle Schmierung der Gleitführungen

- Controllo della esatta collocazione dei dispositivi salvapiedi _____
Foot guard devices exact position control
Kontrolle genaue Anordnung der Fussabweiser

- Controllo della presenza e collocazione degli adesivi _____
Adhesive and adhesive position check
Kontrolle Vorhandensein und Anbringung der Kleber

- Portata - *Carrying capacity - Tragfähigkeit* _____
- Avvertenze - *Warnings - Hinweise* _____
- Matricola - *Serial number - Serie-Nr.* _____

Firma e timbro dell'installatore
Fitter's signature and stamp - Unterschrift und Stempel des Monteurs

Data di installazione
Installation date - Datum der Installation

VISITA PERIODICA
 PERIODICAL VISIT- PERIODISCHER KUNDENBESUCH

DA COMPILARE A CURA DELL'INSTALLATORE
 TO BE COMPLETED BY THE FITTER - DURCH DEN MONTEUR AUSZUFÜLLEN

Operazione di controllo
 Control operation - Kontrolloperation

Data	Firma	Data	Firma	Data	Firma	Data	Firma	Data	Firma
------	-------	------	-------	------	-------	------	-------	------	-------

- Verifica stato di usura chiocciola _____
Main nut wear check
Kontrolle Stand Tragmutterverschleiss
- Interruttore generale _____
Main switch
Hauptschalter
- Comando salita e discesa _____
Up/down control
Steuerung Heben und Senken
- Controllo funzionamento fine corsa di salita _____
End of upward movement operation control
Kontrolle Funktionstüchtigkeit Hubendschalter
- Controllo funzionamento fine corsa di discesa _____
End of downward movement operation control
Kontrolle Funktionstüchtigkeit Absenkendschalter
- Controllo corretto funzionamento del dispositivo di riallineo _____
Realignment device correct operation control
Kontrolle einwandfreie Funktionstüchtigkeit Gleichlaufvorrichtung
- Controllo coppia di serraggio delle viti di fissaggio colonna alla base _____
Tightening torque control of retention screws securing column to base
Kontrolle Anziehmoment der Arretierschrauben Säule am Boden
- Controllo livello del dispositivo di lubrificazione della vite _____
Screw lubrication device level control
Kontrolle Stand Schmiervorrichtung der Spindel
- Controllo lubrificazione delle guide di scorrimento _____
Slide guide lubrication control
Kontrolle Schmierung der Gleitführungen
- Controllo della esatta collocazione dei dispositivi salvapiedi _____
Foot guard devices exact position control
Kontrolle genaue Anordnung der Fussabweiser
- Controllo della presenza e collocazione degli adesivi _____
Adhesive and adhesive position check
Kontrolle Vorhandensein und Anbringung der Kleber
- Portata - *Carrying capacity - Tragfähigkeit* _____
- Avvertenze - *Warnings - Hinweise* _____
- Matricola - *Serial number - Serie-Nr.* _____

DATI DI IDENTIFICAZIONE DELLA MACCHINA
 MACHINE IDENTIFICATION DATA
 KENNZEICHNUNGSDATEN DER MASCHINE
 DONNÉES D'IDENTIFICATION DE LA MACHINE
 DATOS DE IDENTIFICACION DE LA MAQUINA

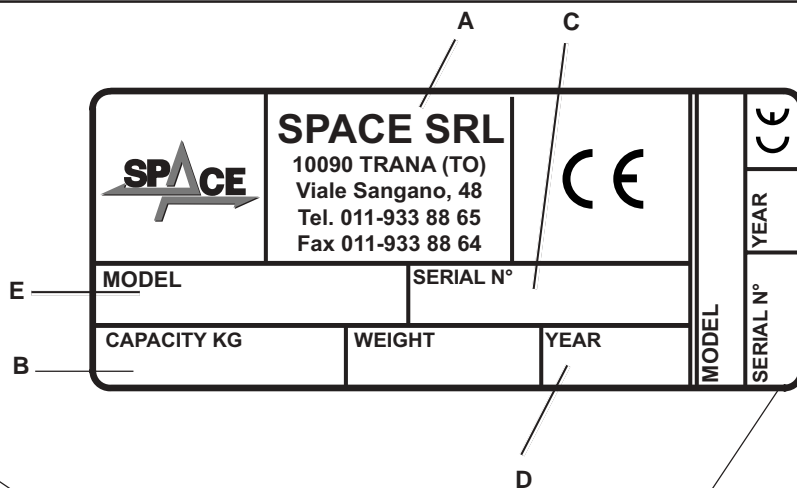

Targhetta di identificazione
 Identification plate
 Erkennungsschild

Plaque d'identification
 Placa de identificación

- A Costruttore
- B Portata sollevatore
- C Numero di matricola
- D Anno di costruzione
- E Modello

ATTENZIONE: E' assolutamente vietato manomettere, incidere, alterare in qualsiasi modo od addirittura asportare la targa di identificazione della macchina; non coprire la presente targa con, pannellature provvisorie ecc. in quanto deve risultare sempre ben visibile.

Mantenere detta targa sempre ben pulita da grasso o sporcizia in genere.

AVVERTENZA: Nel caso in cui per motivi accidentali la targa di identificazione risultasse danneggiata (staccata dalla macchina, rovinata od illeggibile anche parzialmente) notificare immediatamente l'accaduto alla ditta costruttrice.

- A Manufacteur
- B Capacity lift
- C Serial number
- D Year of manufacture
- E Model

CAUTION: Do not tamper with, carve, change or remove the identification plate; do not cover it with panels, etc., since it must always be visible.

Said plate must always be kept clean.

WARNING: Should the plate be accidentally damaged (removed from the machine, damaged or even partially illegible) inform immediately the manufacturer.

- A Hersteller
- B Tragfähigkeit hebebühne
- C Seriennummer
- D Baujahr
- E Modell

ACHTUNG: Es ist strengstens verboten, das Kennschild der Ausrüstung auf irgendeine Weise unbefugt zu betätigen, zu gravieren, zu verändern oder sogar abzunehmen. Das Schild nicht mit provisorischen Tafeln u.s.w. verdecken. Es muss jederzeit gut sichtbar sein.

Das Schild immer von Fett und Schmutz sauberhalten.

HINWEIS: Sollte das Schild aus zufälligen Gründen beschädigt werden (von der Ausrüstung gelöst, beschädigt oder unleserlich, auch wenn nur teilweise) den Vorfall unverzüglich dem Hersteller melden.

- A Fabricant
- B Portée pont élévateur
- C Numéro matricule
- D Année de construction
- E Modèle

ATTENTION: Il est strictement interdit de falsifier, de graver, de modifier de quelque façon que ce soit ou d'enlever la plaque d'identification de la machine. Ne pas recouvrir la plaque au moyen de panneaux provisoires etc..., car elle doit toujours être bien visible.

La conserver toujours bien propre, exempte de graisse et de saleté en général.

PRECAUTION: si la plaque d'identification devait s'abîmer accidentellement (se détacher de la machine, s'endommager ou devenir illisible), en informer immédiatement le fabricant.

- A Fabricante
- B Capacidad elevator
- C Número de matrícula
- D Año de fabricación
- E Modelo

ATENCION: Se prohíbe terminantemente intervenir, grabar, alterar o extraer la tarjeta de identificación de la máquina; no cubran la tarjeta con tableros provisorios ya que debe resultar siempre visible.

Mantener dicha tarjeta siempre limpia, sin grasa ni suciedad en general.

ADVERTENCIA: En caso que, accidentalmente, la tarjeta de identificación resulte dañada (separada de la máquina, rota o ilegible aunque sea parcialmente) deberá notificarse inmediatamente a la empresa fabricante.