

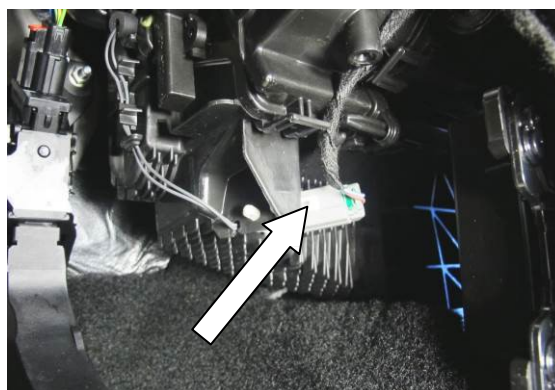

På det här systemet handlar det om ett 3-pedal-system, vilket innebär att körskolläraren har en extra „kopplingspedal“, som han kan använda för att dra tillbaka körskoleelevens gaspedal med för att minska bromssträckan vid inbromsning.

1. Skjut tillbaka framstolarna helt.
2. Dra av klädseln runt växelspaken uppåt.
3. Skruva loss sidoklädselarna framtill på mittkonsolen och dra loss dem utåt. De är bara istuckna och fastklämda i mitten.
4. Skruva loss och ta ut panelen till vänster under handskfacket.
5. Dra ut kontakten uppe till vänster från fästet på höljet till värmeaggregatet.



6. Korta av det här fästet ca 10 - 15 mm (såga av). Bind sedan fast kontakten på det som är kvar i fästet.



upprättad	311018	Namn	Sackmann	kontrollerat	godkänt	K:\19 Einbauanleitung\Doppelbedienungen\Ford\T-Laufwerk\V2A021018-Focus MK4-ohne ABE.doc	Sida n
ändrad		Namn			Swyter	Version: 1	1/12

7. Skjut på en bricka på den högra nedre distansbulten till vänster om rattstängens.



8. Dra skyddsplåten över elektroniken på passagerarsidan inåt och ta ut den.

9. Skruva loss de 2 muttrarna M6 på det nedre fästet.

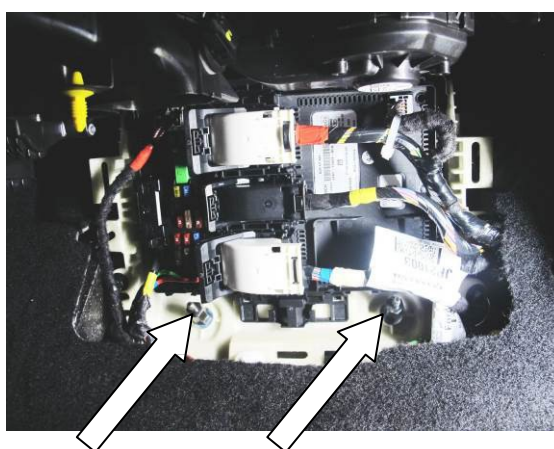

10. Skjut en bricka på distansbultarna och skruva fast de långa muttrarna M6 x 25 på distansbultarna.



upprättad	311018	Namn	Sackmann	kontrollerat	godkänt	K:\19 Einbauanleitung\Doppelbedienungen\Ford\T-Laufwerk\V2A021018-Focus MK4-ohne ABE.doc	Sida n
ändrad		Namn			Swyter	Version: 1	2/12

11. Skruva loss den nedre muttern M8 till höger på stödet till instrumentpanelen.

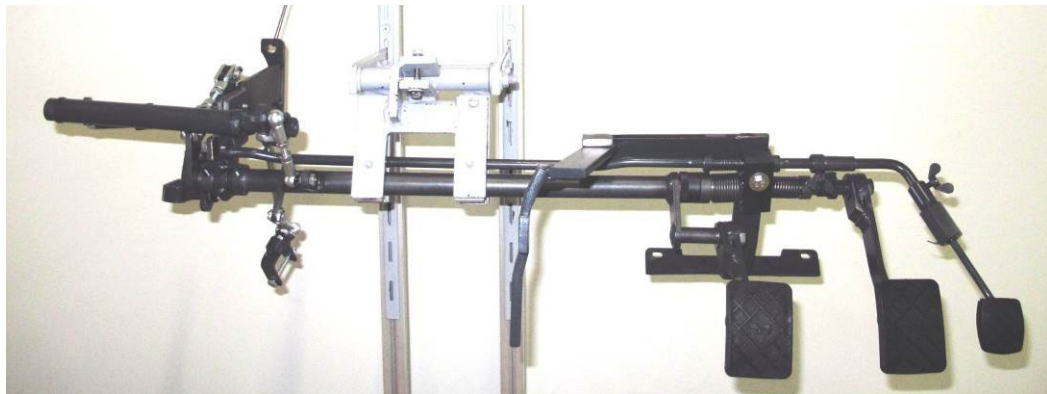
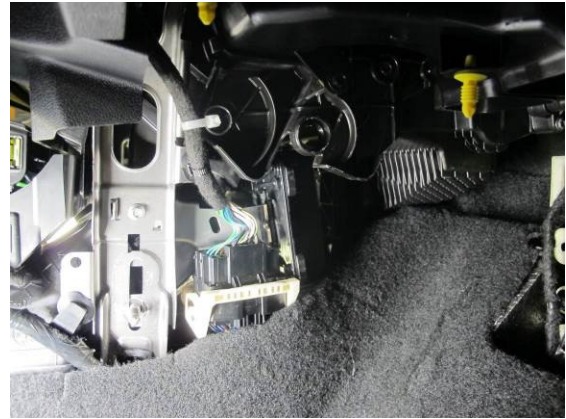
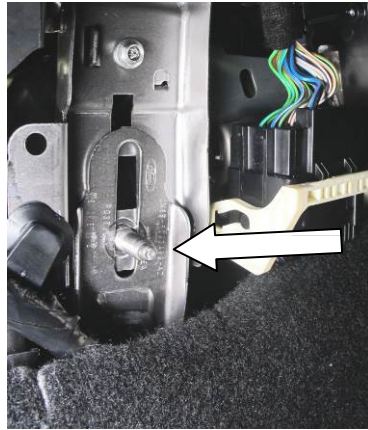

12. Skruva loss det vänstra fästet med bromsöverföringen från det vänstra lagerblocket på dubbelkommandot.



13. Placera bromsskjutstången med den korta gaffeln på den övre armen.



upprättad	311018	Namn	Sackmann	kontrollerat	godkänt	K:\19 Einbauanleitung\Doppelbedienungen\Ford\T-Laufwerk\V2A021018-Focus MK4-ohne ABE.doc	Sida n 3/12
ändrad		Namn			Swyter	Version: 1	

14. Placera det vänstra fästet med bromsöverföringen, skjut den fram till över de två högra distansbultarna till bromspedalkonsolen (låt de 2 muttrarna sitta kvar!) och skruva fast med låsmutter M8.

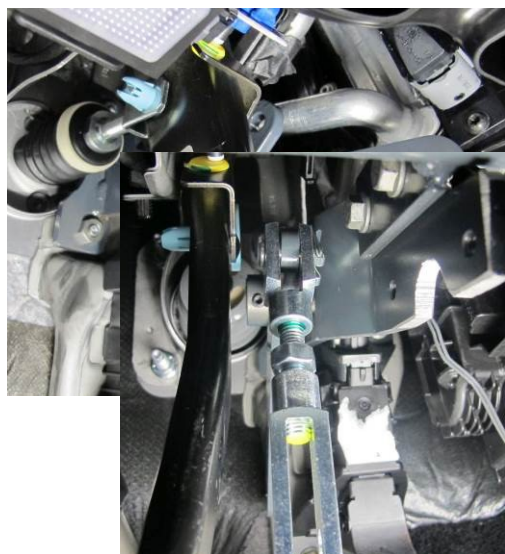
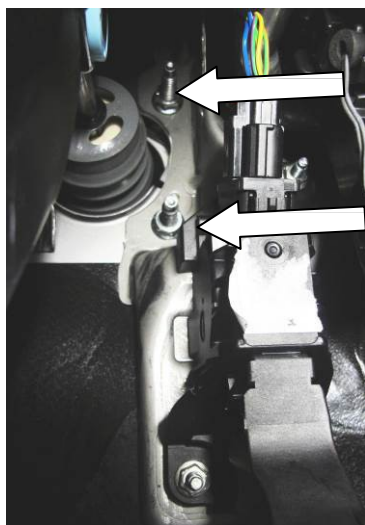

15. Placera skjutstängan med gaffeln på den vänstra armen på gasåterföringen. Placera gasåterföringen och skjut därvid skjutstängan som på bilden mot den främre väggen mot motorutrymmet. Skjut den till vänster över distansbultarna och skruva fast lätt med stoppmuttern M8.



upprättad	311018	Namn	Sackmann	kontrollerat	godkänt	K:\19 Einbauanleitung\Doppelbedienungen\Ford\T-Laufwerk\V2A021018-Focus MK4-ohne ABE.doc	Sida n 4/12
ändrad		Namn			Swyter		

16. Placera det högra fästet från vänster mot hållaren och skruva fast lätt med 2 x med M6 x 16 mot den övre gängen.



17. Dra först åt muttern M8, sedan de två M6 skruvarna.

18. Skruva loss det högra fästet från det högra lagerblocket på dubbelkommandot. Lossa körskollärrpedalarna för kopplingen och bromsen genom att dra tillbaka säkringsarmen och sedan dra åt sidan och till höger för att dra loss dem från kuggarna på axlarna. Muttern på den högra änden på axeln skruvas inte loss.



19. Skjut det högra fästet nedtill över distansbultarna och skruva fast lätt med de lossade muttrarna.

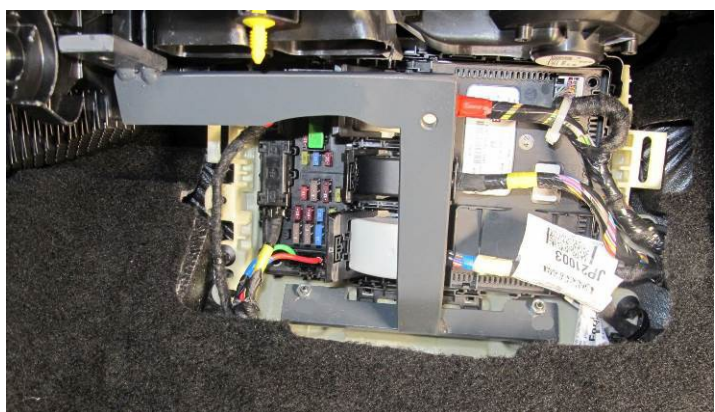

upprättad	311018	Namn	Sackmann	kontrollerat	godkänt	K:\19 Einbauanleitung\Doppelbedienungen\Ford\T-Laufwerk\V2A021018-Focus MK4-ohne ABE.doc	Sid n 5/12
ändrad		Namn			Swyter		

20. Skjut in mittstycket från vänster till höger mellan tunneln och höljet till värmeaggregatet. Placera kablarna på den högra sidan, så att de inte kläms.

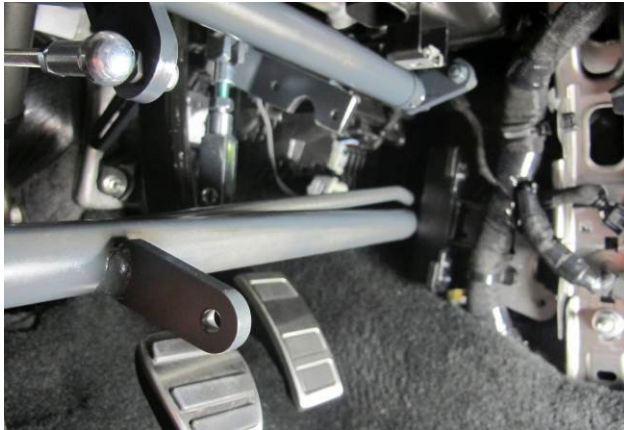

21. Skruva fast det vänstra lagerblocket på mittstycket från vänster på det vänstra fästet med 2 x M6 x 16.



22. Skruva fast det högra lagerblocket på det högra fästet. Skruva också fast strömställarplattan från den främre väggen mot motorrummet.



upprättad	311018	Namn	Sackmann	kontrollerat	godkänt	K:\19 Einbauanleitung\Doppelbedienungen\Ford\T-Laufwerk\V2A021018-Focus MK4-ohne ABE.doc	Sida n 6/12
ändrad		Namn			Swyter		

23. Rikta fästet så i sidled, att det inte uppstår någon axiell påfrestning på axlarna. Skruva fast M6 muttrar.

24. Skjut fjäderbenet till vänster över distansbulten M8 och skruva fast med den lossade muttern.

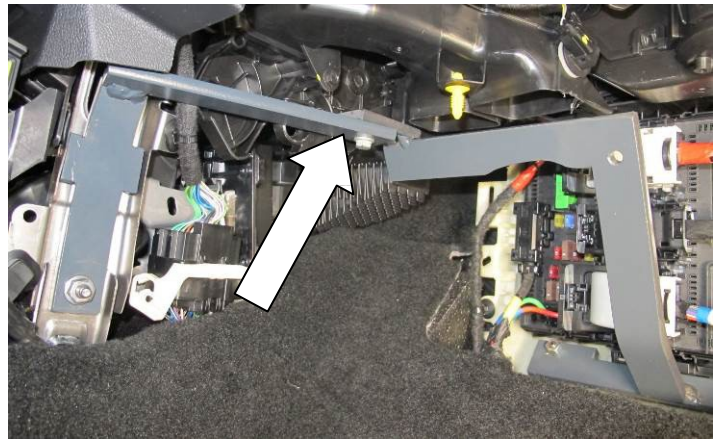

25. Lägg an fram till nedifrån mot fästet och skruva fast med M6 x 16. Om klädseln ligger an mot fästet, måste den medföljande filtbiten (pilen på den övre bilden) monteras här.

26. Skär ut skyddsplattan över elektroniken efter schablonen. Såga av den nedre hållaren på baksidan med ett avstånd på ca 15 mm.

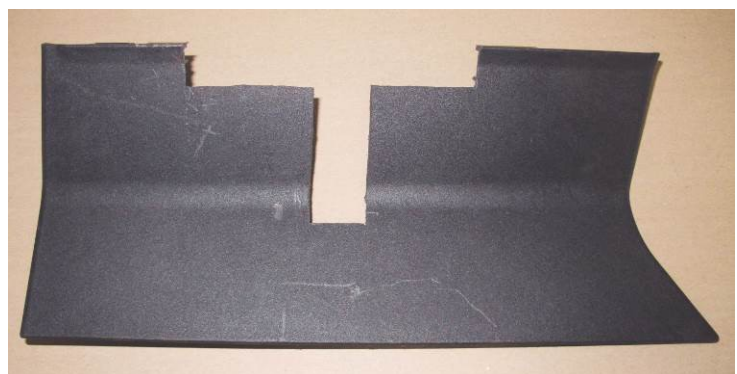

upprättad	311018	Namn	Sackmann	kontrollerat	godkänt	K:\19 Einbauanleitung\Doppelbedienungen\Ford\T-Laufwerk\V2A021018-Focus MK4-ohne ABE.doc	Sida n 7/12
ändrad		Namn			Swyter	Version: 1	

27. Skyddsplattan kan nu läggas in och fästas. Fäst upp till på det ursprungliga stället, ned till ligger den bara på mattan.



28. Sätt på pedalarmarna och körskollärargaspedalen och kontrollera axlarna så att de går lätt, det vill säga de måste enkelt och av sig själva återgå till utgångsläget. Om detta inte skulle vara fallet lossas lagerblocken lite igen och lyfts upp med hjälp av så mycket tunna plåtbitar, att axlarna efter att allt dragits åt går lätt igen. Detta arbete måste göras mycket noggrant, eftersom det annars inte kan garanteras att dubbelkommandot kommer att fungera friktionsfritt.

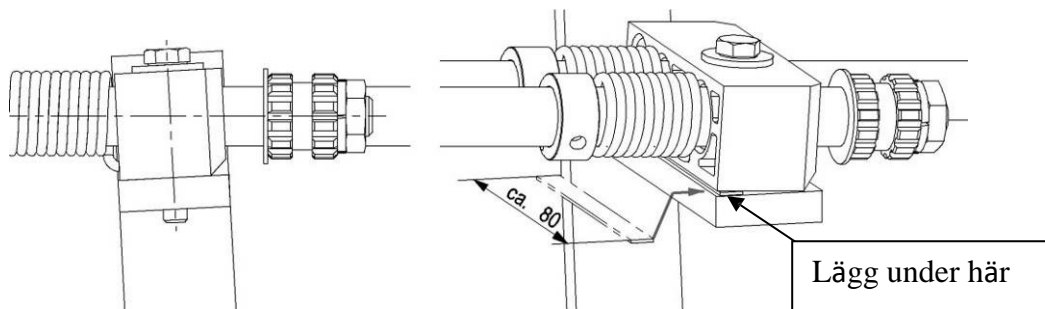

29. Förse medbringaren med en plastbricka och stick in den från vänster i slitsarmen. Skjut medbringaren uppifrån över pedalarmen (tryck härvid ned bromspedalen något) och skjut så långt uppåt, tills bulten står ungefär i mitten av slitsen. Kläm fast medbringaren.



upprättad	311018	Namn	Sackmann	kontrollerat	godkänt	K:\19 Einbauanleitung\Doppelbedienungen\Ford\T-Laufwerk\V2A021018-Focus MK4-ohne ABE.doc	Sida n 8/12
ändrad		Namn			Swyter	Version: 1	

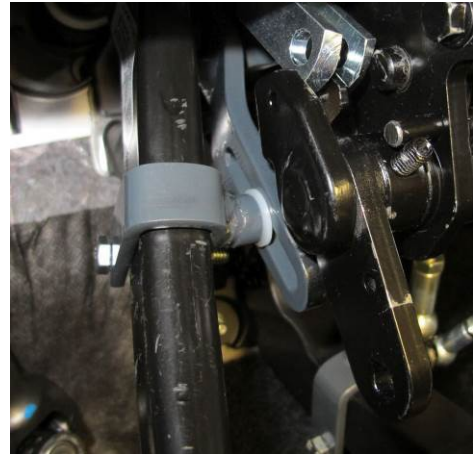

30. Ställ in avståndet i sidled från slitsarmen till hylsan på medbringaren genom att böja slitsarmen i sidled, så att avståndet blir ca 1 mm.

31. Förse medbringarbulten för bromsen med en löprulle och plastbricka, och sedan med en fjäder och täckbricka, och säkra sedan med sprint.

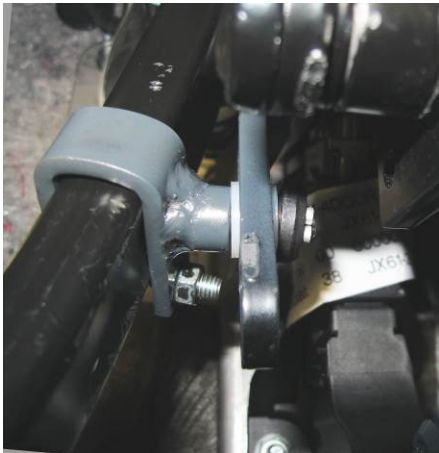

32. Ställ in bromsskjutstången på längden, så att det inte uppstår något spel och ingen påfrestning mellan armarna. Placera sedan den långa gaffeln nedtill. Bulten sticks in från vänster, säkringen är till höger.



upprättad	311018	Namn	Sackmann	kontrollerat	godkänt	K:\19 Einbauanleitung\Doppelbedienungen\Ford\T-Laufwerk\V2A021018-Focus MK4-ohne ABE.doc	Sida n 9/12
ändrad		Namn			Swyter		

33. Skjut medbringaren för gasen uppifrån över pedalarmen och skjut den sedan uppåt till "näsan" på pedalarmen och kläm fast.



Omkopplaren till gasmedbringaren är avbildad. På automatlåda är även ett kulhuvud för återföringen monterat upptill.

34. Ställ in skjutstängerna för gasåterföringen så att såväl tomgångsläge som full gas kan nås.

35. Om körskolläraren aktiverar gasåterföringen med "kopplingspedalen" måste positionen för tomgång nås när pedalen är helt nedtryckt.



Armens läge vid tomgång.

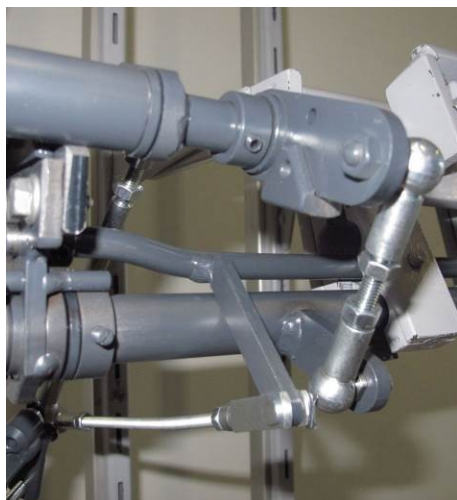
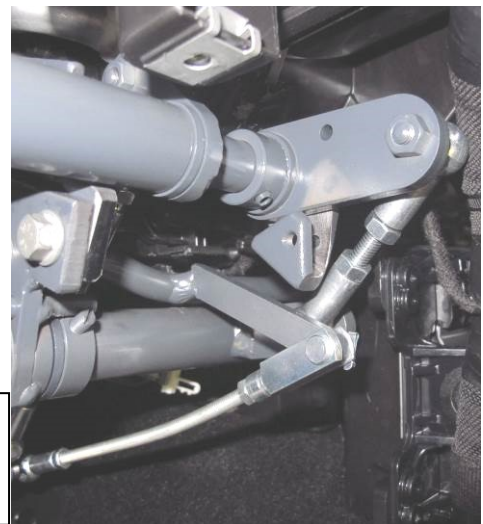

Armens läge vid full gas.



upprättad	311018	Namn	Sackmann	kontrollerat	godkänt	K:\19 Einbauanleitung\Doppelbedienungen\Ford\T-Laufwerk\V2A021018-Focus MK4-ohne ABE.doc	Sidan 10/12
ändrad		Namn			Swyter		



Armens läge när körskolläraren aktiverat gasåterföringen:
Gaspedal i



36. Parera och säkra alla skjutstänger.

37. Ställ in längden på gasskjutstangen så att körskollärargaspedalen står ca 20 mm lägre än bromspedalen.

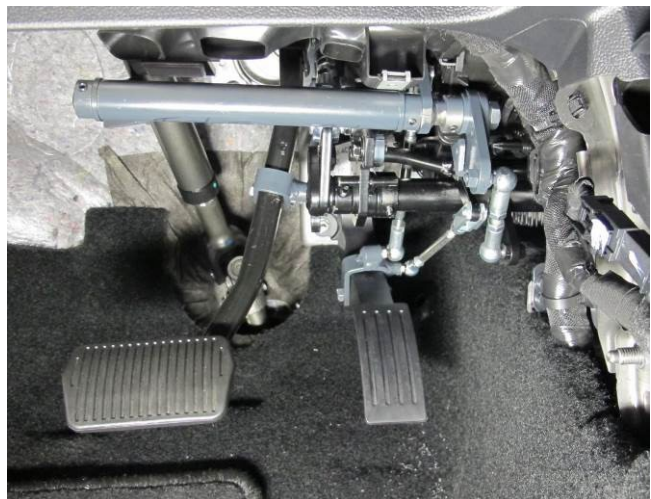

38. Placera alla kablar så att de inte kan skadas.

39. Smörj in alla skarvar och anslutningar till originalpedalerna med olja eller fett.

40. Se till att alla armar och överföringsdelar löper fritt och inte gnider mot eller vidrör något.

41. Anslut kontrollenheten (ej nödvändigt i alla länder) via en mellansäkring till en strömkälla som går att koppla ur med tändningen (klämma 15). Placera på-av-knappen (ingår inte i leveransen) väl synlig för en kontrollant som sitter där bak. Det skall vara lätt att se i vilket läge knappen är. Alla kablar måste läggas så att de inte skaver. Se information om montering och inställning i den bifogade boken under rubriken: "Anslutning och inställning av kontrollenhet"

42. Skär till de demonterade sidoklädslarna på mittkonsolen efter schablonerna och montera tillbaka dem.

upprättad	311018	Namn	Sackmann	kontrollerat	godkänt	K:\19 Einbauanleitung\Doppelbedienungen\Ford\T-Laufwerk\V2A021018-Focus MK4-ohne ABE.doc	Sid 11/12
ändrad		Namn			Swyter	Version: 1	

43. Kontrollera dubbelkommandots funktioner vid stillastående och vid provfärd. Var än en gång särskilt uppmärksam på att axlarna löper smidigt och att alla armar och överföringselement löper fritt.
44. **Vänligen notera:** Körskollärarens kopplings- och bromspedal kan tas bort från dubbelkommandot genom att man drar i säkringsspaken och samtidigt trycker till höger. Gaspedalen kan tas bort genom att man vrider loss vingskruven och drar den mot kupén. Dra loss den anslutna kabeln. När man **sätter tillbaka** pedalerna så se upp så att pedalerna sätts tillbaka i samma läge som innan, så att pedalerna har tillräckligt spelrum.
45. Vid bortmontering av dubbelkommandot följer man samma procedur fast i omvänd ordning.
46. Om dubbelkommandot monteras in i ett fordon av samma fabrikat och typ måste pedalmedbringarna bytas ut av säkerhetsskäl. Kontrollera och byt i förekommande fall ut slitna delar till dubbelkommandot. Ange härför dubbelkommandots nummer som anges på typskylten.
47. I bifogat paper finns information om handhavande och underhåll av dubbelkommandot: "Information om underhåll av dubbelkommandot".



Hänvisning:

Om säkringar behöver bytas på fordonet eller arbete på den centralelektronikenheten behöver utföras, demonteras pedalarmarna för koppling och broms. Därefter kan skyddsplattan nedtill lyftas upp, klickas loss upptill och sedan dras ut nedåt.

Om hela centralelektronikenheten måste lossas, måste lagerblocket till höger skruvas loss från fästet. Sedan kan fästet skruvas loss nedtill och uppe till vänster och sedan tas ut. Nu kan man komma åt centralelektronikenheten.



upprättad	311018	Namn	Sackmann	kontrollerat	godkänt	K:\19 Einbauanleitung\Doppelbedienungen\Ford\T-Laufwerk\V2A021018-Focus MK4-ohne ABE.doc	Sidans 12/12
ändrad		Namn			Swyter	Version: 1	

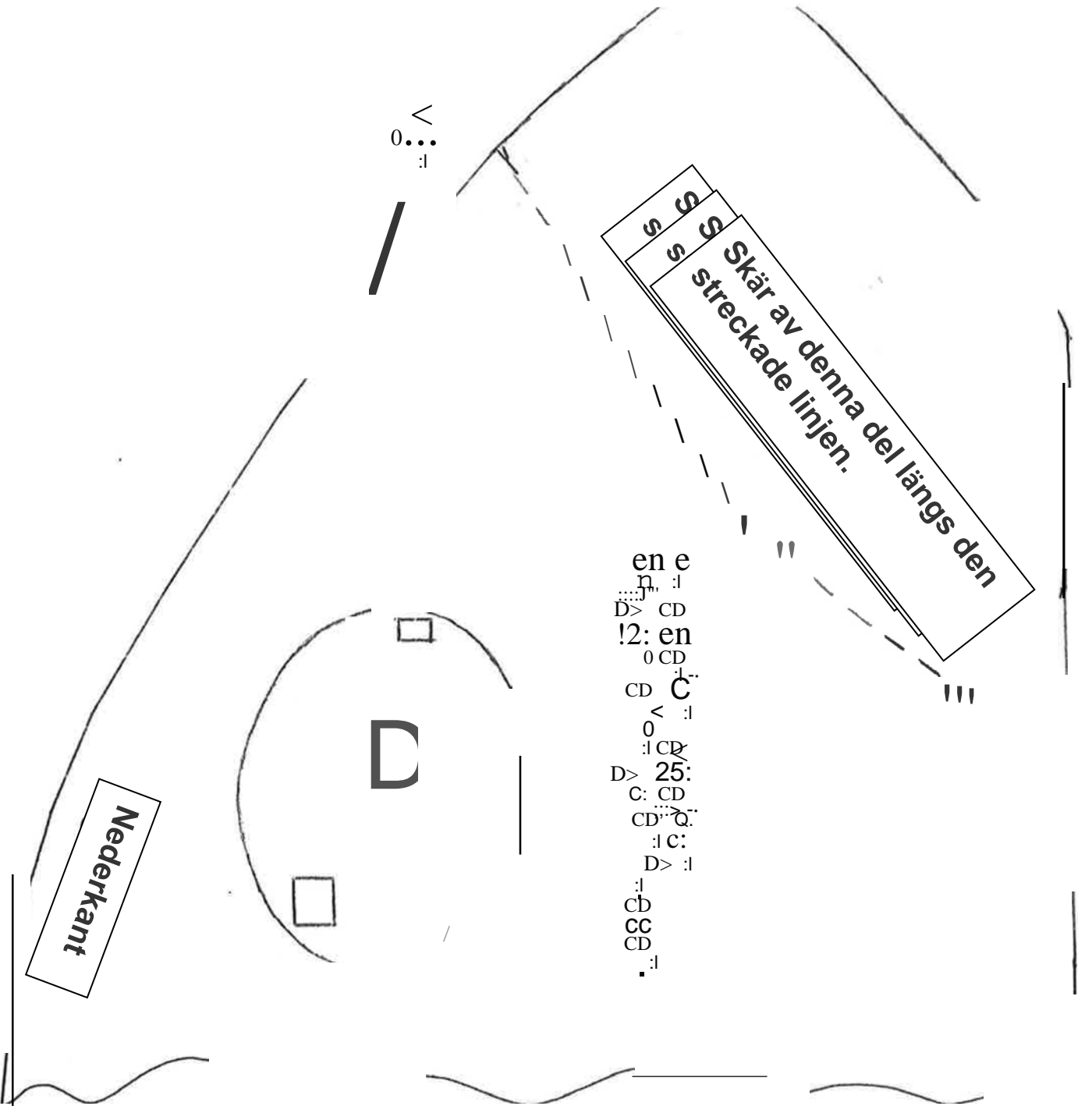

Ford Focus
Automatik
Typ DEH
V2A021018

1

Skär av längs den streckade linjen.

Framtill

Nederkant

cc: > bvvvcc.
c:
::s ca
" c:
:!
ccad
:: c::as

> c:
c: 0
CD >
c CD
m 0
-CD .c
.c ca
CD U
0:: tn