

Montering av låsdel, punkt d, bild 6:

Före montering måste baksätets dyna avlägsnas och monteringsgången i bilens mitt friläggas.



Bild 6

Bruksanvisning

För din egen säkerhet - använd bäte vid all bilkörning

Automatruullen har två av varandra oberoende spärrsystem. Huvudspärren låser direkt vid rörelseändringar (hård inbromsning, påkörning, rundsläpning). Denna spärr styrs av en pendel eller en kula som reagerar i alla riktningar, vid fall som nämnts ovan, och blockerar utrullningssystemet. För att kontrollera spärrfunktionen kan man göra en hård inbromsning i låg fart.

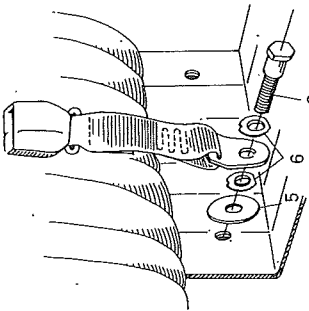
Den andra spärren är avsedd som en extra säkring och reagerar vid blixtnabb utdragning av bältesbandet. Funktionskänsligheten är för denna spärr något högre än huvudspärren.

På bältet och speciellt på automatiken, får inga ändringar göras då detta kan medföra att systemets funktion äventyras.

Vid upprullning av bältesbandet måste man se till att detta inte skaver mot automatikhuset på vänster eller höger sida. Skulle så vara fallet kan automatruullen riktas max 7 grader..

Viktigt: Se till att bältet inte monterats eller läggs an vriddet och att det aldrig skaver mot skarpa kanter på säten eller inredning

- Bälten som är skadade, nötta eller som varit med om en svårare krock, måste bytas ut.
- Också efter en mindre olycka rekommenderar vi att en märkesverkstad får kontrollera fästpunkterna.
- Kontrollera då och då att alla skruvar är ordentligt åtdragna.
- Bältet måste ligga väl an mot kroppen och ska löpa över höften, det får aldrig ligga över magen.
- Förvara aldrig några tyngre föremål på hatthyllan så att ingen skadas av kringflygande saker.

Påtagning:

Stick låstungen i låset så att det låser hörbart. Bältet behöver inte justeras. Förlängning eller avkortning av bältet regleras automatiskt av rullen till sittställning och kroppsomfång med full rörelsefrihet för kroppen i alla riktningar.

Lösgöring:

Genom tryck på den röda tryckknappen lösgörs tungan från låset. När bältet inte används rullar automatiken upp bältet.

Rengöring:

Tvätta då och då med svamp, varmt vatten och tvål. Använd inga blek- eller färgmedel, de kan förstöra bandet.

Stahl 3-punkts rullbälte för baksäte, typ 380.

Godkännande nr. Ar 4 m E4 0420069/Ar 4 m e4
120069

Monteringsanvisning:

Bältet monterats vid följande 4 punkter med bifogade skruvar och monteringsdetaljer, bild 1:

Punkt a) på sidodel bakom ryggstöd alternativt på sidoplåt i bagageutrymmet (upprullningsautomatik).

Punkt b) upptill på C-stolpe (bältesledare).

Punkt c) nedtill mot utsidan, mellan säte och ryggstöd (bäckenbälte).

Punkt d) nedtill vid fordonsmitt mellan säte och ryggstöd (låsdel).

OBS: Använd fordonets befintliga fästpunkter. Om sådana ej finnes, rådgör med märkesverkstad.



Bild 1

Monteringsdetaljer:

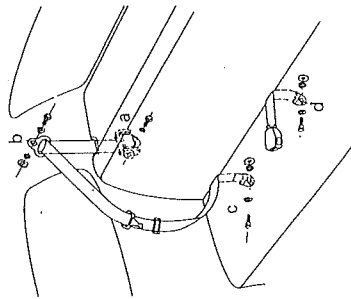
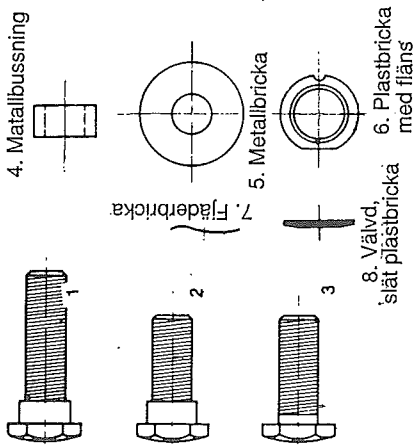

Skruvarna 1 och 2 kan av framsällningstekniska skäl vara utförda antingen som skruvar med fast fläns eller som skruvar utan fläns för metallbusning 4.

Montering av upprullningsautomatiken, bild 2 och 3

Vid montering av upprullningsautomatik på sidodel bakom ryggstöd måste ryggstödet tagas bort och automatiken byggas in i sidodeln enl. bild 2.

Befinner sig fästpunkten i bagageutrymmet, måste upprullningsautomatiken riktas upp på punkt b och monteras enl. bild 3. I förväg måste bälteslitsen i hatthyllan skäras upp och bältesbandet ledas in i bilens inre.

Bild 2



Bild 3



Montering av bältesledare, punkt b, bild 4.

På bilar där bältesbandet löper bakom C-stolpens inklädnad, måste denna demonteras och förmarkerad genomloppsslits tagas upp. Löper bältesbandet fritt från bagageutrymmet

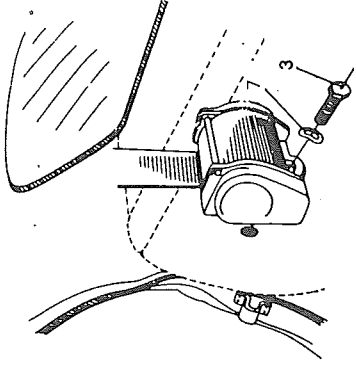
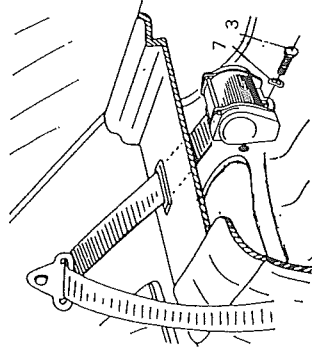
genom hatthyllans slits till C-stolpen, måste infästningsgången friläggas. Bältesledaren monteras nu enl. bild 4. Efter montering skall bältesledaren vara lätt vridbart.



Bild 4

Montering av bältesbältet, punkt c, bild 5:

Frilägg monteringsgången på hjulhus eller bottenplåt, montera fästvinkeln.

Bild 5

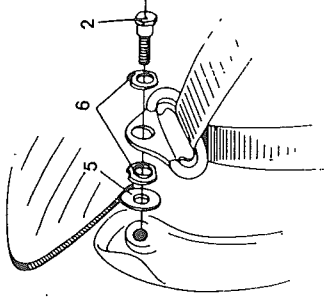